

Orodje za pridrzanje magnetov in verižnika

3051/2BI

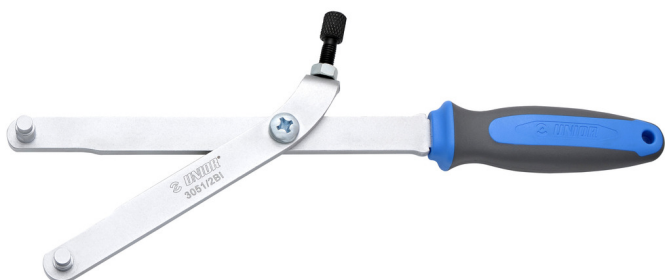

Uporaba



Profili



[./slo/support/warranty.](https://slo.support.warranty)

Atributi izdelka

- material: Premium Plus ogljikovo jeklo
- površinska zaščita: kromirano po standardu ISO 1456:2009
- ergonomičen dvokomponentni ročaj

Prednosti:

- Zaradi univerzalne izvedbe dovoljuje oprijem na luknjah s premerom 5 oz. 9mm ter na razdalji med 20 do 180mm.
- Orodje ima nameščen tudi vijak, ki omogoča fiksiranje orodja na dejansko razdaljo med luknjami na magnetu oziroma verižniku.

Uporaba:

- Orodje je namenjeno za pridrzanje magnetov ter verižnika pri montaži oz. demontaži.
- vsi tipi motornih koles

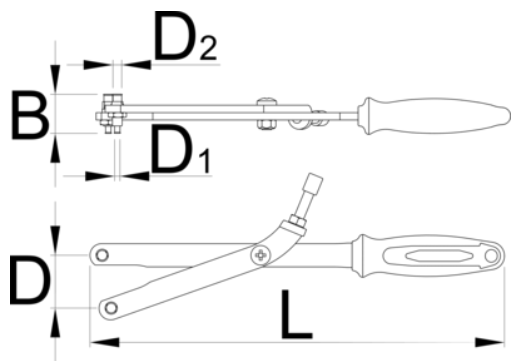

Barcode	D_{\downarrow}	D_{\uparrow}	D_1	D_2	L	B	Icon
---------	------------------	----------------	-------	-------	-----	-----	------

620262	20	180	4.4	7.2	340	32	604
--------	----	-----	-----	-----	-----	----	-----

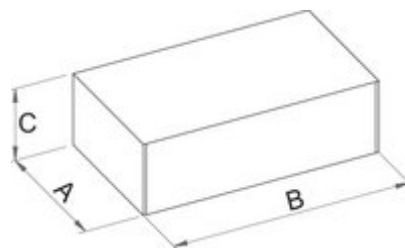

Maloprodajno pakiranje

Barcode	MA	MB	MC	Icon
---------	----	----	----	------

620262	375	90	37	580
--------	-----	----	----	-----

Transportno pakiranje

Barcode	Icon	TA	TB	TC	Icon
---------	------	----	----	----	------

620262	1				
--------	---	--	--	--	--