

- IT TRAFORO A VELOCITÀ VARIABILE Serie
- EN VARIABLE SPEED SCROLL SAW Series
- DE STICHSÄGE MIT VARIABLER GESCHWINDIGKEIT Serie
- FR SCIE À CHANTOURNER À VITESSE VARIABLE Série
- ES SIERRA DE MARQUETERÍA DE VELOCIDAD VARIABLE Serie
- PT SERRA DE RECORTE COM VELOCIDADE VARIÁVEL Série
- NL STEEKZAAG MET VARIABELE SNELHEID Serie
- FI KUVIOSAHA, NOPEUSSÄÄDETTÄVÄ, sarja
- DA STIKSAV MED VARIABEL HASTIGHED Serie
- SV LÖVSÅG MED VARIABEL HASTIGHET Serie
- NO LØVSAG MED VARIABEL HASTIGHET Serie
- PL WYRZYŃNARKA O ZMIENNEJ PRĘDKOŚCI Seria
- RU ЛОБЗИКОВЫЙ СТАНОК С РЕГУЛИРУЕМОЙ СКОРОСТЬЮ Серия
- BG ТУНЕЛ С ПРОМЕНЛИВА СКОРОСТ Серия
- HR DRVOREZ VARIJABILNE BRZINE Serija
- SR VREtenASTA TESTERA SA PROMENJIVOM BRZINOM Serija
- EL ΠΡΙΟΝΟΚΟΡΔΕΛΑ ΜΕΤΑΒΛΗΤΗΣ ΤΑΧΥΤΗΤΑΣ - Σειρά
- LV Sērijas MAINĪGA ĀTRUMA URBŠANA
- LT KINTAMO GREIČIO SIAURAPJŪKLIS Serija
- RO FIERĂSTRĂU CIRCULAR Seria
- SK VYREZÁVACIA PÍLA S VARIABILNE NASTAVITEL'NOU RÝCHLOST'OU Sériá
- HU ÁLLÍTHATÓ SEBESSÉGŰ SZÚRÓFŰRÉSZ Sorozat
- ET MUUDETAVA KIIRUSEGA VINEERISAAG seeria
- CS VYKRUŽOVACÍ PÍLA S PROMĚNNOU RYCHLOSTÍ Série
- SL ŽAGA ZA REZBARJENJE S SPREMENLJIVO HITROSTJO serije
- TR DEĞİŞKEN HIZLI KIL TESTERE MAKİNESİ Seri

SS 40-562

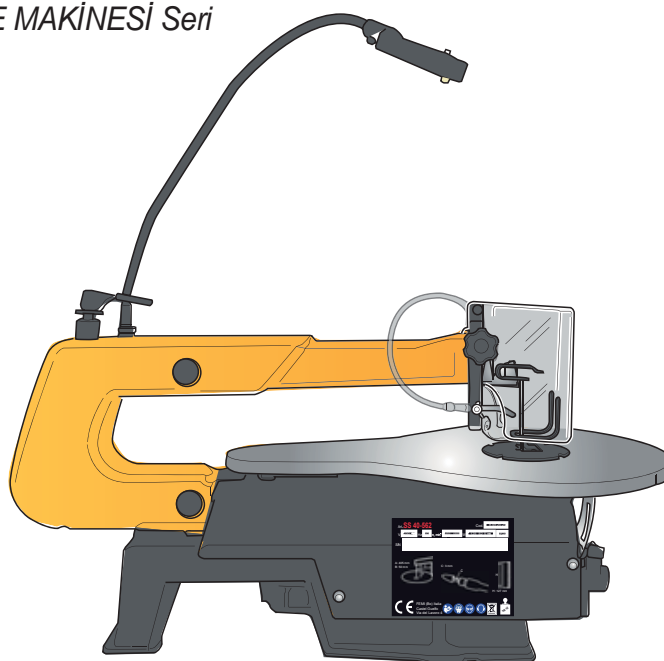

- IT** MANUALE D'USO
EN USER MANUAL
DE GEBRAUCHS- UND WARTUNGSANLEITUNG
FR MANUEL D'UTILISATION
ES MANUAL DE USO
PT MANUAL DE USO
NL GEBRUIKSHANDLEIDING
FI KÄYTTÖOPAS
DA BRUGERVEJLEDNING
SV BRUKSANVISNING
NO BRUKSANVISNING
PL INSTRUKCJA OBSŁUGI
RU РУКОВОДСТВО ДЛЯ ПОЛЬЗОВАТЕЛЯ
BG РЪКОВОДСТВО ЗА УПОТРЕБА
HR PRIRUČNIK ZA UPORABU
SR PRIRUČNIK ZA KORIŠĆENJE
EL ΕΓΧΕΙΡΙΔΙΟ ΧΡΗΣΗΣ
LV LIETOTĀJA ROKASGRĀMATA
LT NAUDOTOJO VADOVAS
RO MANUAL DE INSTRUCȚIUNI
SK NÁVOD NA POUŽÍVANIE
HU FELHASZNÁLÓI KÉZIKÖNYV
ET KASUTUSJUHEND
CS NÁVOD K POUŽITÍ
SL NAVODILA ZA UPORABO
TR KULLANMA KILAVUZU
- IT** **Lingua Originale**
 (conservare per uso futuro)
EN **Translation of the original language**
 (please retain for future reference)
DE **Übersetzung der Originalsprache**
 (bitte für künftigen bedarf aufbewahren)
FR **Traduction de la langue Originale**
 (conserver pour tout usage futur)
ES **Traducción des idioma originales**
 (conservar para consultas futuras)
PT **Tradução do idioma original**
 (conservar para usos futuros)
NL **Vertaling van de oorspronkelijke tekst**
 (bewaren voor gebruik in de toekomst)
FI **Alkuperäiskielen kääntäminen**
 (säilytä myöhempää tarvetta varten)
DA **Oversættelse af originalsproget**
 (opbevar til senere brug)
SV **Översättning originalspråket**
 (förvara för framtida användning)
NO **Oversettelse fra originalt språk**
 (oppbevares for senere bruk)
PL **Tłumaczenie z języka oryginalnego**
 (zachować do przyszłego wykorzystania)
RU **Перевод с языка оригинала**
 (сохранить для дальнейшего использования)
BG **Превод от оригиналния език**
 (съхранете за бъдеща употреба)
HR **Prijevod sa originalnoga jezika**
 (čuvajte za buduću uporabu)
SR **Prevod sa originalnog jezika**
 (sačuvajte za buduću upotrebu)
EL **Μετάφραση από την Πρωτότυπη Γλώσσα**
 (διατηρήστε για μελλοντική χρήση)
LV **Instrukciju tulkojums no oriģinālvalodas**
 (saglabāt turpmākai izmantošanai)
LT **Vertimas iš originalo kalbos**
 (saglabāt turpmākai izmantošanai)
RO **Traducere din limba originală**
 (a se conserva pentru a fi utilizate în viitor)
SK **Preklad z pôvodného jazyka**
 (uchovajte pre budúce použitie)
HU **Magyar nyelven**
 (őrizze meg egy későbbi felhasználáshoz)
ET **Originaljuhiste tõlge**
 (hoidke juhend alles)
CS **Překlad původního jazyku**
 (uchovejte pro budoucí použití)
SL **Prevod originalnih navodil**
 (shranite jih za bodočo rabo)
TR **Orijinal dil çevirisi**
 (gelecekte kullanılmak üzere saklayınız)



IT	pagine	4-5-6-7-8-9-10-12-32-63-79-80-82
EN	pages	4-5-6-7-8-9-10-12-33-63-79-80-83
DE	Seiten	4-5-6-7-8-9-10-12-34-64-79-80-84
FR	pages	4-5-6-7-8-9-10-12-35-64-79-80-85
ES	páginas	4-5-6-7-8-9-10-13-36-65-79-80-86
PT	páginas	4-5-6-7-8-9-10-13-37-65-79-80-87
NL	pagina's	4-5-6-7-8-9-10-13-38-66-79-80-88
FI	sivut	4-5-6-7-8-9-10-13-39-66-79-80-89
DA	side	4-5-6-7-8-9-10-14-40-67-79-80-90
SV	sida	4-5-6-7-8-9-10-14-41-67-79-80-91
NO	sider	4-5-6-7-8-9-10-14-42-68-79-80-92
PL	strony	4-5-6-7-8-9-10-14-43-68-79-80-93
RU	страницы	4-5-6-7-8-9-10-15-44-69-79-80-94
BG	страницы	4-5-6-7-8-9-10-15-45-69-79-80-95
HR	stranice	4-5-6-7-8-9-10-15-46-70-79-80-96
SR	strane	4-5-6-7-8-9-10-15-47-70-79-80-97
EL	σελίδες	4-5-6-7-8-9-10-16-48-71-79-80-98
LV		4-5-6-7-8-9-10-16-49-71-79-80-99 lpp
LT	puslapiai	4-5-6-7-8-9-10-16-50-72-79-80-100
RO	pagini	4-5-6-7-8-9-10-16-51-72-79-80-101
SK	strany	4-5-6-7-8-9-10-17-52-73-79-80-102
HU		4-5-6-7-8-9-10-17-53-73-79-80-103 oldalak
ET	lk	4-5-6-7-8-9-10-17-54-74-79-80-104
CS	strany	4-5-6-7-8-9-10-17-55-74-79-80-105
SL	strani	4-5-6-7-8-9-10-18-56-75-79-80-106
TR		4-5-6-7-8-9-10-18-57-75-79-80-107 numaralı sayfalar



IT Per tutte le **NOTE DI AVVERTENZA** fare riferimento al documento **“NORME DI SICUREZZA GENERALI** allegato.

EN For all **WARNING NOTES** please refer to the attached **“GENERAL SAFETY REGULATIONS”** document

DE Für alle **WARNHINWEISE** wird auf das beigefügte Dokument **“ALLGEMEINE SICHERHEITSVORSCHRIFTEN** verwiesen.

FR Pour toutes les **NOTES D’AVERTISSEMENT** se reporter au document **« NORMES GÉNÉRALES DE SÉCURITÉ »** en annexe.

ES Para más información sobre cualquier tipo de **NOTA DE ADVERTENCIA**, consultar el documento **“NORMAS GENERALES DE SEGURIDAD”** adjunto.

PT Para todas as **NOTAS DE ADVERTÊNCIA**, consulte o documento **“NORMAS DE SEGURANÇA GERAIS”** anexo.

NL Zie voor alle **WAARSCHUWINGEN** het bijgevoegde document **ALGEMENE VEILIGHEIDSNORMEN**.

FI **YLEISISTÄ VAROVAISUUTTA KOSKEVISTA MÄÄRÄYKSISTÄ** on tietoa liitteenä olevassa asiakirjassa **”YLEISET TURVALLISUUSMÄÄRÄYKSET”**.

DA Hvad angår **ADVARSLER** henvises der til det vedlagte dokument **“GENERELLE SIKKERHEDSFORSKRIFTER**.

SV För alla **VARNINGSMEDDELANDEN**, se bifogat dokument **”ALLMÄNNA SÄKERHETSBESTÄMMELSER**.

NO Når det gjelder alle **SIKKERHETSANMERKNINGER**, vennligst referer til det vedlagte dokumentet **“GENERELLE SIKKERHETSFORSKRIFTER”**.

PL Wszystkie **OSTRZEŻENIA** można znaleźć w załączonym dokumencie **„OGÓLNE NORMY BEZPIECZEŃSTWA”**.

RU Подробное описание всех **ПРЕДУПРЕЖДЕНИЙ** содержится в документе **«ОБЩИЕ ПРАВИЛА ТЕХНИКИ БЕЗОПАСНОСТИ»**, прилагаемом к данному руководству.

BG За всички **ПРЕДУПРЕЖДЕНИЯ** направете справка с приложения документ **“ОБЩИ ПРАВИЛА ЗА БЕЗОПАСНОСТ”**.

HR Za sva **UPOZORENJA** pogledajte prilog **“OPĆE SIGURNOSNE ODREDBE”**.

SR Za sva **UPOZORENJA** pogledajte priloženi dokument **“OPŠTE BEZBEDNOSNE ODREDBE..”**

EL Για όλες τις **ΣΗΜΕΙΩΣΕΙΣ ΠΡΟΕΙΔΟΠΟΙΗΣΕΩΝ** ανατρέξτε στο συνημμένο έγγραφο **«ΓΕΝΙΚΟΙ ΚΑΝΟΝΕΣ ΑΣΦΑΛΕΙΑΣ»**.

LV Attiecībā uz visām **BRĪDINĀJUMU PIEZĪMĒM** skatiet pievienoto dokumentu **“VISPĀRĒJIE DROŠĪBAS NOTEIKUMI”**.

LT Dėl **ĮSPĖJAMŲJŲ PASTABŲ** žr. j pridėta **„BENDROSIS SAUGOS TAISYKLĖS”** dokumentą.

RO Pentru toate **NOTELE DE AVERTIZARE** consultați documentul **“NORME DE SIGURANȚĂ GENERALE** anexat.

SK Všetky **UPOZORNENIA** nájdete v priloženom dokumente **„VŠEOBECNÉ BEZPEČNOSTNÉ PREDPISY”**.

HU Minden **FIGYELMEZTETÉS** esetében hivatkozni kell a csatolt **„ÁLTALÁNOS BIZTONSÁGI FELTÉTELEK”** című dokumentumra.



ET Kõigi **HOIATUSTE** kohta leiab lisainfot komplektis olevast dokumendist **“ÜLDISED OHUTUSNÕUDED**.

CS Všechna **UPOZORNĚNÍ** naleznete v příloženém dokumentu **„VŠEOBECNÉ BEZPEČNOSTNÍ PŘEDPISY”**.

SL V zvezi z **OPOZORILI** si oglejte priloženi dokument **“TEMELJNI VARNOSTNI PREDPISI”**.

TR **UYARI NOTLARI** için ekteki **“GENEL GÜVENLİK STANDARTLARINA** bakınız.

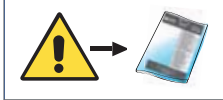

	<p> (IT) PERICOLO-ATTENZIONE! (EN) DANGER-WARNING! (DE) GEFAHR-ACHTUNG! (FR) DANGER-ATTENTION! (ES) PELIGRO-¡ATENCIÓN! (PT) PERIGO-ATENÇÃO! (NL) GEVAAR-LET OP! (FI) VAARA-VAROITUS! (DA) FARE-GIV AGT! (SV) FARA-VARNING! (NO) FARE-VÆR OPPMERKSOM! (PL) NIEBEZPIECZEŃSTWO-UWAGA! (RU) ОПАСНОСТЬ-ВНИМАНИЕ! (BG) ОПАСНОСТ-ВНИМАНИЕ! (HR) OPASNOST-POZOR! (SR) OPASNOST-PAŽNJA! (EL) ΚΙΝΔΥΝΟΣ-ΠΡΟΣΟΧΗ! (LV) BĪSTAMI-BRĪDINĀJUMS! (LT) PAVOJUS-DĒMESIO! (RO) PERICOL-ATENȚIE! (SK) NEBEZPEČENSTVO-POZOR! (HU) FIGYELEM! VESZÉLY! (ET) OHTLIK-TÄHELEPANU! (CS) POZOR-NEBEZPEČÍ! (SL) NEVARNOST-POZOR! (TR) TEHLİKE-DİKKAT! </p>
	<p> (IT) Nota (EN) Note (DE) Anmerkung (FR) Remarque (ES) Nota (PT) Nota (NL) Opmerking (FI) Huomio (DA) Obs (SV) Obs (NO) Anmerkning (PL) Uwaga (RU) Примечание (BG) Забележка (HR) Napomena (SR) Napomena (EL) Σημείωση (LV) Piezīme (LT) Pastaba (RO) Notă (SK) Poznámka (HU) Megjegyzés (ET) Märkus (CS) Poznámka (SL) Opomba (TR) Not </p>
	<p> (IT) DIVIETO (EN) PROHIBITION (DE) VERBOT (FR) INTERDICTION (ES) PROHIBICIÓN (PT) PROIBIÇÃO (NL) VERBOD (FI) KIELTO (DA) FORBUD (SV) FÖRBUD (NO) FORBUD (PL) ZAKAZ (RU) ЗАПРЕЩЕНИ (BG) ЗАБРАНА (HR) ZABRANA (SR) ZABRANA (EL) ΑΠΑΓΟΡΕΥΣΗ (LV) AIZLIEGUMS (LT) DRAUDŽIAMA (RO) INTERZIS (SK) ZÁKAZ (HU) TILOS (ET) KEELATUD (CS) ZÁKAZ (SL) PREPOVED (TR) YASAKTIR </p>
	<p> (IT) Divieto di utilizzo guanti da lavoro (EN) Use of work gloves is prohibited (DE) Das Tragen von Arbeitshandschuhen ist verboten (FR) Interdiction d'utiliser des gants de travail (ES) Prohibido utilizar guantes de trabajo (PT) É proibido utilizar luvas de trabalho (NL) Verbod op gebruik van werkhandschoenen (FI) Työkäsineiden käyttökielto (DA) Forbud mod brug af arbejdshandsker (SV) Förbudet att använda arbetshandskar (NO) Forbudt å bruke arbeidshansker (PL) Zakaz wykorzystania rękawic roboczych (RU) Запрещение использовать рабочие перчатки (BG) Забрана за употреба на работни ръкавици (HR) Zabrana uporabe radnih rukavica (SR) Zabrana korišćenja radnih rukavica (EL) Απαγόρευση της χρήσης γαντιών προστασίας (LV) Aizliegts izmantot darba cimds (LT) Draudžiama naudoti darbines pirštines (RO) Interzicerea utilizării mănușilor de muncă (SK) Zákaz používať pracovné rukavice (HU) Munkakesztyű használata tilos (ET) Töökinnaste kasutamine keelatud (CS) Zákaz použití pracovních rukavic (SL) Prepoved uporabe delovnih rokavic (TR) İş eldiveni kullanmak yasaktır </p>
	<p> (IT) Corretto (EN) Correct (DE) Richtig (FR) Correct (ES) Correcto (PT) Correto (NL) Correct (FI) Oikein (DA) Korrekt (SV) Rätt (NO) Riktig (PL) Prawidłowy (RU) Правильно (BG) Правилно (HR) Točno (SR) Tačno (EL) Σωστό (LV) Pareizs (LT) Teisinga (RO) Corect (SK) Správne (HU) Helyes (ET) Õige (CS) Správně (SL) Pravilno (TR) Doğru </p>
	<p> (IT) NON corretto (EN) NOT correct (DE) NICHT richtig (FR) NON correct (ES) Incorrecto (PT) NÃO correto (NL) NIET correct (FI) Väärin (DA) IKKE korrekt (SV) FEL (NO) IKKE riktig (PL) Nieprawidłowy (RU) Неправильно (BG) Неправилно (HR) NE točno (SR) NE tačno (EL) ΜΗ σωστό (LV) NAV pareizs (LT) Neteisinga (RO) INCORECT (SK) NESPRÁVNE (HU) NEM helyes (ET) Vale (CS) NESPRÁVNĚ (SL) Napačno (TR) Doğru DEĞİL </p>

	<p> IT Prima di procedere leggere il foglio "NORME DI SICUREZZA GENERALI" EN Before proceeding, please read the "GENERAL SAFETY REGULATIONS" sheet DE Vor dem Weiterarbeiten das Blatt "ALLGEMEINE SICHERHEITSVORSCHRIFTEN" lesen FR Avant de procéder lire la notice « NORMES GÉNÉRALES DE SÉCURITÉ » ES Antes de realizar cualquier tipo de operación, leer las "NORMAS GENERALES DE SEGURIDAD" PT Antes de continuar, ler atentamente a folha "NORMAS DE SEGURANÇA GERAIS" NL Lees alvorens verder te gaan eerst de "ALGEMENE VEILIGHEIDSNORMEN" FI Lue "YLEISET TURVALLISUUSMÄÄRÄYKSET" ennen kuin jatkat DA Læs først de "GENERELLE SIKKERHEDSFORSKRIFTER" SV Innan du fortsätter, läs bladet "ALLMÄNNA SÄKERHETSBESTÄMMELSER" NO Les nøye gjennom arket "GENERELLE SIKKERHEDSFORSKRIFTER" før du går videre PL Przed kontynuowaniem przeczytać arkusz "OGÓLNE NORMY BEZPIECZEŃSTWA" RU Перед тем как приступить к работе, необходимо прочитать листок «ОБЩИЕ ПРАВИЛА ТЕХНИКИ БЕЗОПАСНОСТИ» BG Преди работа, прочетете листа "ОБЩИ ПРАВИЛА ЗА БЕЗОПАСНОСТ" HR Prije svega pročitajte poglavlje "OPĆE SIGURNOSNE ODREDBE" SR Pre svega pročitajte poglavlje "OPŠTE BEZBEDNOSNE ODREDBE" EL Πριν συνεχίσετε διαβάστε το δελτίο «ΓΕΝΙΚΟΙ ΚΑΝΟΝΕΣ ΑΣΦΑΛΕΙΑΣ» LV Pirms turpināt, izlasiet lapu "VISPĀRĒJIE DROŠĪBAS NOTEIKUMI" LT Prieš pradedant, reikia perskaityti perskaityti lapelį „BENDROSIOS SAUGOS TAISYKLĖS“ RO Înainte de a continua, citiți fișa „NORME DE SIGURANȚĂ GENERALE“ SK Pred pokračovaním si prečítajte hárok „VŠEOBECNÉ BEZPEČNOSTNÉ PREDPISY“ HU Mielőtt továbblépne, olvassa el az "ÁLTALÁNOS BIZTONSÁGI FELTÉTELEK" című dokumentumot ET Enne alustamist lugege „ÜLDISTE OHUTUSNÕUETE“ lehte CS Především si přečtěte list „OBECNÉ BEZPEČNOSTNÍ POKYNY“ SL Pred pričetkom dela preberite list s "TEMELJNIMI VARNOSTNIMI PREDPISI" TR Devam etmeden önce "GENEL GÜVENLİK STANDARTLARI" sayfasına bakınız. </p>
	<p> IT Leggere la pagina identificata dal simbolo EN Read the page identified by the symbol DE Die mit folgendem Symbol gekennzeichnete Seite lesen FR Lire la page identifiée par le symbole ES Leer la página indicada con el símbolo PT Ler a página identificada pelo símbolo NL Lees de pagina aangeduid met het symbool FI Lue sivu, jossa on symboli DA Læs siden, som identificeres af symbolet SV Läs sidan som är märkt med symbolen NO Les siden som identifiseres av symbolet PL Przeczytać stronę oznaczoną symbolem RU Прочитать страницу, обозначенную символом BG Прочетете страницата, идентифицирана със символа HR Pročitajte stranicu označenu simbolom SR Pročitajte stranu označenu simbolom EL Διαβάστε τη σελίδα που προσδιορίζεται από το σύμβολο LV Izlasiet lapu, kas apzīmēta ar simbolu LT Skaityti simboliu pažymėtą puslapį RO Citiți pagina identificată cu simbolul SK Prečítajte si stranu označenú symbolom HU Olvassa el a szimbóllummal ellátott oldalt ET Lugege lehte, mis on tähistatud sümboliga CS Přečtěte si stranu označenou symbolem SL Preberite stran s simbolom TR İle sembolü ile tanımlanan sayfayı okuyunuz </p>

	<p> IT MONTAGGIO EN ASSEMBLY DE MONTAGE FR ASSEMBLAGE ES MONTAJE PT MONTAGEM NL MONTAGE FI KOKOONPANO DA MONTERING SV MONTERING NO MONTERING PL MONTAŻ RU МОНТАЖ BG МОНТАЖ HR MONTIRANJE SR MONTIRANJE EL ΕΓΚΑΤΑΣΤΑΣΗ LV MONTĀŽA LT MONTAVIMAS RO MONTAJ SK MONTÁŽ HU ÖSSZESZERELÉS ET PAIGALDUS CS MONTÁŽ SL MONTAŽA TR MONTAJ </p>
	<p> IT REGOLAZIONI EN ADJUSTMENTS DE EINSTELLUNGEN FR RÉGLAGES ES REGULACIONES PT REGULAÇÕES NL AFSTELLINGEN FI SÄÄDÖT DA JUSTERINGER SV JUSTERINGAR NO REGULERINGER PL REGULACJE RU РЕГУЛИРОВКА BG НАСТРОЙКИ HR NAMJEŠTANJA SR PODEŠAVANJA EL ΡΥΘΜΙΣΕΙΣ LV REGULĒŠANA LT NUSTATYMAI RO REGLAJE SK NASTAVENIA HU BEÁLLÍTÁSOK ET REGULEERIMINE CS SEŘÍZENÍ SL NASTAVITVE TR AYARLAR </p>
	<p> IT UTILIZZO EN USE DE VERWENDUNG FR UTILISATION ES USO PT UTILIZAÇÃO NL GEBRUIK FI KÄYTTÖ DA ANVENDELSE SV ANVÄNDNING NO BRUK PL UŻYTKOWANIE RU ИСПОЛЬЗОВАНИЕ BG УПОТРЕБА HR UPORABA SR UPOTREBA EL ΧΡΗΣΗ LV LIETOŠANA LT NAUDOJIMAS RO UTILIZARE HU HASZNÁLAT ET KASUTAMINE CS POUŽITÍ SL UPORABA TR KULLANIM </p>
	<p> IT MANUTENZIONE EN MAINTENANCE DE WARTUNG FR ENTRETIEN ES MANTENIMIENTO PT MANUTENÇÃO NL ONDERHOUD FI HUOLTO DA VEDLIGEHODELSE SV UNDERHÅLL NO VEDLIKEHOLD PL KONSERWACJA RU ТЕХНИЧЕСКОЕ ОБСЛУЖИВАНИЕ BG ПОДДРЪЖКА HR ODRŽAVANJE SR ODRŽAVANJE EL ΣΥΝΤΗΡΗΣΗ LV TEHNISKĀ APKOPE LT PRIEŽIŪRA RO ÎNTREȚINERE SK ÚDRŽBA HU KARBANTART ET HOOLDUS CS ÚDRŽBA SL VZDRŽEVANJE TR BAKIM </p>
	<p> IT Misure e distanze da rispettare EN Measurements and distances to be observed DE Einzuhaltende Abmessungen und Abstände FR Mesures et distances à respecter ES Medidas y distancias que se han de respetar PT Medidas e distâncias a respeitar NL Te respecteren metingen en afstanden FI Noudatettavat mitat ja etäisyydet DA Mål og afstande, der skal overholdes SV Mått och avstånd som ska respekteras NO Mål og avstander som må overholdes PL Wymiary i odległości, których należy przestrzegać RU Подлежащие соблюдению размеры и расстояния BG Размери и разстояния, които да се спазват HR Mjere i razdaljine koje trebate poštivati SR Mere i razdaljine koje moraju da se poštuju EL Μεγέθη και αποστάσεις προς τήρηση LV Izmēri un attālumi, kas jāievēro LT Matmenys ir atstumai, kurių reikia laikytis RO Măsuri și distanțe ce trebuie respectate SK Miery a vzdialenosti, ktoré je nutné dodržiavať HU Betartandó mértékek és távolságok ET Nõutavad vahemaad ja mõõdud CS Míry a vzdálenosti, které je třeba dodržovat SL Velikosti in razdalje, ki jih je treba upoštevati TR Dikkate alınacak boyut ve mesafeler </p>

	<p> (IT) Tensione/Frequenza (EN) Voltage/Frequency (DE) Spannung/Frequenz (FR) Tension/Fréquence (ES) Tensión /Frecuencia (PT) Tensão/Frequência (NL) Spanning/Frequentie (FI) Jännite/taajuus (DA) Spænding/Frekvens (SV) Spänning/frekvens (NO) Spenning/Frekvens (PL) Napięcie/Częstotliwość (RU) Напряжение/Частота (BG) Напрежение/Честота (HR) Napon/Frekvencija (SR) Napon/Frekvencija (EL) Τάση/Συχνότητα (LV) Spriegums/Frekvence (LT) Įtampa/Dažnis (RO) Tensiune/Frecvență (SK) Napätie/Frekvencia (HU) Feszültség/Frekvencia (ET) Pinge/Sagedus (CS) Napětí/Frekvence (SL) Napetost/frekvenca (TR) Gerilim/Frekans </p>
	<p> (IT) Rischio di cesoiamento taglio e sezionamento (EN) Shearing, cutting and severing hazard (DE) Gefährdung durch Schneiden/Abschneiden (FR) Risque de cisaillement, coupure et sectionnement (ES) Riesgo de corte y amputación (PT) Risco de amputação, corte e ferimento (NL) Gevaar voor verwonding door snijden/afsnijden (FI) Leikkaus- ja hankautumisriski (DA) Risiko for overklipping, snitsår og opskæring (SV) Risk för kapning och skärning (NO) Risiko for klippe-, kutt- og snittskader (PL) Niebezpieczeństwo zakleszczenia, skaleczenia lub obciążenia części ciała (RU) Риск пореза и травматической ампутации (BG) Риск от отрязване, срязване и прерязване (HR) Rizik od sječenja i rezanja (SR) Opasnost od sečenja i rezanja (EL) Κίνδυνος κοψίματος και αποκοπής (LV) Nogriešanas, sagriešanas un traumatiskas amputācijas risks (LT) Nukirtimo, nupjovimo ar nukirpimo pavojus (RO) Risc de retezare, tăiere și secționare (SK) Nebezpečnost strihu, rezu a posekania (HU) Elnyírás, vágás és darabolás veszélye (ET) Lõikevigastuste oht (CS) Nebezpečí stříhu, řezu a posekání (SL) Nevarnost striženja, ureza in razkosaanja (TR) Kesme, kopma ve parçalanma riski </p>
	<p> (IT) Potenza (EN) Power (DE) Leistung (FR) Puissance (ES) Potencia (PT) Potência (NL) Vermogen (FI) Teho (DA) Styrke (SV) Effekt (NO) Effekt (PL) Moc (RU) Мощность (BG) Мощност (HR) Snaga (SR) Snaga (EL) Ισχύς (LV) Jauda (LT) Galia (RO) Putere (SK) Výkon (HU) Teljesítmény (ET) Võimsus (CS) Výkon (SL) Moč (TR) Güç </p>
	<p> (IT) Velocità (EN) Speed (DE) Geschwindigkeit (FR) Vitesse (ES) Velocidad (PT) Velocidade (NL) Snelheid (FI) Nopeus (DA) Hastighed (SV) Hastighet (NO) Hastighet (PL) Prędkość (RU) Скорость (BG) Скорост (HR) Brzina (SR) Brzina (EL) Ταχύτητα (LV) Ātrums (LT) Greitis (RO) Viteză (SK) Rýchlosť (HU) Sebesség (ET) Kiirus (CS) Rychlost (SL) Hitrost (TR) Hız </p>
	<p> (IT) Rumore (EN) Noise (DE) Schallpegel (FR) Bruit (ES) Ruido (PT) Ruído (NL) Geluid (FI) Melu (DA) Støj (SV) Buller (NO) Støy (PL) Hałas (RU) Уровень шума (BG) Шум (HR) Buka (SR) Buka (EL) Θόρυβος (LV) Troksnis (LT) Triukšmas (RO) Zgomot (SK) Hluk (HU) Zaj (ET) Müra (CS) Hlučnost (SL) Hrup (TR) Gürültü </p>
	<p> (IT) Peso (EN) Weight (DE) Gewicht (FR) Poids (ES) Peso (PT) Peso (NL) Gewicht (FI) Paino (DA) Vægt (SV) Vikt (NO) Vekt (PL) Ciężar (RU) Вес (BG) Тегло (HR) Težina (SR) Težina (EL) Βάρος (LV) Svars (LT) Svoris (RO) Greutate (SK) Hmotnosť (HU) Súly (ET) Kaal (CS) Hmotnost (SL) Teža (TR) Ağırlık </p>

	<p> IT ACCENDERE la macchina EN SWITCH ON the machine DE MASCHINE einschalten FR DÉMARRER la machine ES ENCENDER la máquina PT LIGAR a máquina NL De machine INSCHAKELEN FI KÄYNNISTÄ kone DA TÆNDE maskinen SV STARTA maskinen NO SLÅ PÅ maskinen PL WŁĄCZYĆ maszynę RU ВКЛЮЧИТЬ машину BG ВКЛЮЧЕТЕ машината HR UKLJUČITI stroj SR UKLJUČITE mašinu EL ΕΝΕΡΓΟΠΟΙΗΣΤΕ τη μηχανή LV IESLĒGT iekārtu. LT ĮJUNGTI stakles RO PORNIȚI mașina SK ZAPNŮŤ stroj HU A GÉP bekapcsolása ET KÄIVITAGE masin CS ZAPNĚTE stroj SL VKLJUČITE stroj TR MAKİNEYİ açınız </p>
	<p> IT SPEGNERE la macchina EN SWITCH OFF the machine DE MASCHINE ausschalten FR METTRE LA MACHINE hors tension ES APAGAR la máquina PT DESLIGAR a máquina NL De machine UITSCHAKELEN FI SAMMUTA kone DA SLUKKE maskinen SV STÄNG AV maskinen NO SLÅ AV maskinen PL WYŁĄCZYĆ maszynę RU ВЫКЛЮЧИТЬ машину BG ИЗКЛЮЧЕТЕ машината HR ISKLJUČITI stroj SR ISKLJUČITE mašinu EL ΑΠΕΝΕΡΓΟΠΟΙΗΣΤΕ τη μηχανή LV IZSLĒGT iekārtu LT IŠJUNGTI stakles RO OPRITI mașina SK VYPNŮŤ stroj HU A GÉP kikapcsolása ET LŪLITAGE masin välja CS VYPNĚTE stroj SL IZKLJUČITE stroj TR MAKİNEYİ kapatınız </p>
	<p> IT capacità di taglio EN cutting power DE schnittleistung FR capacité de coupe ES capacidad de corte PT capacidade de corte NL zaagcapaciteit FI leikkuukapasiteetti DA skærekapacitet SV kapningskapacitet NO kuttekapasitet PL zakres cięcia RU Производительность реза BG капацитет на рязане HR kapacitet rezanja SR kapacitet sečenja EL ικανότητα κοπής LV griešanas veikspēja LT pjovimo pajėgumas RO capacitate de tăiere SK rezný výkon HU vágóképesség ET lõikejõud CS řezný výkon SL zmogljivost rezanja TR kesme kapasitesi </p>
	<p> IT Operazione da eseguire con PRUDENZA EN Operation to be performed with CARE DE Arbeitsgang erfordert VORSICHT FR Opération à effectuer avec PRUDENCE ES Operación que se debe realizar con PRECAUCIÓN PT Operação que deve ser efetuada com CUIDADO NL Handelingen die VOORZICHTIG dienen te worden uitgevoerd FI Toimenpide on tehtävä VAROEN DA Handlinger, som skal udføres med LET HÅND SV Åtgärder som ska utföras med FÖRSIKTIGHET NO Inngrep som må utføres med FORSIKTIGHET PL Operacja, którą należy wykonać z zachowaniem OSTROŻNOŚCI RU Действия, которые следует выполнять с ОСТОРОЖНОСТЬЮ BG Операция, която да се извършва с ПРЕДПАЗЛИВОСТ HR Vršite izvedbu ove radnje POZORNO SR Radnje koje morate da obavljate PAŽLJIVO EL Λειτουργία προς εκτέλεση με ΠΡΟΣΟΧΗ LV Darbības, kas jāveic ar PIESARDZĪBU LT Operacija, kurią reikia atlikti ATSARGIAI RO Operațiune ce trebuie efectuată cu PRUDENȚĂ SK Operácia, ktorú je potrebné vykonať veľmi OPATRNE HU Körültekintéssel végzendő MŰVELET ET Protseduur nõuab ETTEVAATLIKKUST CS Operace, které je třeba provést OPATRNE SL Postopek izvedite PREVIDNO TR Dikkatle yapılacak İŞLEM </p>

	<p> IT Operazione da eseguire con FORZA EN Operation to be performed with FORCE DE Arbeitsgang erfordert KRAFTAUFWAND FR Opération à effectuer avec FORCE ES Operación que se debe realizar con FUERZA PT Operação que deve ser efetuada com FORÇA NL Handelingen die KRACHT dienen te worden uitgevoerd FI Toimenpide on tehtävä VOIMALLA DA Handlinger, som skal udføres med STYRKE SV Åtgärder som ska utföras med KRAFT NO Inngrep som må utføres med KRAFT PL Operacja, którą należy wykonać z wykorzystaniem SIŁY RU Действия, которые следует выполнять с ПРИМЕНЕНИЕМ СИЛЫ BG Операция, която да се извършва със СИЛА HR Vršite izvedbu ove radnje NASILNO SR Radnje koje morate da obavljate NASILNO EL Διαδικασία προς εκτέλεση με ΠΡΟΣΟΧΗ LV Darbības, kas jāveic ar SPĒKU LT Operacija, kuriai atlikti reikia JĖGOS RO Operațiune ce trebuie efectuată cu FORȚĂ SK Operácia, ktorú je potrebné vykonať SILOU HU Erővel végzendő MŰVELET ET Protseduur nõuab JÕUDU CZ Operace, které je třeba provést SILOU SL Postopek izvedite Z USTREZNO MOČJO TR Kuvvet ile yapılacak İŞLEM </p>
	<p> IT PULIZIA EN CLEANING DE REINIGUNG FR NETTOYAGE ES LIMPIEZA PT LIMPEZA NL REINIGING FI PUHDISTUS DA RENGØRING SE RENGÖRING NO RENGJØRING PL CZYSZCZENIE RU ЧИСТКА BG ПОЧИСТВАНЕ HR ČIŠĆENJE SR ČIŠĆENJE EL ΚΑΘΑΡΙΣΜΟΣ LV TĪRĪŠANA LT VALYMAS RO CURĂȚARE SK ČISTENIE HU TISZTÍTÁS ET PUHASTAMINE CZ ČIŠTĚNÍ SL ČIŠĆENJE TR TEMİZLİK </p>
	<p> IT VERIFICHE EN CHECKS DE KONTROLLEN FR VÉRIFICATIONS ES CONTROLES PT VERIFICAÇÕES NL CONTROLES FI TARKISTUKSET DA EFTERSYN SV VERIFIERINGAR NO KONTROLLER PL KONTROLE RU ПРОВЕРКИ BG ПРОБЕРКИ HR PREGLED SR PROVERE EL ΕΛΕΓΧΟΙ LV PĀRBAUDES LT PATIKROS RO VERIFICĂRI SK PREVIERKY HU ELLENŐRZÉS ET KONTROLLID CS PROVERKY SL PREGLEDI TR KONTROLLER </p>
	<p> IT Oggetto da RICICLARE EN Object to be RECYCLED DE Gegenstand zum RECYCLING FR Objet à RECYCLER ES Objeto RECICLABLE PT Objeto a RECICLAR NL Te RECYCLEN object FI Kierrätettävä esine DA GENBRUGSMATERIALER SV Föremål som ska ÅTERVINNAS NO Gjenstand som må RESIRKULERES PL Obiekt do RECYKLINGU RU Подлежит ВТОРИЧНОЙ ПЕРЕРАБОТКЕ BG Предмет за РЕЦИКЛИРАНЕ HR Predmet za RIKIKLAŽU SR Predmet koji morate da RECIKLIRATE EL Αντικείμενο προς ανακύκλωση LV PĀRSTRĀDES objekts LT Objektai, kuriuos reikia PERDIRBTI RO Obiect de RECICLAT SK Použitie na ČISTENIE HU ÚJRAHASZNOSÍTANDÓ termék ET Ringlusse võetav toode CS Recyklovatelný výrobek SL Predmet za RECIKLIRANJE TR GERİ DÖNÜŞTÜRÜLECEK nesne </p>

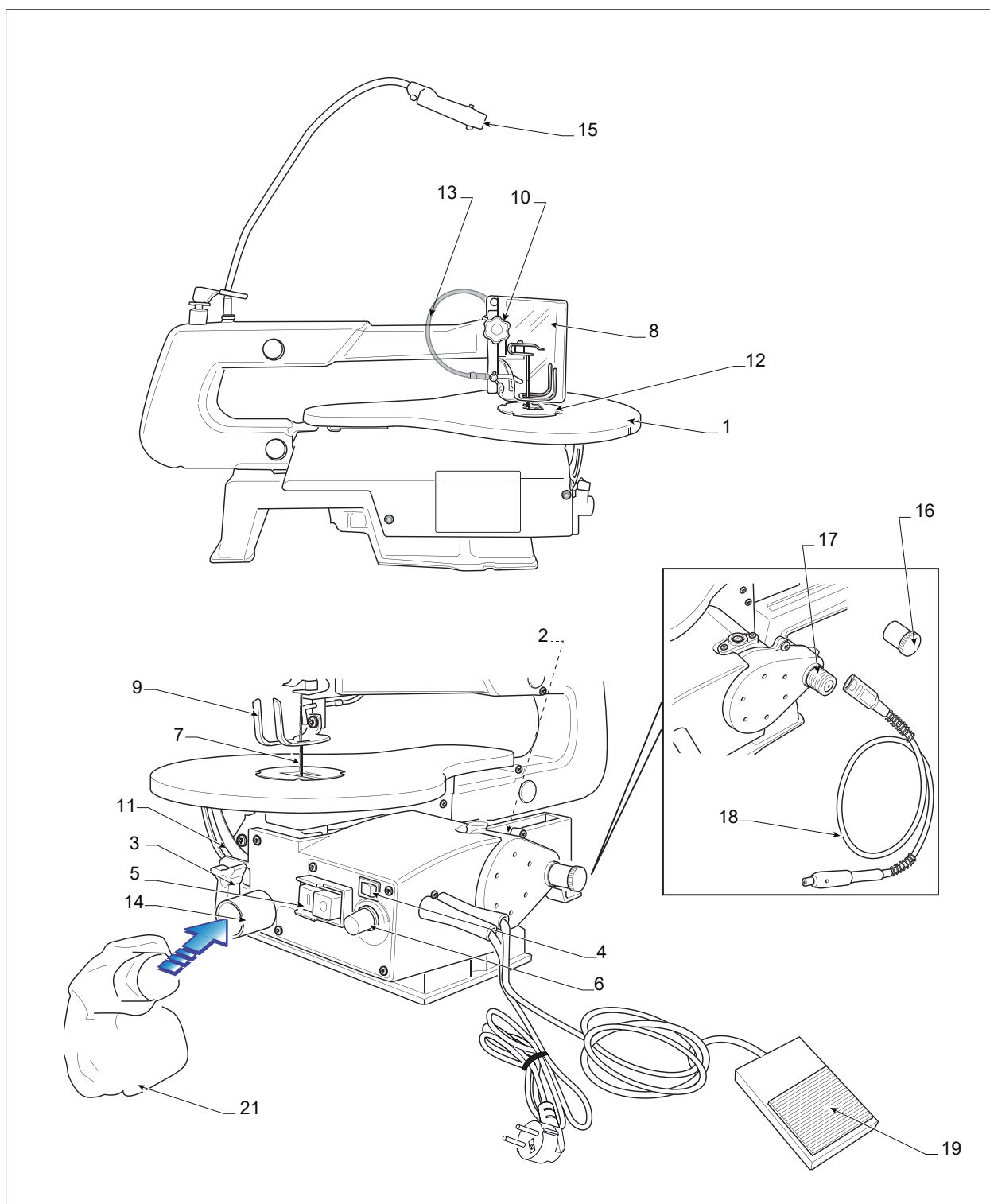

IT

1. Piano
2. Motore
3. Pomolo bloccaggio piano
4. Interruttore generale
5. Pulsante di marcia ON/OFF
6. Pomello regolazione velocità
7. Lama
8. Protezione lama
9. Morsa
10. Pomolo bloccaggio morsa
11. Scala graduata



12. Inserto del piano
13. Soffiatore rimuovi polveri
14. Attacco estrazione polveri
15. Lampada regolabile
16. Tappo albero flessibile
17. Attacco albero Flessibile
18. Albero flessibile
19. Pedale
20. Accessori
21. Sacchetto raccogli polveri (Optional)
22. Manuale d'uso
23. Manuale "NORME DI SICUREZZA GENERALI"

EN

1. Table
2. Motor
3. Table locking knob
4. Main power switch
5. ON/OFF button
6. Speed adjustment knob
7. Blade
8. Blade guard
9. Clamp
10. Clamp locking knob
11. Graduated scale

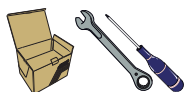

12. Table insert
13. Dust blower
14. Dust extractor fitting
15. Adjustable lamp
16. Flexible shaft cap
17. Flexible shaft connector
18. Flexible shaft
19. Pedal
20. Accessories
21. Dust collector bag (optional)
22. User Manual
23. Manual "GENERAL SAFETY REGULATIONS"

DE

1. Tisch
2. Motor
3. Tisch-Feststellgriff
4. Leuchtender Hauptschalter
5. EIN/AUS-Taste
6. Griff für Geschwindigkeitseinstellung
7. Messer
8. Messerschutz
9. Zwinge
10. Zwingen-Feststellgriff
11. Maßskala



12. Tischeinsatz
13. Staubgebläse
14. Anschluss Staubabsaugung
15. Einstellbare Lampe
16. Stopfen flexible Welle
17. Anschluss flexible Welle
18. Flexible Welle
19. Pedal
20. Zubehör
21. Staubauffangbeutel (optional)
22. Gebrauchs- und Wartungsanleitung
23. Anleitung „ALLGEMEINE SICHERHEITSVORSCHRIFTEN“

FR

1. Table
2. Moteur
3. Manette de blocage table
4. Interrupteur général
5. Bouton de marche ON/OFF
6. Manette de réglage vitesse
7. Lame
8. Protection de la lame
9. Étau
10. Manette de blocage étau
11. Plaque graduée



12. Insert de la table
13. Soufflante pour élimination poussières
14. Raccord extraction poussières
15. Lampe réglable
16. Bouchon arbre flexible
17. Raccord arbre flexible
18. Arbre flexible
19. Pédale
20. Accessoires
21. Sac ramasse-poussières (en option)
22. Manuel d'utilisation
23. Manuel des NORMES GÉNÉRALES DE SÉCURITÉ

ES

1. Mesa
2. Motor
3. Pomo de bloqueo de la mesa
4. Botón de marcha ON/OFF
5. Interruptor general
6. Pomo de regulación de la velocidad
7. Cuchilla
8. Protección de la cuchilla
9. Mordaza
10. Pomo de bloqueo de la mordaza
11. Escala graduada

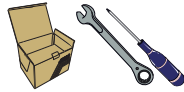

12. Placa de la mesa
13. Soplador de eliminación del polvo
14. Conexión para la extracción del polvo
15. Lámpara regulable
16. Tapón del eje flexible
17. Conexión del eje flexible
18. Eje flexible
19. Pedal
20. Accesorios
21. Bolsa de acumulación del polvo (opcional)
22. Manual de uso
23. Manual "NORMAS GENERALES DE SEGURIDAD"

PT

1. Mesa
2. Motor
3. Manípulo de bloqueio da mesa
4. Interruptor geral
5. Botão de funcionamento ON/OFF
6. Manípulo de regulação da velocidade
7. Lâmina
8. Proteção da lâmina
9. Morsa
10. Manípulo de bloqueio da morsa
11. Escala graduada

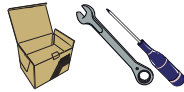

12. Inserto da mesa
13. Soprador de remoção de pó
14. Conexão para extração do pó
15. Lâmpada regulável
16. Tampão do veio flexível
17. Conexão para veio flexível
18. Veio flexível
19. Pedal
20. Acessórios
21. Saco de recolha de pó (opcional)
22. Manual de uso
23. Manual "NORMAS DE SEGURANÇA GERAIS"

NL

1. Blad
2. Motor
3. Blokkeerknop blad
4. Hoofdschakelaar
5. AAN/UIT-knop
6. Snelheidsregelknop
7. Zaag
8. Bescherming blad
9. Bankschroef
10. Blokkeerknop bankschroef
11. Schaal met gradenverdeling

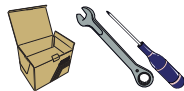

12. Inzetstuk blad
13. Blazer voor verwijdering stof
14. Aansluiting stofafzuiging
15. Verstelbare lamp
16. Dop flexibele as
17. Aansluiting flexibele as
18. Flexibele as
19. Pedaal
20. Accessoires
21. Stofopvangzak (optioneel)
22. Gebruikshandleiding
23. Handleiding "ALGEMENE VEILIGHEIDSVORSCHRIFTEN"

FI

1. Taso
2. Moottori
3. Tason lukitusnuppi
4. Virtakatkaisin
5. ON/OFF-käyttöpainike
6. Nopeuden säätönuppi
7. Terä
8. Terän suoja
9. Puristin
10. Puristimen lukitusnuppi
11. Asteikko



12. Tuen kappale
13. Pölypuhallin
14. Pölynpoistoliitäntä
15. Säädettävä lamppu
16. Taipuisan akselin korkki
17. Taipuisan akselin liitäntä
18. Taipuisa akseli
19. Poljin
20. Lisävarusteet
21. Pölypussi (lisävaruste)
22. Käyttöopas
23. YLEISTEN TURVALLISUUSMÄÄRÄYSTEN opas

DA

1. Plan
2. Motor
3. Greb til blokering af plan
4. Hovedafbryder
5. Startknap ON/OFF
6. Greb til regulering af hastighed
7. Klinge
8. Klingeafskærmning
9. Skruestik
10. Greb til blokering af skruestik
11. Gradinddelt skala



12. Planets indsats
13. Blæser til støveliminering
14. Tilkoblingspunkt til støvudsugning
15. Justerbar lampe
16. Prop til fleksibel aksel
17. Tilkoblingspunkt til fleksibel aksel
18. Flexibel aksel
19. Pedal
20. Tilbehør
21. Støvopsamlingssek (Ekstraudstyr)
22. Brugervejledning
23. Vejledning om "GENERELLE SIKKERHEDSFORSKRIFTER"

SV

1. Plan
2. Motor
3. Vred för planblockering
4. Huvudströmbrytare
5. Knapp ON/OFF
6. Vred för hastighetsreglering
7. Blad
8. Bladskydd
9. Skruvstäd
10. Vred för skruvstädsblockering
11. Graderad skala



12. Planinsats
13. Blåsenhet för dammborttagning
14. Anslutning för dammuttagning
15. Justerbar lampa
16. Plugg till flexibel axel
17. Anslutning till flexibel axel
18. Flexibel axel
19. Pedal
20. Tillbehör
21. Dammuppsamlingspåse (Tillval)
22. Bruksanvisning
23. Manual "ALLMÄNNAN SÄKERHETSBESTÄMMELSER"

NO

1. Planskive
2. Motor
3. Låseknapp for planskive
4. ON/OFF-bryter
5. ON/OFF-startknapp
6. Knapp for hastighetsjustering
7. Blad
8. Bladbeskyttelse
9. Skruestikke
10. Knapp for låsing av skruestikke
11. Måleskala



12. Innsats planskive
13. Støvblåser
14. Kobling støvuttak
15. Regulerbar belysning
16. Plugg fleksibel aksel
17. Kobling fleksibel aksel
18. Flexibel aksel
19. Pedal
20. Tilbehør
21. Støvoppsamlingspose (tilvalg)
22. Bruksanvisning
23. Veiledning med "GENERELLE SIKKERHEDSFORSKRIFTER"

PL

1. Stolik roboczy
2. Silnik
3. Gałka blokująca stolik roboczy
4. Wyłącznik główny
5. Przycisk pracy ON/OFF
6. Pokrętko do regulacji prędkości
7. Taśma tnąca
8. Osłona taśmy tnącej
9. Imadło
10. Gałka blokująca imadło
11. Skala

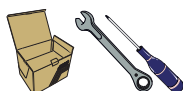

12. Wstawka w stoliku roboczym
13. Dmuchawa przeciwpylowa
14. Przyłącze odciągu pyłu
15. Regulowana lampa
16. Zatyczka wałka giętkiego
17. Przyłącze wałka giętkiego
18. Wałek giętki
19. Pedał
20. Akcesoria
21. Worek na pył (opcjonalny)
22. Instrukcja obsługi
23. Instrukcja „OGÓLNE NORMY BEZPIECZEŃSTWA”

RU

1. Стол
2. Двигатель
3. Блокировочная рукоятка стола
4. Главный выключатель
5. Пусковая кнопка ВКЛ./ВЫКЛ.
6. Регулировочная рукоятка скорости
7. Режущее полотно
8. Защита режущего полотна
9. Зажим
10. Блокировочная рукоятка зажима
11. Измерительная шкала

12. Насадка стола
13. Воздуходувка для удаления пыли
14. Крепление для отсоса пыли
15. Регулируемая лампа
16. Втулка гибкого вала
17. Соединение гибкого вала
18. Гибкий вал
19. Педаль
20. Принадлежности
21. Мешок для сбора пыли (Опция)
22. Руководство для пользователя
23. Руководство «ОБЩИЕ ПРАВИЛА ТЕХНИКИ БЕЗОПАСНОСТИ»

BG

1. Плът
2. Двигател
3. Ръчка за блокиране на плът
4. Главен прекъсвач
5. Бутон за ход ON/OFF
6. Бутон за регулиране на скоростта
7. Нож
8. Защита на нож
9. Стяга
10. Ръчка за блокиране на стяга
11. Степенувана скала

12. Приставка на плота
13. Духалка за отстраняване на прах
14. Приставка за измъкване на прах
15. Регулираща се лампа
16. Капачка огъващ се вал
17. Окачване Огъващ се вал
18. Огъващ се вал
19. Педал
20. Аксесоари
21. Торбичка за събиране на прах (Опция)
22. Ръководство за употреба
23. Ръководство „ОБЩИ ПРАВИЛА ЗА БЕЗОПАСНОСТ“

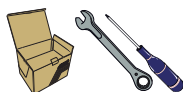
HR

1. Ploha
2. Motor
3. Ručica za zaključavanje plohe
4. Opći prekidač
5. Gumb za UKLJ/ISKLJ
6. Gumb za reguliranje brzine
7. Sječivo
8. Zaštita sječiva
9. Škripac
10. Ručica za zaključavanje škripca
11. Ljestvica gradacije

12. Umetak plohe
13. Puhalo za uklanjanje prašine
14. Priključak za odsisavanje prašine
15. Namjestiva svjetiljka
16. Savitljivi poklopac osovine
17. Priključak savitljive osovine
18. Savitljiva osovina
19. Pedala
20. Dodaci
21. Vrećica za sakupljanje prašine (izborno)
22. Priručnik za uporabu
23. Priručnik „OPĆE SIGURNOSNE MJERE“

SR

1. Radna površina
2. Motor
3. Ručica za blokiranje radne površine
4. Glavni prekidač
5. Dugme za UKLJUČIVANJE/ ISKLJUČIVANJE
6. Ručica za podešavanje brzine
7. Sečivo
8. Štitnik sečiva
9. Stega
10. Ručica za blokiranje stege
11. Merna skala

12. Uložak radne površine
13. Duvač za uklanjanje prašine
14. Priključak za usisavanje površine
15. Podesivo svetlo
16. Čep fleksibilne osovine
17. Priključak fleksibilne osovine
18. Fleksibilna osovina
19. Pedala
20. Dodatni pribor
21. Kesa za sakupljanje prašine (opcionalno)
22. Priručnik za upotrebu
23. Priručnik "OPŠTE BEZBEDNOSNE ODREDBE"

EL

1. Επιφάνεια
2. Κινητήρας
3. Πόμπολο ακινητοποίησης επιφάνειας
4. Γενικό διακόπτης
5. Πλήκτρο λειτουργίας ON/OFF
6. Πόμπολο ρύθμισης ταχύτητας
7. Λεπίδα
8. Προστασία λάμας
9. Μέγγενη
10. Πόμπολο ακινητοποίησης επιφάνειας - μέγγενη
11. Βαθμονομημένη κλίμακα

12. Ένθετο επιφάνειας
13. Φυσητήρας απομάκρυνσης σκονών
14. Βύσμα εξαγωγής σκονών
15. Ρυθμιζόμενος λαμπτήρας
16. Τάπα εύκαμπτου άξονα
17. Βύσμα εύκαμπτου άξονα
18. Εύκαμπτος άξονας
19. Πεντάλ
20. Αξεσουάρ
21. Σάκος συλλογής σκόνης (προαιρετικό)
22. Εγχειρίδιο χρήσης
23. Εγχειρίδιο "ΓΕΝΙΚΟΙ ΚΑΝΟΝΙΣΜΟΙ ΑΣΦΑΛΕΙΑΣ"

LV

1. Virsma
2. Dzinējs
3. Virsmas bloķēšanas poga
4. Galvenais slēdzis
5. Gaitas ieslēgšanas/izslēgšanas poga
6. Ātruma regulēšanas poga
7. Asmens
8. Asmens aizsargs
9. Spīles
10. Spīles bloķēšanas poga
11. Mērogs

12. Virsmas ieliktnis
13. Putekļu noņemšanas pūtējs
14. Putekļu nosūces savienojums
15. Regulējams lukturis
16. Elastīgs vārpstas vāciņš
17. Elastīgs vārpstas savienojums
18. Elastīga vārpsta
19. Pedālis
20. Piederumi
21. Putekļu savākšanas maiss (papildaprīkojums)
22. Eksploatācijas rokasgrāmata
23. Lapa „VISPĀRĒJIE DROŠĪBAS NOTEIKUMI”

LT

1. Pagrindas
2. Variklis
3. Pagrindo blokavimo rankena
4. Bendrasis jungiklis
5. ĮJUNGIMO / IŠJUNGIMO mygtukas
6. Greičio reguliavimo rankena
7. Ašmenys
8. Ašmenų apsaugas
9. Gnybtas
10. Gnybto blokavimo rankena
11. Graduota skalė

12. Pagrindo įdėklas
13. Dulkių pūstuvai
14. Dulkių ištraukimo jungtis
15. Reguliuojama lemputė
16. Lankstaus veleno dangtelis
17. Lankstaus veleno jungtis
18. Lankstus velenas
19. Pedalas
20. Priedai
21. Dulkių surinkimo maišelis (pasirenkama)
22. Naudotojo vadovas
23. Vadovas „BENDROSIOS SAUGOS TAISYKLĖS“

RO

1. Masă
2. Motor
3. Buton de blocare a mesei
4. Întrerupător general
5. Buton de funcționare PORNIT/OPRIT
6. Buton de reglare a vitezei
7. Lamă
8. Protecție lamă
9. Menghină
10. Buton de blocare a menghinei
11. Scară gradată

12. Introducerea mesei
13. Suflantă pentru îndepărtarea pulberilor
14. Racord pentru aspirarea pulberilor
15. Lampă reglabilă
16. Capac arbore flexibil
17. Cuplă arbore flexibil
18. Arbore flexibil
19. Pedală
20. Accesorii
21. Sac pentru colectarea prafului (opțional)
22. Manual de utilizare
23. Manual „NORME DE SIGURANȚĂ GENERALE”

SK

1. Doska
2. Motor
3. Gombík blokovania dosky
4. Laser spínač
5. Tlačidlo chodu ON/OFF
6. Gombík nastavenia rýchlosti
7. Rezný kotúč
8. Ochrana čepele
9. Zverák
10. Gombík blokovania zveráka
11. Delená stupnica



12. Vsuvka dosky
13. Dúchadlo na odstránenie prachu
14. Spoj extrakcie prachu
15. Nastaviteľná lampa
16. Zátka ohybného hriadeľa
17. Spoj ohybného hriadeľa
18. Ohybný hriadeľ
19. Pedál
20. Príslušenstvo
21. Vrečko na zber prachu (voliteľné)
22. Návod na používanie
23. Návod „VŠEOBECNÉ BEZPEČNOSTNÉ PREDPISY“

HU

1. Fűrészasztal
2. Motor
3. Fűrészasztalrögzítő gomb
4. Főkapcsoló
5. KI/BE menetkapcsoló
6. Sebességállító gomb
7. Fűrészlap
8. Fűrészlap védőburkolata
9. Satu
10. Saturögzítő gomb
11. Mérőskála



12. Fűrészasztalbetét
13. Porfúvó
14. Porelszívó csatlakozása
15. Szabályozható lámpa
16. Rugalmas tengely zárósapkája
17. Rugalmas tengely csatlakozása
18. Rugalmas tengely
19. Pedál
20. Tartozékok
21. Porzsák (opcionális)
22. Felhasználói kézikönyv
23. „ÁLTALÁNOS BIZTONSÁGI ELŐÍRÁSOK” kézikönyv

ET

1. Tasapind
2. Mootor
3. Tasapinna lukustamise nupp
4. Peatoitelüüti
5. Etteande SEES/VÄLJAS-nupp
6. Kiiruse reguleerimise nupp
7. Lõiketera
8. Saelindi kaitse
9. Pitskruvi
10. Klambri kinnitusnupp
11. Astmeline skaala



12. Tasapinna sisendosa
13. Tolmueemalduspuhur
14. Tolmuväljatõmbe ühendus
15. Reguleeritav lamp
16. Paindliku veovõlli kork
17. Paindliku veovõlli ühendus
18. Paindlik veovõll
19. Pedaal
20. Lisatarvikud
21. Tolmukott (valikuline)
22. Kasutusjuhend
23. Juhend “ÜLDISED OHUTUSJUHISED”

CS

1. Deska
2. Motor
3. Knoflík upevnění desky
4. Hlavní spínač
5. Tlačítko chodu ON/OFF
6. Knoflík nastavení rychlosti
7. Řezný kotouč
8. Ochrana čepele
9. Kleště
10. Knoflík upevnění kleští
11. Měřítko



12. Vložka desky
13. Zařízení dmýchání odstranění prachu
14. Připojení extrakce prachu
15. Nastavitelné světlo
16. Uzávěr flexibilního hřídele
17. Připojení flexibilního hřídele
18. Flexibilní hřídel
19. Pedál
20. Doplnky
21. Sběrný sáček prachu (volitelný)
22. Návod k použití
23. Návod „OBECNÉ BEZPEČNOSTNÍ POKYNY“

SL

1. Delovna površina
2. Motor
3. Gumb za blokado delovne površine
4. Glavno stikalo
5. Gumb za VKLOP/IZKLOP pomikanja
6. Gumb za nastavitev hitrosti
7. Rezilo
8. Zaščita rezila
9. Spona
10. Gumb za blokado primeža
11. Umerjena lestvica



12. Vstavek za delovno površino
13. Pihalnik za odstranjevanje prahu
14. Priključek za odsesavanje prahu
15. Nastavljiva luč
16. Čep za fleksibilno gred
17. Priključek za fleksibilno gred
18. Fleksibilna gred
19. Pedal
20. Dodatki
21. Vrečka za prah (dodatna oprema)
22. Navodila za uporabo
23. Navodil »TEMELJNI VARNOSTNI PREDPISI«

TR

1. Tabla
2. Motor
3. Tabla tespit topuzu
4. Ana şalter
5. Hareket AÇMA/KAPAMA düğmesi
6. Hız ayarlama topuzu
7. Bıçak ağızı
8. Bıçak koruması
9. İşkence
10. Tabla tespit işkencesi
11. Kademeli ölçek
12. Tabla girintisi



13. Toz çekme sistemi
14. Toz dışarı atma bağlantısı
15. Ayarlanabilen lamba
16. Esnek mil tapası
17. Esnek mil bağlantısı
18. Esnek mil
19. Pedal
20. Aksesuarlar
21. Toz toplama torbası (İsteğe bağlı)
22. Kullanma kılavuzu
23. "GENEL GÜVENLİK KURALLARI" kılavuzu

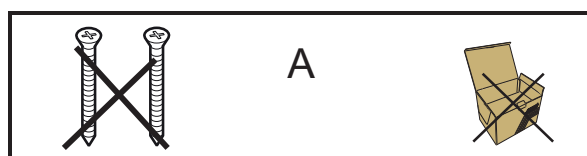
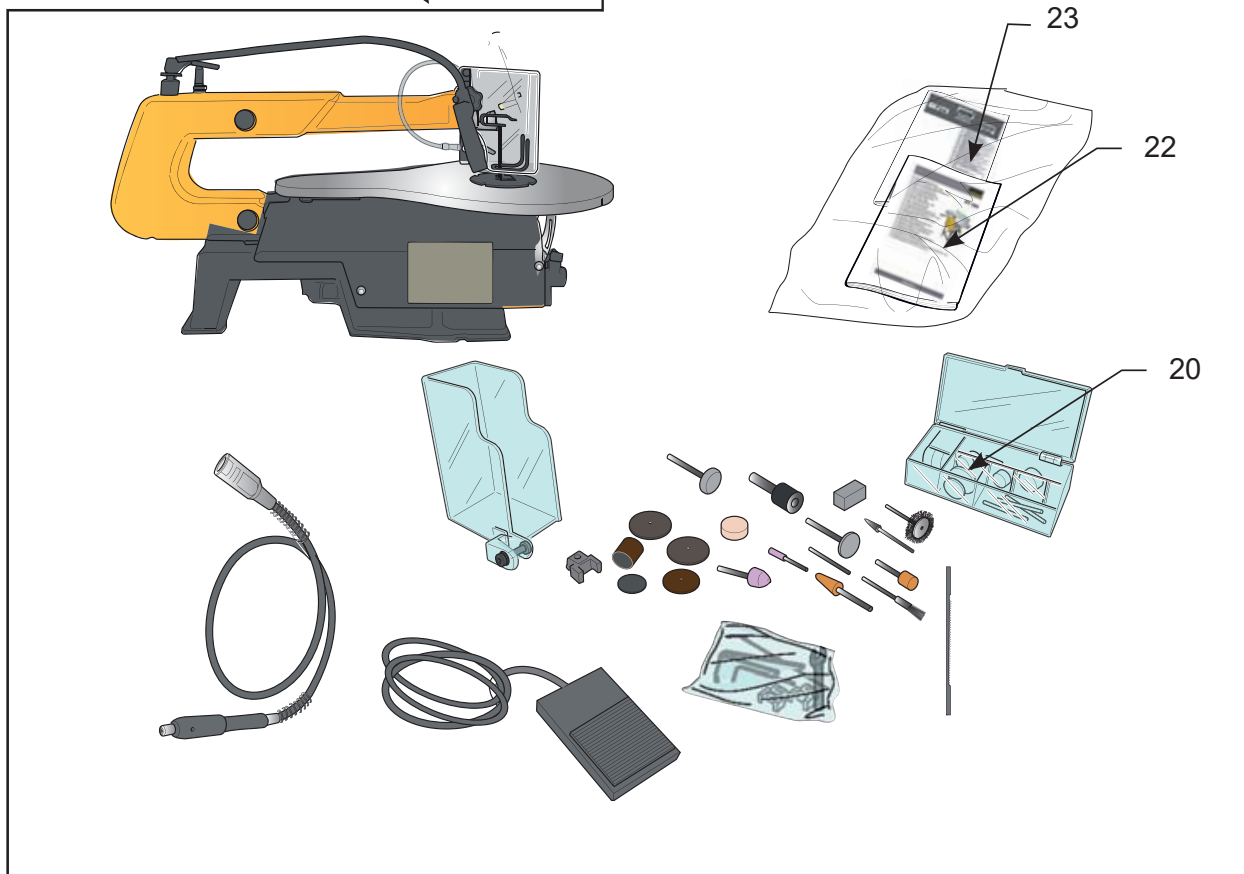
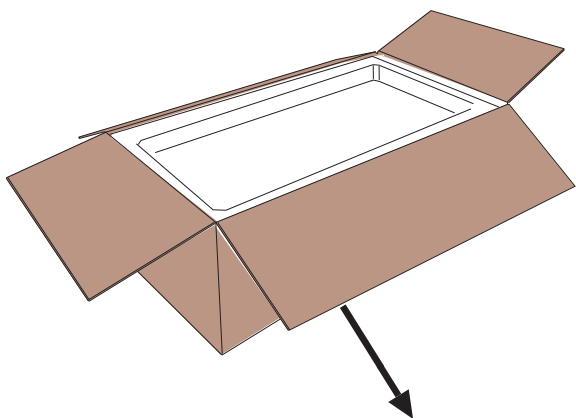

1

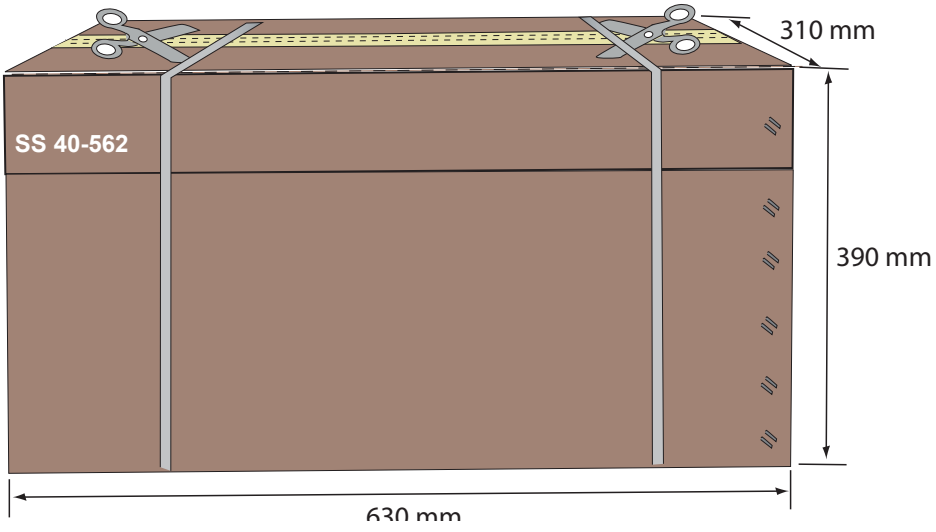

2

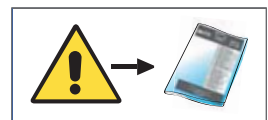
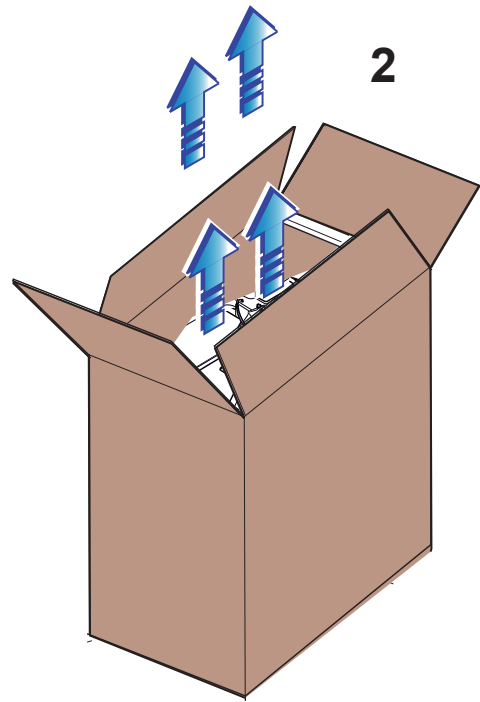



- IT Indicazione caratteristiche e dati motore
- EN Indication of motor characteristics and motor data
- DE Angabe der Motoreigenschaften und -daten
- FR Indication des caractéristiques et des données du moteur
- ES Características y datos del motor
- PT Indicação das características e dados do motor
- NL Eigenschappen en gegevens motor
- FI Moottorin tietoja ja ominaisuuDET
- DA Angivelse motorens egenskaber og data
- SV Egenskaper och data för motor
- NO Beskrivelse motorens egenskaper og data
- PL Charakterystyka i dane techniczne silnika
- RU Характеристики и данные двигателя
- BG Посочване на характеристиките и данни за двигателя
- HR Značajke i podaci o motoru
- SR Označavanje karakteristika i podaci o motoru
- EL Υπόδειξη χαρακτηριστικών και στοιχείων κινητήρα
- LV Dzinēja raksturlielumi un dati
- LT Savybių išvardijimas ir variklio duomenys
- RO Indicarea caracteristicilor și a datelor motorului
- SK Indikácia vlastností a údajov o motore
- HU Motor jellemzői és adatai
- ET Mootori omadused ja andmed
- CS Indikace vlastností a údajů o motoru
- SL Značilnosti in podatki motorja
- TR Motorunun özellikleri ve verileri

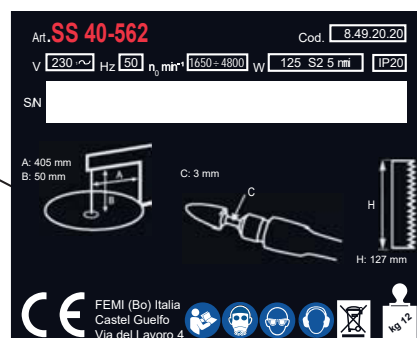

	<p> IT Matricola/Anno di costruzione EN Serial number/Year of manufacture DE Seriennummer/Baujahr FR Matricule/ Année de construction ES Nº de serie/Año de fabricación PT Número de série/Ano de fabrico NL Seriennummer en bouwjaar FI Sarjanumero/valmistusvuosi DA Seriennummer /Konstruktionsår SV Register och tillverkningsår NO Serienummer og byggeår PL Tabliczka znamionowa/Rok produkcji RU Заводской номер/год изготовления BG Фабричен номер и година на производство HR Reg. br./godina proizvodnje SR Serijski broj/Godina proizvodnje EL Αρ. Μητρώου/Έτος κατασκευής LV Sērijas numurs/Ražošanas gads LT Serijos numeris/pagaminimo metai RO Nr. serie/Anul de fabricație SK Výrobné číslo/Rok výroby HU Törzskönyvi szám/Gyártási év ET Seerianumber ja tootmisaasta CS Výrobní číslo a rok výroby SL Serijska številka/leto izdelave TR Seri numarası ve üretim yılı </p>
	<p> IT Utilizzo dispositivi di protezione individuali EN Use personal protective equipment DE Benutzung persönlicher Schutzausrüstungen FR Utilisation de dispositifs de protection individuelle ES Uso de equipos de protección individual PT Utilização de equipamentos de proteção individual NL Gebruik persoonlijke bescherming FI Henkilösuojainten käyttö DA Brug af personlige værnemidler SV Användning av personlig skyddsutrustning NO Bruk av personlig verneutstyr PL Wykorzystanie środków ochrony indywidualnej RU Использование средств индивидуальной защиты BG Използване на лични предпазни средства HR Uporaba osobne zaštitne opreme SR Korišćenje ličnih zaštitnih sredstava EL Χρήση μέσων ατομικής προστασίας LV Individuālo aizsardzības līdzekļu lietošana LT Asmeninių apsaugos priemonių naudojimas RO Utilizarea echipamentelor de protecție individuală SK Použitie osobných ochranných pracovných prostriedkov HU Egyéni biztonsági felszerelés használatá ET Isikukaitsevahendite kasutamine CS Použití osobních ochranných pomůcek SL Uporaba osebne varovalne opreme TR Kişisel koruyucu ekipman kullanımı </p>

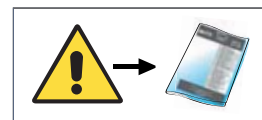

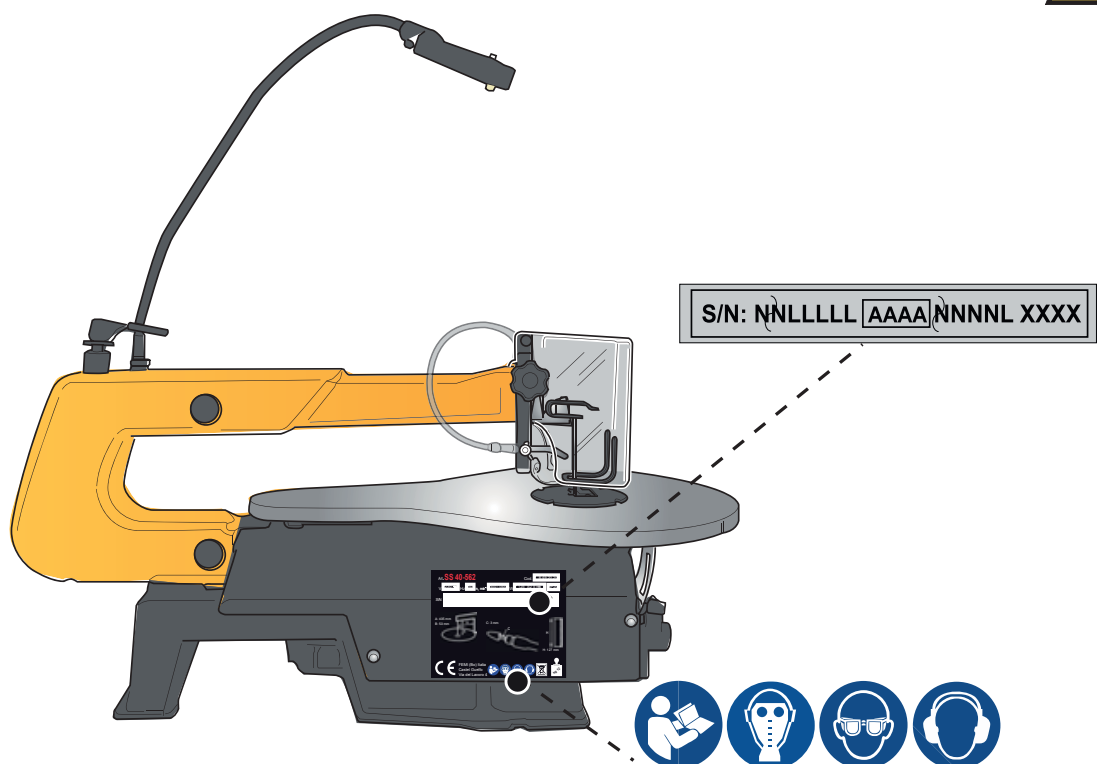

- 20 Kg

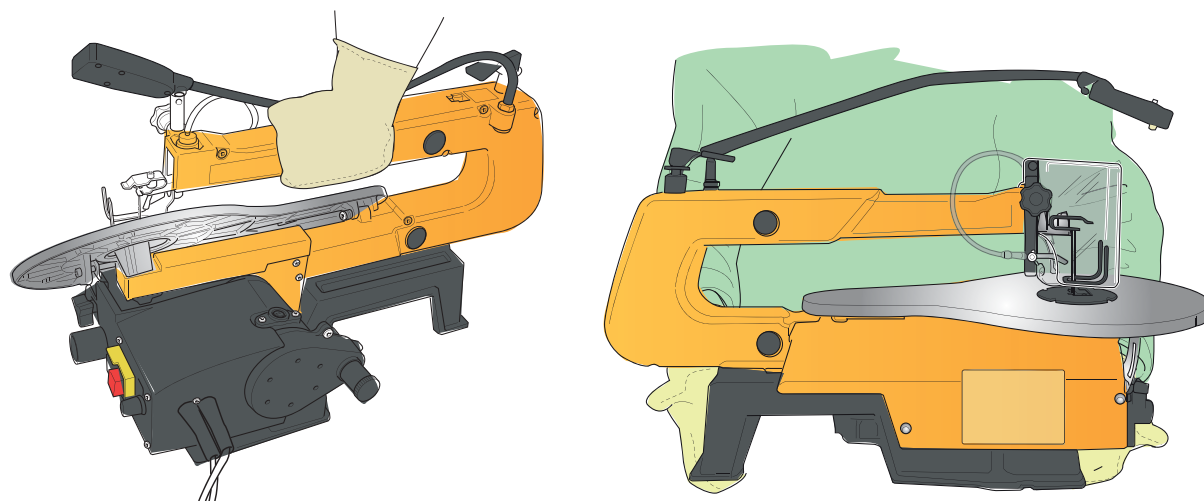

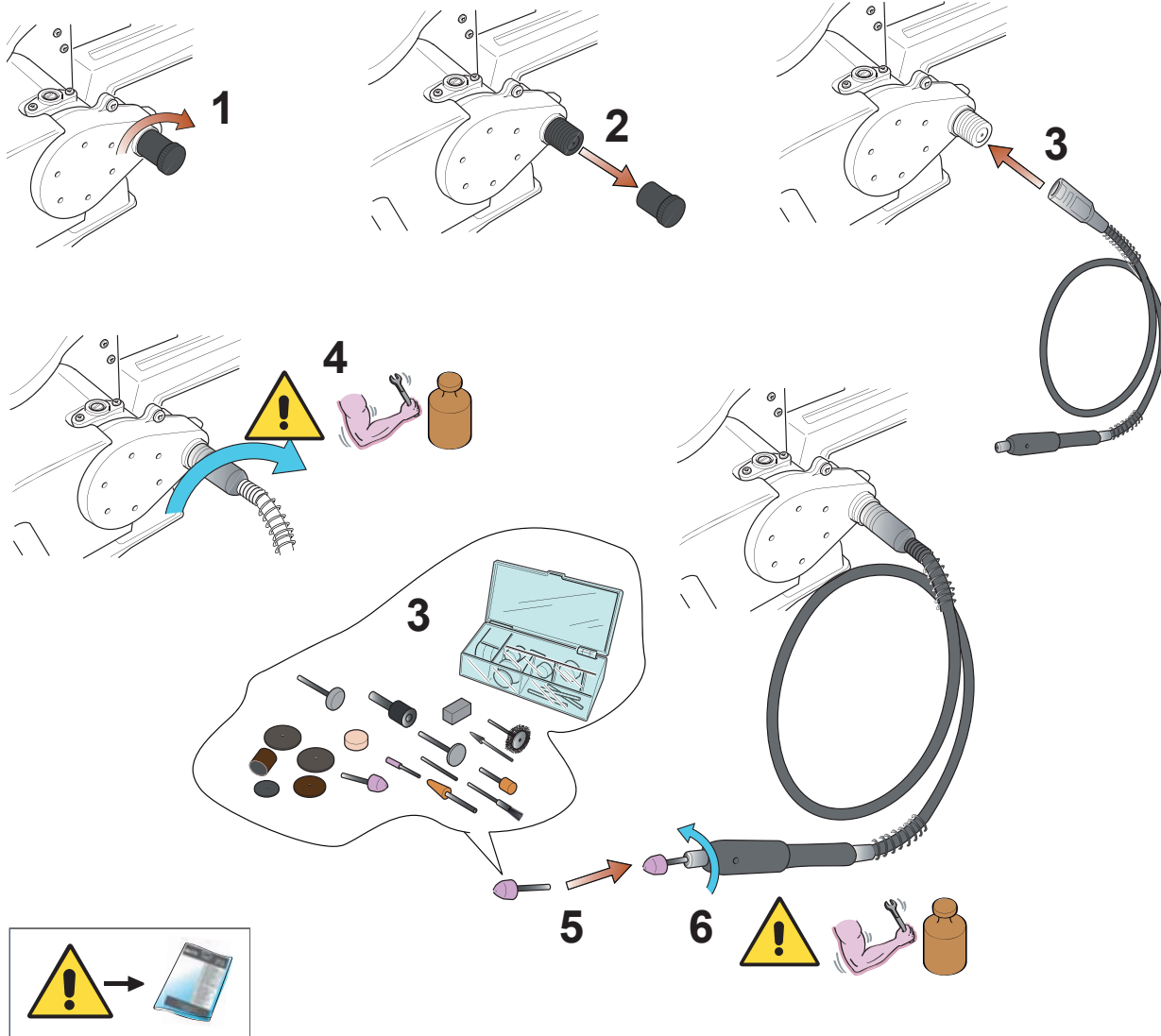
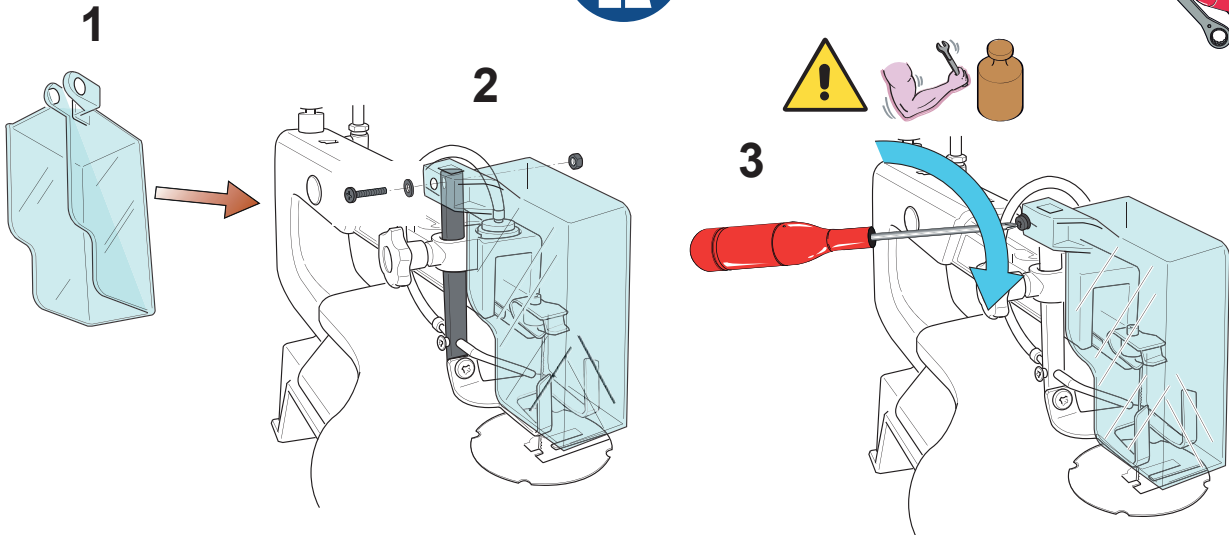

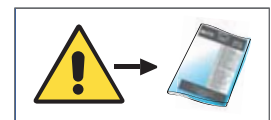
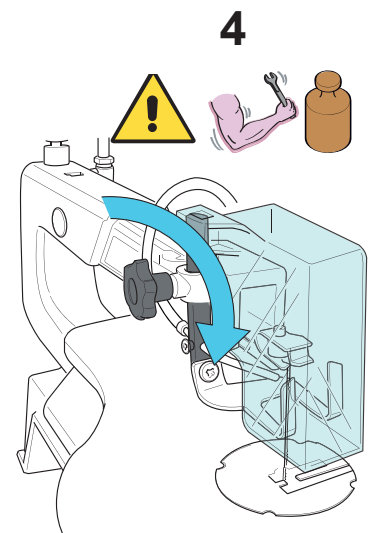
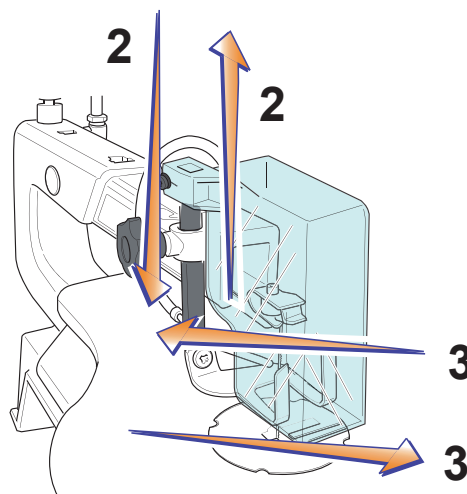
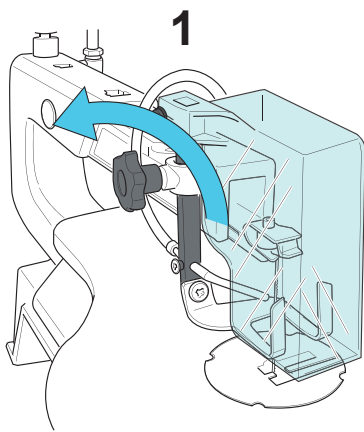
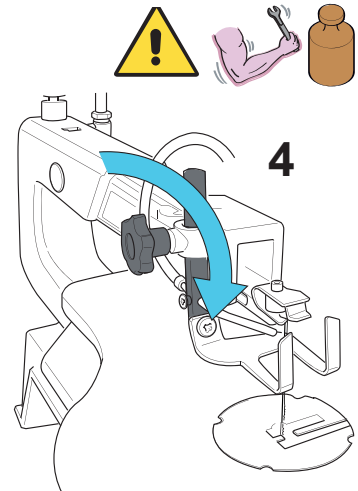
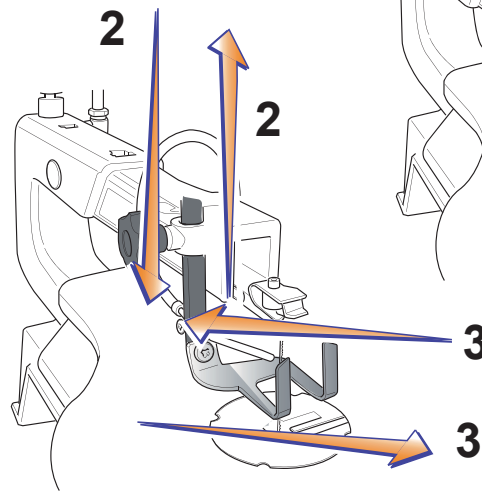
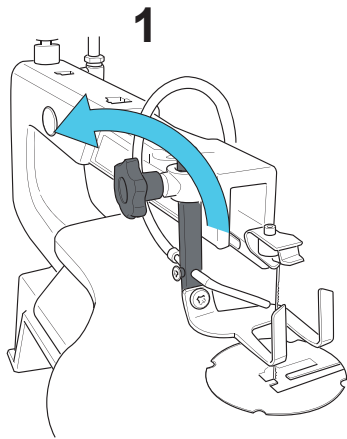

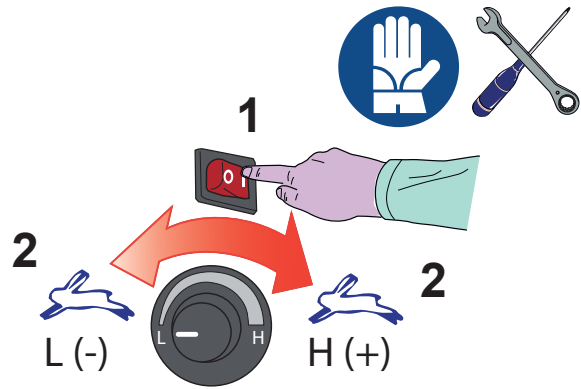
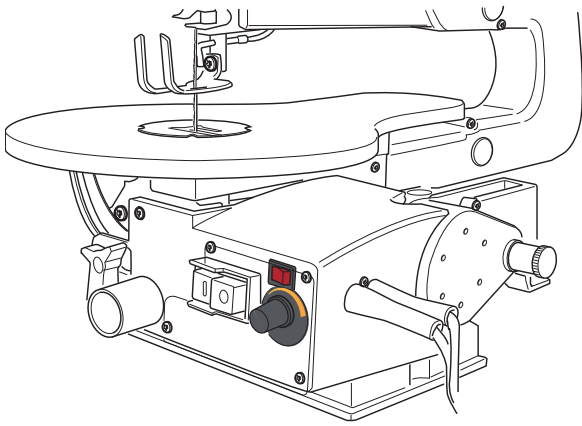

550 ÷ 1700

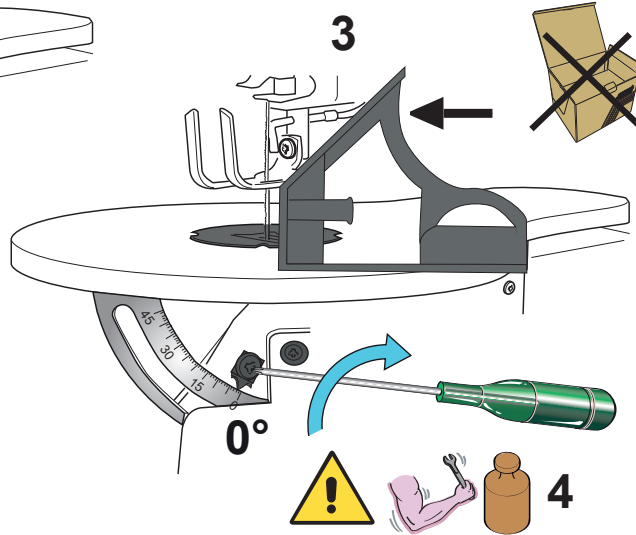
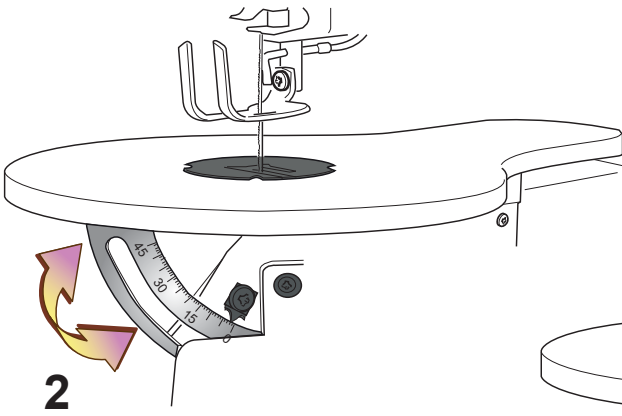
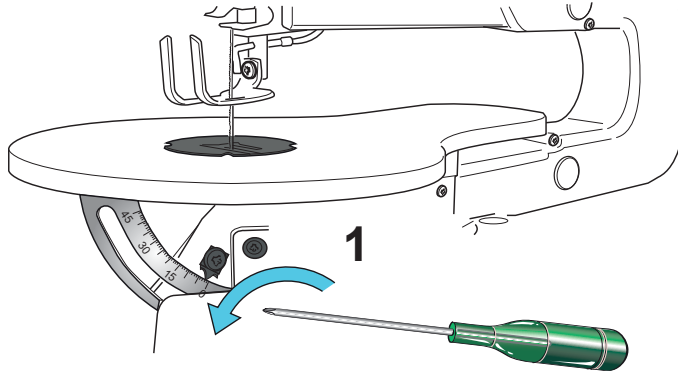

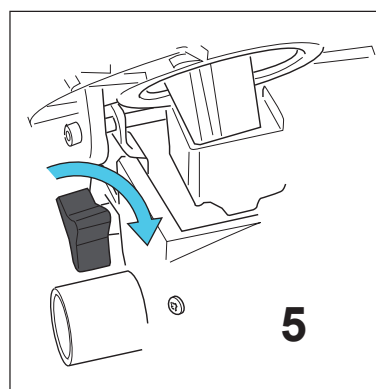
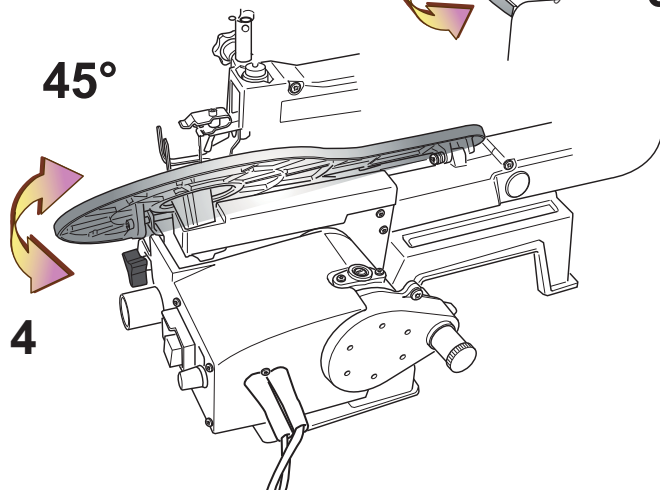
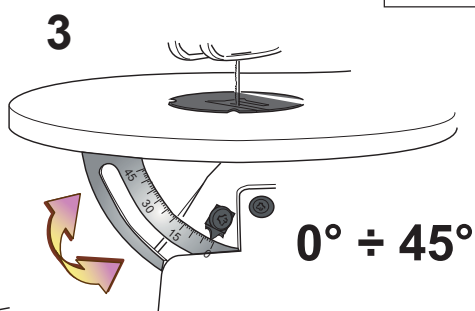
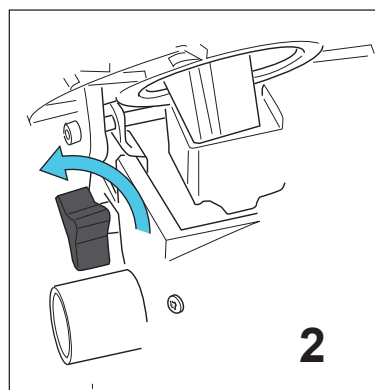
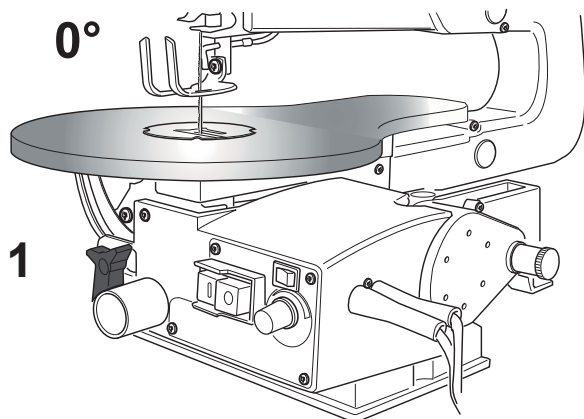

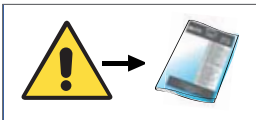
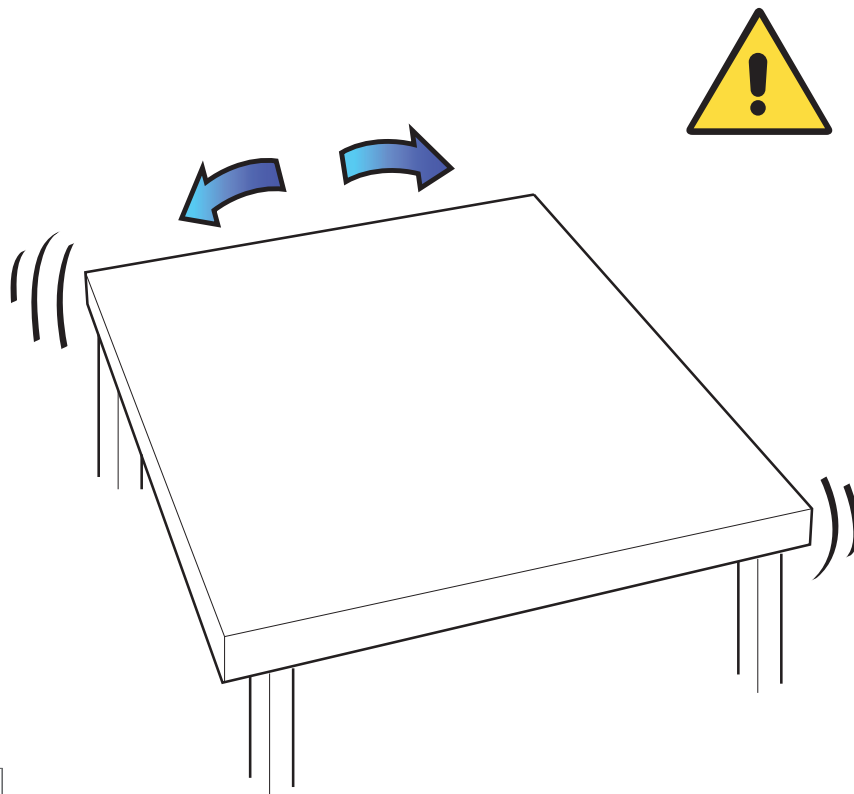
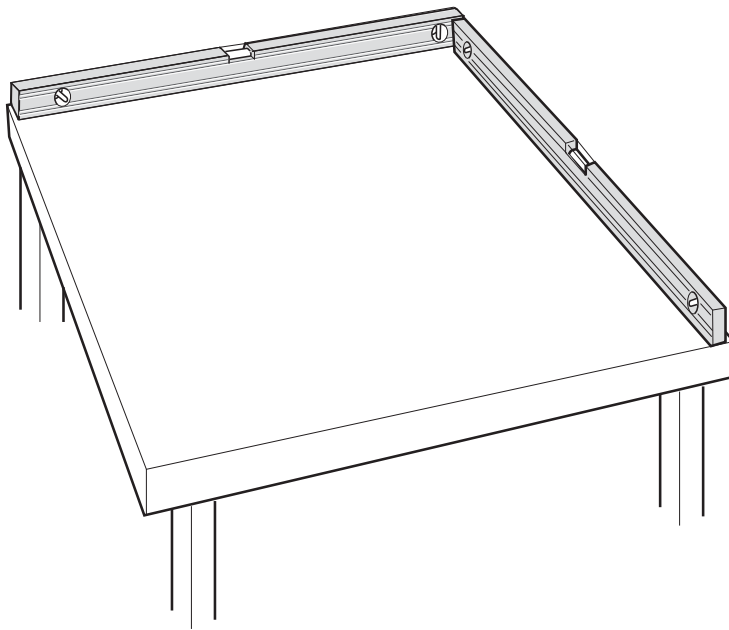

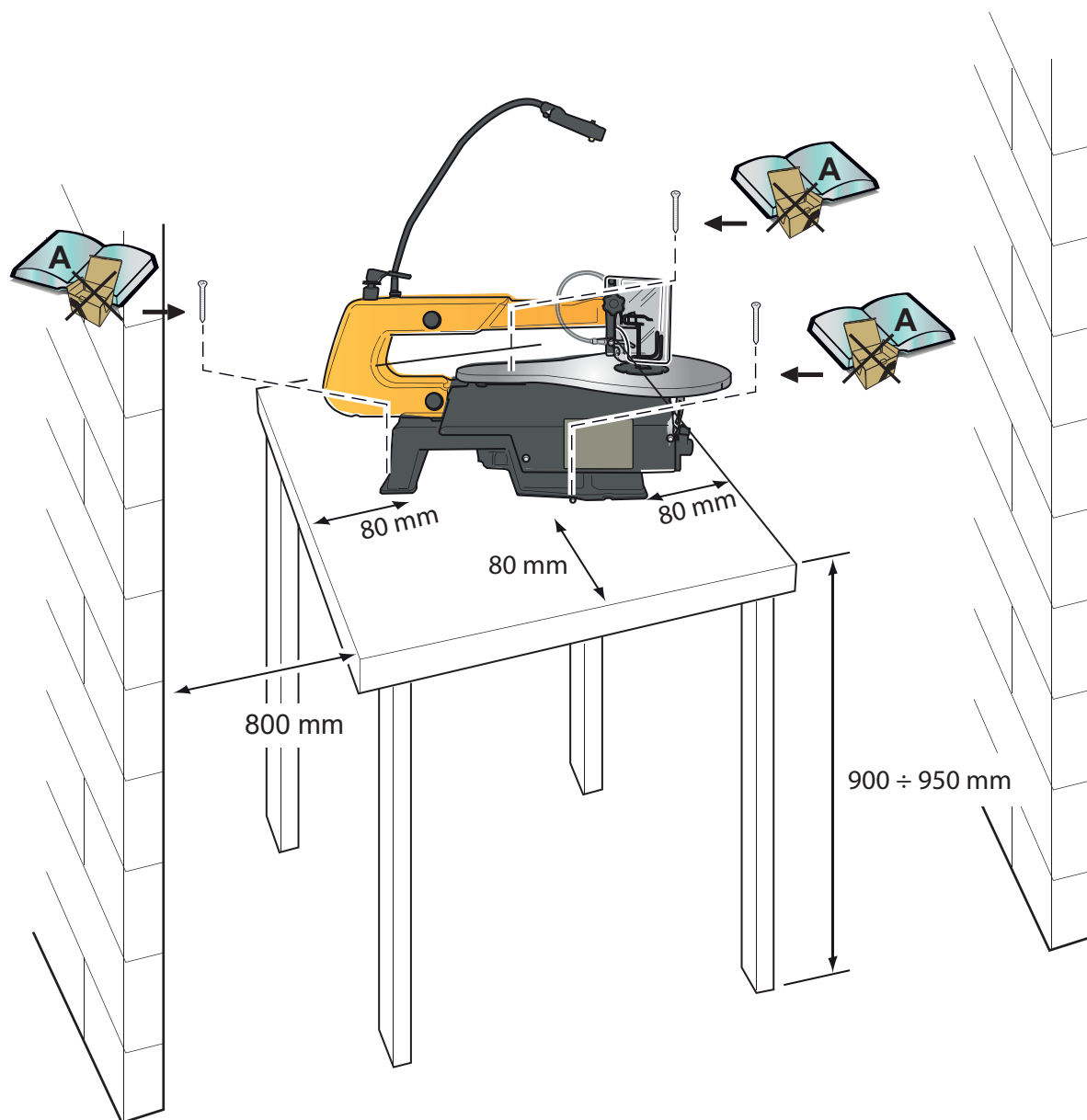

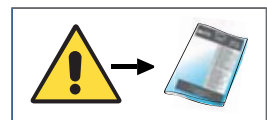
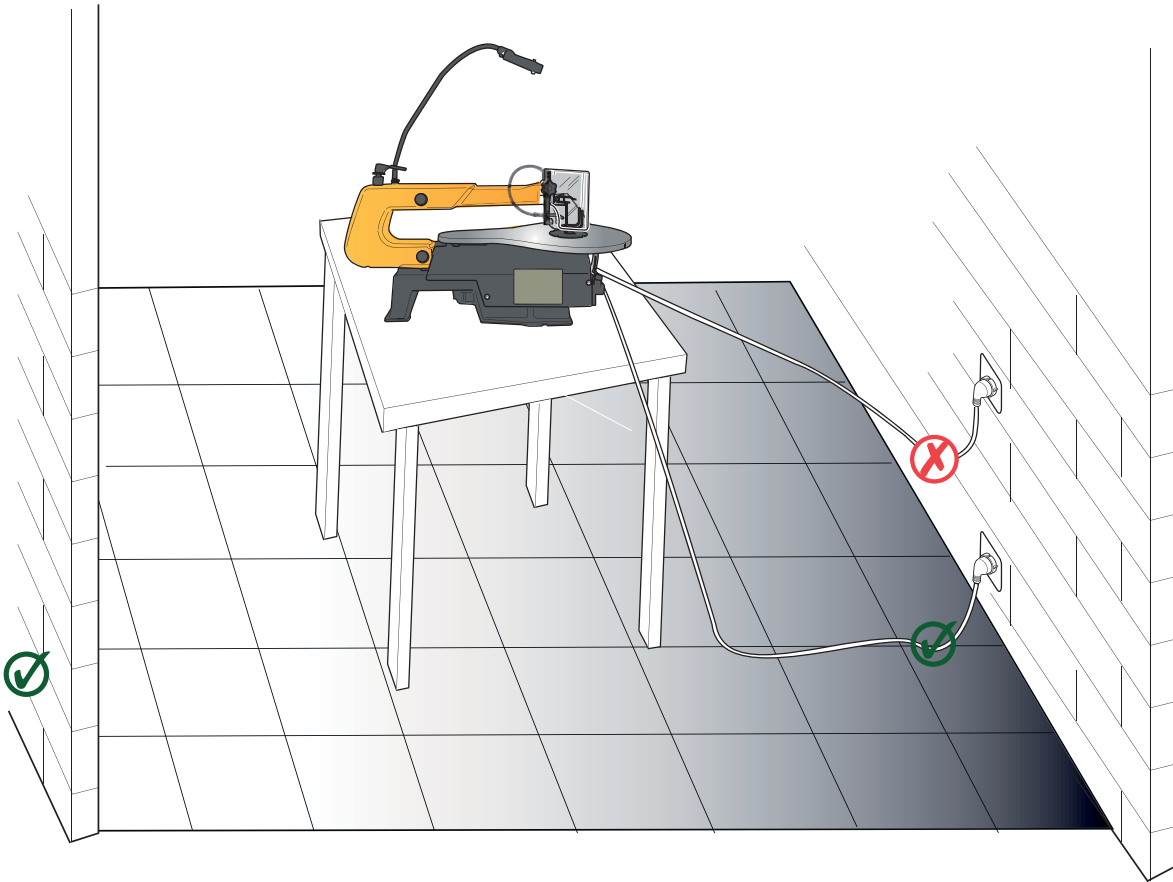
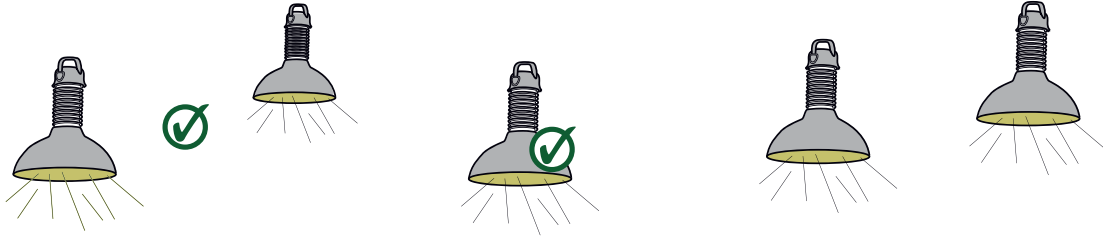

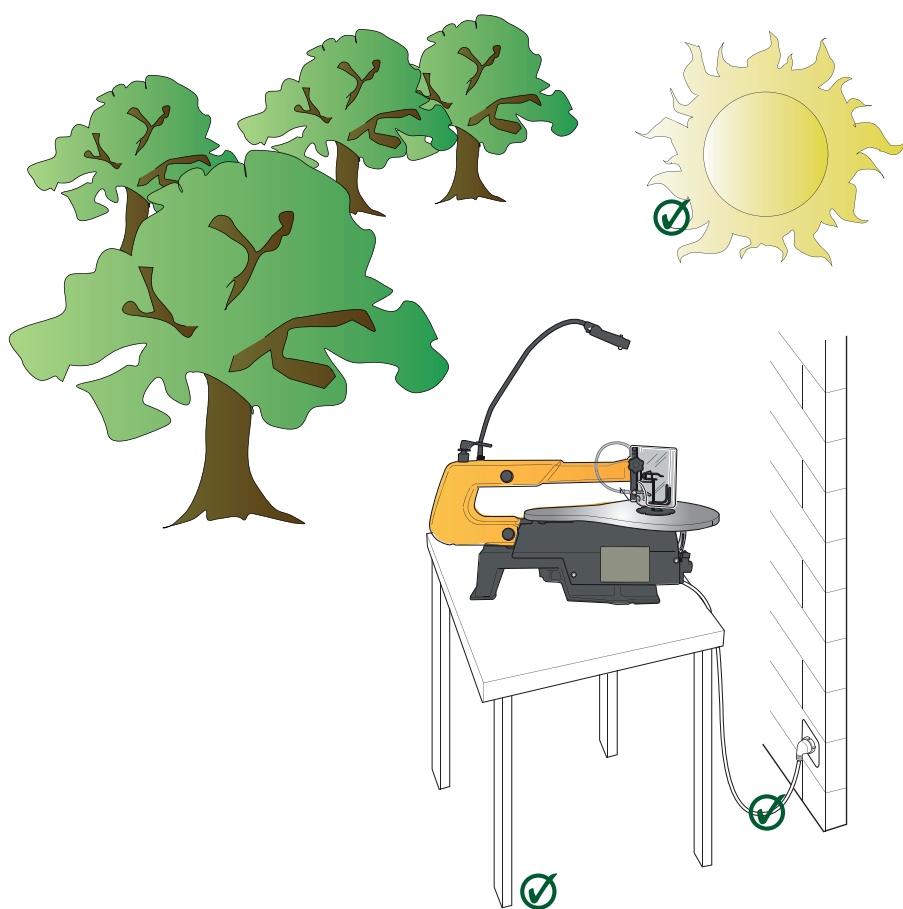

USO CONSENTITO - La macchina é stata progettata e realizzata per il taglio di contornatura di legno, plastica e materiali non ferrosi.
É inoltre fornita di un albero flessibile, al quale fissare micro utensili con codolo di 3 mm massimo, per la lavorazione di piccole finiture, sbavature e forature.

USO NON CONSENTITO - É vietato:

- Lavorare materiali organici e/o alimentari.
- Lavorare materiali che possono, per effetto del taglio, emettere sostanze nocive.
- Lavorare in modalit  sega a banco e tagliare legno umido.
- Utilizzare la macchina senza le protezioni in posizione.
- Utilizzare lame in acciaio rapido.
- Utilizzare la macchina per effettuare tagli ciechi.
- Utilizzare la modalit  sega circolare per il taglio di materiali metallici.

 La macchina non   adatta all'uso in ambiente con atmosfera potenzialmente esplosiva.

RISCHI RESIDUI

Rischio di cesoiamento taglio e sezionamento - Tale rischio   identificato con il simbolo: 

Rischio di impigliamento trascinarsi ed intrappolamento: tale rischio   identificato con il simbolo: 

Precauzioni da adottare

- Nella fase di taglio non utilizzare guanti da lavoro.
- Tenere lontano le mani dalla zona di lavoro.
- Non asportare residui di taglio o spezzoni con la lama in rotazione.



- Non avvicinare il volto alla zona di taglio;
- evitare assolutamente di avvicinare le mani alla zona di taglio prima che la testa sia alla massima altezza e la lama sia completamente ferma;
- ridurre la pressione nel momento di contatto tra lama e pezzo, per evitare la rottura della lama;
- alleggerire la pressione di taglio per salvaguardare la macchina.

INFORMAZIONI RELATIVE A RUMOROSIT  - I valori indicati per il rumore sono livelli di emissione e non necessariamente livelli di lavoro sicuro. Mentre vi   una correlazione tra livelli di emissione e livelli di esposizione, questa non pu  essere usata affidabilmente per determinare se siano richieste o no ulteriori precauzioni. I fattori che influenzano il reale livello di esposizione del lavoratore includono la durata dell'esposizione, le caratteristiche dell'ambiente, altre sorgenti di rumore, per esempio il numero di macchine e altre lavorazioni adiacenti. Inoltre i livelli di esposizione possono variare da un Paese a Paese. Queste informazioni mettono comunque in grado l'utilizzatore della macchina di fare la miglior valutazione dei pericoli e dei rischi.



  opportuno l'uso dei mezzi personali di protezione dell'udito, come cuffie o inserti auricolari.

INFORMAZIONI SULLA COMPATIBILIT  ELETTRROMAGNETICA - Le emissioni elettromagnetiche della macchina non superano i limiti definiti dalle norme per le condizioni di impiego previste.



Verificare che nell'impianto di alimentazione sia presente una protezione magnetotermica atta a salvaguardare tutti i conduttori dai corto circuiti e dai sovraccarichi.

Vibrazioni - *Il valore medio quadratico ponderato in frequenza, dell'accelerazione mano braccio, in condizioni di taglio normale con lame correttamente affilate, risulta inferiore a 2,5 m/sec².
Le rilevazioni sono state eseguite utilizzando la norma UNI EN ISO 5349-1 e 5349-2.*



Le vibrazioni durante l'uso reale della macchina possono essere diverse da quelle dichiarate, dal momento che il valore totale di vibrazione dipende dal modo in cui viene utilizzata la macchina.   necessario quindi identificare le misure di sicurezza pi  appropriate per proteggere l'operatore, basate su una stima dell'esposizione nelle condizioni reali di uso.

PERMITTED USE - This machine has been designed and built to make intricate cuts in wood, plastic and non-ferrous materials.

It comes with a flexible drive shaft system to which accessories with a max. shank of 3 mm can be attached for finishing work, deburring and making holes, etc..

UNINTENDED USE - IT is forbidden to:

- operate on organic materials and/or food stuffs.
- operate on materials which may release toxic substances during the cutting process.
- cut damp wood when using the machine in bench saw mode.
- use the machine when the safety guards are not in position.
- use high-speed steel blades.
- use the machine to make blind cuts.
- cut metal material when using the machine in circular saw mode.

This machine is not suitable for use in potentially explosive environments.

RESIDUAL RISKS

Shearing, cutting and severing hazard - Risk indicated by this symbol:

Entanglement, drawing-in and entrapment hazard: This risk is indicated by this symbol:

Precautions to be taken

- During the cutting phase do not wear work gloves.
- Keep hands away from the work area.
- Never remove cuttings or fragments from the machine when the blade is rotating.

- Keep your face away from the cutting area;
 - Never bring hands anywhere near the cutting zone until the head has returned to its full height and the blade has come to a complete standstill;
 - To avoid breaking the blade, reduce pressure as soon as the blade comes into contact with the workpiece;
 - Lessen the cutting pressure to safeguard the machine.

INFORMATION CONCERNING NOISE - The noise values indicated are emission levels and not necessarily safe operating levels. While there is a correlation between emission levels and exposure levels, this cannot reliably be used to determine whether or not further safety precautions are needed. Factors which influence the real level of a worker's exposure include the duration of exposure, the characteristics of the working environment, other sources of noise, for example the number of machines or operations being carried out in the near vicinity. Furthermore, levels of safe exposure may be fixed differently from one country to another. This information does however help the machine user to better assess the hazards and risks.

It is advisable to use suitable hearing protection such as earmuffs or ear plugs.

INFORMATION ON ELECTROMAGNETIC COMPATIBILITY - Electromagnetic emissions from the machine do not exceed the limits defined by the relative standards for the envisaged conditions of use.

Check that the power supply system is equipped with a thermomagnetic circuit breaker to protect all conductors from short circuit and overloads.

Vibrations - *The mean frequency-weighted r.m.s. hand-arm acceleration value in normal cutting conditions using correctly sharpened blades, is less than 2,5 m/sec².*

Test measurements were carried out in accordance with Standards EN ISO 5349-1 and EN ISO 5349-2.

Vibrations during real machine use may differ from those declared as the total vibration value depends very much on how the machine is used.
It is therefore necessary to identify the most appropriate safety measurements to safeguard the operator based on estimated exposure times and real conditions of use.

ZULÄSSIGE VERWENDUNG - Die Maschine wurde zum Profilschneiden von Holz, Kunststoff und nicht eisenhaltigen Materialien konstruiert und gebaut. Sie verfügt über eine flexible Welle, an der Kleinwerkzeuge mit maximal 3 mm Schaft für die Feinbearbeitung, das Entgraten und Bohrungen befestigt werden.

UNZULÄSSIGE VERWENDUNG - ES ist verboten:

- Organische Werkstoffe und Lebensmittel zu bearbeiten.
- Werkstoffe zu bearbeiten, bei denen durch das Schneiden gesundheitsschädliche Stoffe freigesetzt werden könnten.
- Feuchtes Holz in der Konfiguration als Tischkreissäge zu schneiden.
- Die Maschine ohne eingesetzte Schutzeinrichtungen zu verwenden.
- Sägeblätter aus Schnellarbeitsstahl zu verwenden.
- Die Maschine zum Blindsägen zu verwenden.
- Die Maschine in der Konfiguration als Kreissäge zum Schneiden von Metall zu verwenden.

 Die Maschine ist nicht für die Verwendung in Umgebungen mit explosionsfähiger Atmosphäre geeignet.

RESTRISIKEN

Gefährdung durch Schneiden und Abtrennen - Diese Gefährdung wird mit folgendem Symbol signalisiert: 

Gefährdung durch Erfassen/Einziehen/Fangen: Diese Gefährdung wird mit folgendem Symbol signalisiert: 

Zu treffende Sicherheitsvorkehrungen

- Während des Schneidens keine Arbeitshandschuhe tragen.
- Die Hände vom Arbeitsbereich fernhalten.
- Keine Schnittreste oder sonstige Werkstückteile entfernen, während sich das Sägeband dreht.
- Das Gesicht nicht an den Schneidbereich heranzuführen;
- Keinesfalls die Hände in den Schneidbereich bringen, bevor der Sägekopf nicht vollständig angehoben und das Sägeband vollkommen zum Stillstand gekommen ist;
- Wenn das Sägeband das Werkstück berührt, den Druck verringern, um zu verhindern, dass das Sägeband bricht;
- den Schneiddruck zum Schutz der Maschine senken.

INFORMATIONEN ZUM GERÄUSCHPEGEL - Die angegebenen Emissionspegel sind nicht unbedingt als sichere Arbeitspegel zu betrachten. Es besteht zwar eine Korrelation zwischen Emissionspegeln und Expositionspegeln, doch kann diese nicht dazu herangezogen werden, um zuverlässig zu bestimmen, ob weitere Sicherheitsvorkehrungen erforderlich sind. Faktoren, welche die tatsächliche Exposition des Arbeitnehmers beeinflussen, sind die Dauer der Exposition, die Eigenschaften der Arbeitsumgebung und weitere Geräuschquellen (in der näheren Umgebung befindliche andere Maschinen oder ablaufende Arbeitsprozesse). Darüber hinaus können die zulässigen Expositionspegel von Land zu Land verschieden sein. Die vorliegenden Informationen versetzen den Betreiber der Maschine jedoch in jedem Fall in die Lage, die Gefahren und Risiken am besten zu beurteilen.

 Es ist ratsam, einen Gehörschutz wie Gehörschutzkapseln oder -Stöpsel zu tragen.

INFORMATIONEN ZUR ELEKTROMAGNETISCHEN VERTRÄGLICHKEIT - Die elektromagnetischen Emissionen der Maschine überschreiten nicht die für die vorgesehenen Einsatzbedingungen von den Normen festgelegten Grenzwerte.

 Sicherstellen, dass das Stromnetz über einen LS-Schalter zum Schutz aller Leiter gegen Kurzschluss und Überlast verfügt.

Vibrationen - *Der gewichtete quadratische Mittelwert der Beschleunigung des Hand-Arm-Systems bei normalen Schneidarbeiten mit ordnungsgemäß geschärften Sägeblättern beträgt weniger als 2,5 m/sec². Die Messungen wurden gemäß Norm UNI EN ISO 5349-1 und 5349-2 vorgenommen.*

 Die Vibrationen während der Verwendung der Maschine können von den angegebenen Werten abweichen, da der Gesamtwert der Vibrationen von der Einsatzweise der Maschine abhängt. Daher müssen die am besten geeigneten Sicherheitsmaßnahmen zum Schutz des Bedieners auf der Grundlage einer Schätzung der Exposition unter realen Gebrauchsbedingungen festgelegt werden.

USAGE AUTORISÉ - La machine a été conçue et réalisée pour la coupe de contournage de bois, plastique et matériaux non ferreux.

Elle est en outre équipée d'un arbre flexible, auquel il est possible de fixer des micro-outils avec queue maximum de 3 mm, pour l'usinage de petits finissages, bavures et perçages.

USAGE NON AUTORISÉ - IL EST interdit de :

- Travailler des matériaux organiques et/ou alimentaires.
- Travailler des matériaux pouvant, par effet de la coupe, émettre des substances nocives.
- travailler en mode scie à banc et couper du bois humide.
- Utiliser la machine sans les protections positionnées correctement.
- Utiliser des lames en acier rapide.
- Utiliser la machine pour effectuer des coupes aveugles.
- utiliser le mode scie à onglet pour la coupe de matériaux métalliques.

La machine n'est pas indiquée à être utilisée dans un milieu avec atmosphère potentiellement explosive.

RISQUES RÉSIDUELS

Risque de cisaillement, coupure et sectionnement - Ce risque est identifié par le symbole suivant :

Risque d'accrochage, entraînement et emprisonnement : ce risque est identifié par le symbole suivant :

Précautions à adopter

- Ne pas utiliser des gants de travail pendant la phase de coupe.
- Maintenir les mains éloignées de la zone de travail.
- Ne pas retirer des copeaux ou des tronçons de coupe avec la lame en rotation.

- Ne pas approcher le visage à la zone de coupe ;
- Éviter absolument d'approcher les mains à la zone de coupe avant que la tête est atteinte la hauteur maximum et la lame soit complètement arrêtée ;
- Réduire la pression au moment du contact entre la lame et la pièce à couper, afin d'éviter la rupture de la lame ;
- réduire la pression de coupe afin de sauvegarder la machine.

INFORMATIONS RELATIVES AU NIVEAU DE BRUIT - Les valeurs indiquées pour le bruit sont des niveaux d'émission et non pas nécessairement des niveaux de travail en sécurité. Il existe une corrélation entre les niveaux d'émission et les niveaux d'exposition, mais cette corrélation ne peut être utilisée de manière fiable pour déterminer si d'ultérieures précautions sont requises ou moins. Des facteurs ayant une influence potentielle sur le niveau d'émission sonore sur le lieu de travail incluent la durée de travail, d'autres sources de bruit (ex : le nombre de machines en fonctionnement, autres opérations bruyantes effectuées en même temps). En outre les niveaux d'exposition peuvent varier d'un Pays à l'autre. Ces informations permettent toutefois à l'utilisateur de la machine de faire la meilleure évaluation possible des dangers et des risques.

Il est conseillé d'utiliser des dispositifs individuels de protection de l'ouïe, tels que casques ou tampons auriculaires.

INFORMATIONS SUR LA COMPATIBILITÉ ÉLECTROMAGNÉTIQUE - Les émissions électromagnétiques de la machine ne dépassent pas les limites définies par les normes pour les conditions d'usage prévues.

Vérifier que dans l'installation d'alimentation soit présente une protection magnéto-thermique en mesure de sauvegarder tous les conducteurs contre les courts-circuits et le surcharges.

Vibrations - La valeur moyenne quadratique pondérée en fréquence, de l'accélération main bras, en conditions de coupe normale avec des lames correctement aiguisées, est inférieure à 2,5 m/sec². Les relevés ont été effectués conformément aux normes UNI EN ISO 5349-1 et 5349-2.

Les valeurs de vibration pendant l'usage réel de la machine peuvent être différentes de celles déclarées, car la valeur totale de vibration dépend de la manière dans laquelle la machine est utilisée. Il est donc nécessaire d'identifier les mesures de sécurité les plus appropriées afin de protéger l'opérateur, sur la base d'une évaluation de l'exposition dans les conditions réelles d'usage.

USO PERMITIDO - La máquina se ha diseñado y fabricado para el contorneado de la madera, el plástico y materiales no ferrosos.

Incluye un eje flexible en el que se pueden montar microherramientas con conexiones de hasta 3 mm para realizar pequeños trabajos de acabado, eliminación de rebabas y taladro.

USO NO PERMITIDO - SE prohíbe:

- Trabajar materiales orgánicos y/o alimentarios.
- Trabajar materiales que puedan generar sustancias nocivas durante el corte.
- Trabajar en modalidad sierra de banco y cortar madera húmeda.
- Utilizar la máquina sin las protecciones montadas correctamente.
- Utilizar las cuchillas de acero rápido.
- Utilizar la máquina para efectuar cortes ciegos.
- Utilizar la modalidad de sierra circular para cortar materiales metálicos.



Máquina no apta para el uso en ambientes con atmósfera potencialmente explosiva.

RIESGOS RESIDUALES

Riesgo de corte y amputación - Se identifica con el símbolo:



Riesgo de atrapamiento y arrastre: se identifica con el símbolo:



Medidas de precaución

- No utilice guantes de trabajo durante la fase de corte.
- Mantenga las manos alejadas de la zona de trabajo.
- No elimine los residuos de corte ni los recortes cuando la cuchilla está girando.



- No acerque el rostro a la zona de corte.
- No acerque las manos a la zona de corte por ningún motivo antes de que el cabezal alcance el final de carrera superior y la cuchilla se haya parado por completo.
- Reduzca la presión cuando la cuchilla toque la pieza para evitar que la cuchilla se rompa.
- Reduzca la presión de corte para proteger la máquina.

INFORMACIÓN SOBRE EL NIVEL DE RUIDO - Los valores indicados se refieren al nivel de emisión y no se corresponden necesariamente con los niveles de trabajo seguro. La eventual correlación entre los niveles de emisión y los niveles de exposición no debe utilizarse para determinar con precisión la necesidad de aplicar otras medidas de precaución. Entre los factores que influyen en el nivel real de exposición del trabajador se incluyen el tiempo de exposición, las características del ambiente y la presencia de otras fuentes de ruido como, por ejemplo, el número de máquinas y ciclos de producción cercanos. Asimismo, los niveles de exposición pueden variar en función del país. Esta información permite al usuario de la máquina evaluar los peligros y los riesgos asociados a la exposición al ruido.



Se recomienda utilizar equipos de protección individual para el oído, por ejemplo, auriculares o tapones antirruído.

INFORMACIÓN SOBRE COMPATIBILIDAD ELECTROMAGNÉTICA - Las emisiones electromagnéticas de la máquina no superan los límites impuestos por las normas en las condiciones de uso previstas.



Asegúrese de que el sistema de alimentación disponga de una protección magnetotérmica adecuada para proteger todos los conductores contra los cortocircuitos y las sobrecargas.

Vibraciones - El valor cuadrático medio ponderado en frecuencia de la aceleración al que se ven expuestos la mano y el brazo, en condiciones de corte normal y con las cuchillas afiladas correctamente, no supera los 2,5 m/s².

Las mediciones se han efectuado de acuerdo con las normas UNI EN ISO 5349-1 y 5349-2.



Es posible que las vibraciones durante el uso real de la máquina no coincidan con las declaradas debido a que el valor total de vibraciones depende del modo en el que se utiliza la máquina. Por lo tanto, es necesario determinar las medidas de seguridad más apropiadas para proteger al operador en función de la evaluación de exposición en las condiciones reales de uso.

USO PERMITIDO - A máquina foi concebida e realizada para efetuar o corte em contorno de madeira, plástico e materiais não ferrosos.

É fornecida também com um veio flexível no qual fixar microferramentas com cabo de 3 mm no máximo, para o processo de pequenos acabamentos, rebarbações e perfurações.

USO NÃO PERMITIDO - É proibido:

- Submeter ao processo materiais orgânicos e/ou alimentares.
- Submeter ao processo materiais que podem emitir substâncias nocivas pelo efeito do corte.
- Trabalhar no modo serra de bancada e cortar madeira húmida.
- Utilizar a máquina sem as proteções colocadas nas respetivas posições.
- Utilizar lâminas de aço rápido.
- Utilizar a máquina para executar cortes cegos.
- Utilizar o modo serra circular para o corte de materiais metálicos.

A máquina não é adequada ao uso em ambientes com atmosfera potencialmente explosiva.

RISCOS RESIDUAIS

Risco de amputação, corte e ferimento - Este risco está identificado com o símbolo:

Risco de ficar preso e ser arrastado: este risco está identificado com o símbolo:

Precauções a adotar

- Durante o processo de corte, não utilize luvas de trabalho.
- Mantenha as mãos afastadas da zona de trabalho.
- Não remova resíduos de corte ou pedaços com a lâmina em rotação.

- Não aproxime o rosto da zona de corte;
- evite severamente aproximar as mãos da zona de corte antes que a cabeça tenha atingido a altura máxima e a lâmina esteja totalmente imobilizada;
- reduza a pressão ao obter o contacto entre a lâmina e a peça, para evitar a rotura da lâmina;
- reduza a pressão de corte para salvaguardar a máquina.

INFORMAÇÕES RELATIVAS AO RUÍDO - Os valores indicados para o ruído são níveis de emissão e não necessariamente níveis de trabalho seguro. Embora exista uma relação entre níveis de emissão e níveis de exposição, esta não pode ser usada de forma fiável para determinar se outras precauções são ou não são necessárias. Os fatores que afetam o nível de nível de exposição do trabalhador incluem a duração da exposição, as características do ambiente, outras fontes de ruído, tais como, por exemplo, o número de máquinas e outros processos adjacentes. Para além disso, os níveis de exposição podem variar nos vários países. De qualquer maneira, estas informações permitem ao utilizador da máquina fazer uma melhor avaliação dos perigos e dos riscos.

É recomendável o uso de equipamentos de proteção individual do ouvido, tais como tampões ou protetores auriculares.

INFORMAÇÕES SOBRE A COMPATIBILIDADE ELETROMAGNÉTICA - As emissões eletromagnéticas da máquina não ultrapassam os limites definidos pelas normas para as condições de utilização previstas.

Verifique se na instalação de alimentação está presente uma proteção magnetotérmica destinada a proteger todos os condutores de curtos-circuitos e sobrecargas.

Vibrações - O valor médio quadrático ponderado em frequência de aceleração ao qual estão expostos os membros superiores, em condições de corte normal com lâminas corretamente afiadas, é inferior a 2,5 m/s². As medições foram executadas segundo a norma UNI EN ISO 5349-1 e 5349-2.

As vibrações durante o uso real da máquina podem ser diferentes das declaradas porque o valor total de vibração depende do modo de utilização da máquina. Portanto, é necessário identificar as medidas de segurança mais apropriadas para proteger o operador, baseadas numa estimativa da exposição nas condições efetivas de utilização.

TOEGESTAAN GEBRUIK - De machine is ontworpen en gebouwd voor het zagen van contouren in hout, kunststof en niet-ijzerhoudende materialen.

Bovendien is hij uitgerust met een flexibele as waarop micro-werktuigen met een verbindingstuk van maximaal 3 mm kunnen worden gemonteerd, voor kleine afwerkingen, afschuiningen en gaten.

NIET TOEGESTAAN GEBRUIK - HET VOLGENDE IS verboden:

- Het bewerken van organische materialen en/of voedingsmiddelen.
- Het bewerken van materialen die als gevolg van de bewerking schadelijke stoffen kunnen afscheiden.
- Het zagen van nat hout in de modus tafelcirkelzaag.
- Het gebruik van de machine zonder dat de beschermingen op hun plaats zitten.
- Het gebruik van zaagbladen van sneldraaistaal.
- Het gebruik van de machine voor het uitvoeren van blinde zaagsneden.
- Het gebruik van de modus tafelcirkelzaag voor het zagen van metalen materialen.



De machine is niet geschikt voor gebruik in omgevingen met potentieel explosiegevaar.

RESTRISICO'S

Gevaar voor verwonding door snijden/afsnijden - Dit gevaar wordt aangegeven met het symbool:



Gevaar voor verstrikking, meentrekken en beknelling: dit gevaar wordt aangegeven met het symbool:



Voorzorgsmaatregelen

- Gebruik tijdens de bewerking geen werkhandschoenen.
- Houd de handen uit de buurt van de bewerkingszone.
- Verwijder geen snijresten of stukjes materiaal terwijl het snijblad draait.



- Kom niet met uw gezicht in de buurt van de bewerkingszone;
- kom nooit met uw handen in de buurt van de zone waar gezaagd wordt voordat de kop in de hoogste stand staat en het zaagblad volledig tot stilstand is gekomen;
- verminder de druk op het moment dat snijblad en werkstuk met elkaar in contact komen, om breuk van het snijblad te voorkomen;
- verminder de snijdruk om de machine niet te beschadigen.

INFORMATIE MET BETREKKING TOT HET GELUIDSNIVEAU - De waarden die zijn aangegeven voor het geluidsniveau betreffen emissieniveaus en dit zijn niet noodzakelijkerwijs ook niveaus waarbij veilig wordt gewerkt. Hoewel er een correlatie is tussen de emissieniveaus en de blootstellingsniveaus, zijn deze niet betrouwbaar genoeg om vast te stellen of er verdere voorzorgsmaatregelen nodig zijn. De factoren die het werkelijke blootstellingsniveau van de gebruiker bepalen zijn onder meer de duur van de blootstelling, de kenmerken van de omgeving, andere geluidsbronnen, bijvoorbeeld het aantal machines en andere werkzaamheden die in de buurt plaatsvinden. Bovendien kunnen de blootstellingsniveaus van land tot land verschillen. Deze informatie stelt de gebruiker van de machine hoe dan ook in staat om de gevaren en risico's optimaal in te schatten.



Gebruik persoonlijke beschermingsmiddelen om het gehoor te beschermen, zoals oorkappen of oordoppen.

INFORMATIE MET BETREKKING TOT DE ELEKTROMAGNETISCHE COMPATIBILITEIT - De elektromagnetische emissies van de machine blijven onder de door de normen vastgelegde limieten voor de voorziene gebruiksomstandigheden.



Controleer of er in de voedingsinstallatie een magnetothermische bescherming aanwezig is om alle geleiders te beschermen tegen kortsluiting en overbelasting

Trillingen - De gemiddelde gewogen kwadratische waarde in frequentie, van de versnelling hand-arm, onder normale zaagomstandigheden met correct geslepen zaagbladen, is lager dan 2,5 m/sec². De metingen zijn uitgevoerd aan de hand van de norm UNI EN ISO 5349-1 en 5349-2.



De trillingen gedurende het daadwerkelijke gebruik van de machine kunnen afwijken van de verklaarde waarden, dit komt omdat de totale trillingswaarde afhankelijk is van de manier waarop de machine wordt gebruikt.
De veiligheidsmaatregelen die moeten worden getroffen om de gebruiker te beschermen moeten daarom worden bepaald op basis van een schatting van de blootstelling in de daadwerkelijke gebruiksomstandigheden.

SALLITTU KÄYTTÖ - Kone on suunniteltu ja valmistettu puun, muovin ja rautaa sisältämättömien materiaalien kuvioleikkaukseen.

Siinä on lisäksi taipuisa akseli, johon voidaan kiinnittää pienet työkalut, joiden varsi on enintään 3 mm ja joiden avulla voidaan työstää pieniä viimeistelyjä, jäysteitä ja aukkoja.

EI-SALLITTU KÄYTTÖ - ON kielletty:

- Orgaanisten ja/tai elintarvikkeisiin liittyvien materiaalien työstö.
- Sellaisten materiaalien työstö, jotka voivat päästää haitallisia ainesosia.
- Kostean puutavaran leikkaaminen pöytäsahtilassa.
- Koneen käyttö ilman, että suojat ovat paikoillaan.
- Pikaterästerien käyttö.
- Koneen käyttö sokeita leikkauksia varten (kun kappaleen taakse ei nähdä)
- Pyörösahatilan käyttö metallimateriaalien leikkaukseen.

Kone ei sovellu käytettäväksi mahdollisesti räjähdysalttiissa ympäristössä.

JÄÄNNÖSRISKIT

Leikkaus- ja hankautumisriski – Kyseinen riski on merkitty symbolilla:

Takertumisen ja kiinni jäämisen riski: kyseinen riski on merkitty symbolilla:

Noudatettavat varotoimenpiteet

- Älä käytä työkaluja leikkuvaiheessa.
- Pidä kädet etäällä työalueesta.
- Älä irrota leikkausjäämiä tai paloja terän pyöriessä.

- Älä laita kasvoja leikkuualueen lähelle;
- Älä missään tapauksessa laita käsiä leikkuualueen lähelle ennen kuin työstöpää on täysin ylhäällä ja terä on kokonaan pysähtynyt;
- Vähennä painetta terän ja kappaleen koskettaessa toisiaan, jotta terä ei rikkoontuisi;
- kevennä leikkuupainetta koneen suojelemiseksi.

MELUA KOSKEVAT TIEDOT - Melusta annetut arvot ovat päästötasoja, eivätkä välttämättä turvallisen työn tasoja. Päästö- ja altistumistasot korreloivat keskenään, mutta korrelaation perusteella ei kuitenkaan voida luotettavasti määrittää, tarvitaanko lisävarotoimenpiteitä. Työntekijän altistumisen todelliseen tasoon vaikuttaviin seikkoihin kuuluvat altistumisen kesto, ympäristön ominaisuudet, melulähteet, esimerkiksi koneiden lukumäärä ja muut vierellä olevat työstöt. Nämä altistumistasot voivat vaihdella maakohtaisesti. Näiden tietojen ansiosta koneen käyttäjä voi arvioida vaarat ja riskit paremmin.

Kannattaa käyttää kuulosuojaimia, kuten kuulokkeita tai korvatulppia.

SÄHKÖMAGNEETTISEN YHTEENSOPIVUUDEN TIEDOT - Koneen sähkömagneettiset päästöt eivät ylitä tarkoitetun käytön olosuhteita koskevissa standardeissa määritettyjä arvoja.

Tarkista, että virtaverkossa on magneettinen vikavirtasuojaja, joka suojelee kaikkia johtimia oikosuluilta ja ylikuormituksilta.

Tärinä - Käden ja käsivarren tärinän tehollinen ja painotettu taajuuden arvo on normaaleissa leikkuolosuhteissa ja kunnolla teroitettuja teriä käytettäessä alle 2,5 m/s². Mittaukset on tehty standardin UNI EN ISO 5349-1 ja 5349-2 avulla

Koneen todellisen käytön aikaiset tärinät voivat poiketa ilmoitetuista, sillä tärinän kokonaisarvo riippuu koneen käyttötavasta. On siis tarpeen tunnistaa soveltuvimmat turvatoimenpiteet työntekijän suojaamiseksi. Nämä perustuvat todellisissa käyttöolosuhteissa tapahtuvan altistumisen arviointiin.

TILLADT BRUG - Maskinen er konstrueret og fremstillet til skæring af profiler af træ, plastik og materialer uden jernindhold.

Der medfølger herudover en fleksibel aksel, hvorpå der fastspændes mikro til værktøj med skaft på højst 3 mm, til bearbejdning af små finpudsninger, afgratninger og borerer.

IKKE TILLADT BRUG - DET ER forbudt:

- At bearbejde organiske og/eller spiselige materialer.
- At bearbejde materialer, der pga. skæringen kan afgive skadelige stoffer.
- At arbejde i tilstanden bordsav og skære nyfældet træ.
- At anvende maskinen uden korrekt placerede værn.
- At anvende klinger af hurtigstål.
- At anvende maskinen til blindskæring.
- At anvende tilstanden rundsav til skæring af metalholdige materialer.

 Maskinen er ikke egnet til brug i omgivelser med eksplosionsfarlig atmosfære.

RESTERENDE RISICI

Risiko for overklipping, snitsår og opskæring - Denne risiko signaleres af symbolet: 

Risiko for indvikling, medrivning og klemning: Denne risiko angives med symbolet: 

Foranstaltninger, der skal iværksættes

- Benyt ikke arbejdshandsker under skærefasen.
- Hold hænderne på lang afstand af arbejdsområdet.
- Fjern aldrig rester fra skæringen eller stykker af emner mens klinger er i rotation.

- Anbring aldrig ansigtet i nærheden af skærezonen;
- Det er strengt forbudt, at anbringe hænderne i nærheden af skærezonen, før aggregatet er løftet helt op og klinger står helt stille;
- Reducér trykket i samme øjeblik, hvor klinger kommer i berøring med emnet, for at undgå at klinger tager skade;
- Reducér skæretrykket, for at værne om maskinen.



OPLYSNINGER OM STØJ - De anførte støjværdier svarer til emissionsniveauerne og ikke nødvendigvis til sikre arbejdsniveauer. Skønt der foreligger et forhold mellem emissionsniveauerne og eksponeringsniveauerne, kan dette ikke benyttes til at fastlægge med sikkerhed, om yderligere foranstaltninger er nødvendige eller ej. De faktorer, som påvirker de reelle eksponeringsniveauer, omfatter eksponeringens varighed, omgivelsernes egenskaber, andre støjkilder, for eksempel antallet af maskiner og andre tilstedeværende bearbejdninger. Desuden kan eksponeringsniveauerne variere fra et land til et andet. Disse oplysninger giver dig maskinens bruger mulighed for at vurdere farerne og risiciene mere præcist.



Der bør anvendes personlige værnemidler, for at værne om hørelsen, så som høretelefoner eller ørepropper.

OPLYSNINGER OM ELEKTROMAGNETISK KOMPATIBILITET - Maskinens elektromagnetiske emissioner overstiger ikke de fastsatte begrænsninger for de forudsatte brugsforhold.



Kontrollér at forsyningsanlægget er udstyret med en termomagnetsikring, der er i stand til at beskytte alle lederne mod kortslutning og overbelastning.

Vibrationer - Den vægtede kvadratiske middelværdi i frekvens, på accelerationen hånd arm, under normale skæreforhold med korrekt slebne klinger, er lavere end 2,5 m/sek². Målingerne er blevet udført i henhold til standarden UNI EN ISO 5349-1 og 5349-2.



Vibrationerne, under den reelle brug af maskinen, kan være anderledes end de erklærede, da den totale vibrationsværdi afhænger af den måde maskinen anvendes på.

Det er derfor nødvendigt at finde frem til de bedst egnede sikkerhedsforanstaltninger til at sikre operatørens beskyttelse, baseret på en vurdering af eksponeringen under de reelle brugsforhold.

TILLÅTEN ANVÄNDNING - Maskinen har utvecklats och tillverkats för att skära konturer i trä, plast samt material, som inte innehåller järn. Den är dessutom försedd med en flexibel axel, till vilken ett mikroverktyg med ett skaft på max 3 mm ska fästas för bearbetning av små ytdetaljer, gradningar och perforeringar.

OTILLÅTEN ANVÄNDNING – DET ÄR förbjudet att:

- Bearbeta organiskt material och/eller livsmedel.
- Bearbeta material som, på grund av bearbetningen, kan avge skadliga ämnen.
- Arbeta i gersågläge och skära fuktigt trä.
- Använda maskinen utan monterade skydd.
- Använda blad i snabbstäl.
- Använda maskinen för skärning av notspår.
- Använda cirkelsågläge för kapning av metall.

Maskinen är inte lämpad för att användas i en miljö med explosionsrisk.

ÅTERSTÅENDE RISKER

Risk för kapning och skärning – Denna risk anges med symbolen:

Risk för intrassling, medsläpning och insnärjning denna risk anges med symbolen:

Försiktighetsåtgärder som ska vidtas

- Använd inte arbetshandskar under arbetsfasen.
- Håll händerna långt borta från arbetsområdet.
- Avlägsna inte kapnings- eller klipprester medan verktyget roterar.
 - För inte ansiktet i närheten av kapningsområdet;
 - Undvik absolut att placera händerna i närheten av kapningsområdet innan huvudet är på max. höjd och bladet har stannat helt.
- Minska trycket i kontaktögonblicket mellan bladet och arbetsstycket för att undvika att bladet går sönder;
- Minska kapningstrycket för att skydda maskinen.

INFORMATION OM BULLER - De värden som anges för buller är emissionsnivåer och är inte nödvändigtvis säkra arbetsnivåer. Medan det finns ett samband mellan utsläppsnivåer och exponeringsnivåer kan detta inte tillförlitligt användas för att fastställa om ytterligare försiktighetsåtgärder krävs eller inte. Faktorer som påverkar den verkliga nivån för arbetstagarens exponeringsnivå inkluderar exponeringens varaktighet, egenskaperna hos miljön, andra ljudkällor, till exempel antalet maskiner och andra angränsande arbeten. Dessutom kan exponeringsnivåerna variera från land till land. Den här informationen gör det möjligt för maskinens användare att göra den bästa värderingen av farorna och riskerna.

Du bör använda personlig skyddsutrustning för att skydda hörseln, som hörselskydd eller öronproppar.

INFORMATION OM ELEKTROMAGNETISK KOMPATIBILITET - Maskinens elektromagnetiska emissioner överstiger inte gränserna som är fastställda enligt standarderna för användningsvillkoren.

Kontrollera att det finns ett termomagnetiskt skydd i matningssystemet som skyddar alla ledare mot kortslutningar och överbelastningar.

Vibrationer - Det kvadratiska medelvärdet för den frekvensvägda accelerationen i hand-arm-systemet vid normal kapning med korrekt slipade blad är mindre än 2,5 m/sek².

Testerna är utförda enligt standard UNI EN ISO 5349-1 och 5349-2.

Vibrationerna under den faktiska användningen av maskinen kan skilja sig från de angivna eftersom det totala vibrationsvärdet beror på vilket sätt maskinen används. Det är därför nödvändigt att fastställa de lämpligaste säkerhetsåtgärderna för att skydda operatören baserat på en uppskattning av exponeringen vid faktiska användningsförhållanden.

TILLATT BRUK – Maskinen er designet og konstruert for konturering av tre, plast og ikke jernholdige materialer.

Den er utstyrt med fleksibel aksel hvor man kan feste mikroverktøy med en maks. 3 mm chuck for arbeid med finpusning, kantpuss og boring.

IKKE TILLATT BRUK- DET ikke tillatt å:

- Bearbejde organiske materialer og/eller næringsmidler.
- Bearbejde materialer som kan avgj skadelige stoffer ved kapping.
- Arbeide i sagbenkmodus og kutte fuktig treverk.
- Bruke maskinen uten at vernene er på plass.
- Bruke blad av hurtigstål.
- Bruke maskinen for å lage ikke-gjennomgående kutt.
- Bruk sirkelsagmodus for å skjære materialer i metall.

 Maskinen er ikke egnet for bruk i miljø med potensielt eksplosiv atmosfære.

ANDRE FARER

Risiko for klippe-, kutt- og snittskader - Slik risiko vises med symbolet: 

Fare for å bli sittende fast, slept med og fanget: Slik risiko vises med symbolet: 

Forholdsregler som må tas:

- Ikke bruk arbeidshansker under selve bearbeidelsen.
- Hold hendene unna arbeidsområdet.
- Ikke fjern avkutt eller biter mens sagbladet roterer.

 Ikke ha ansiktet over området hvor du arbeider;
Det er strengt forbudt å holde hendene i nærheten av arbeidsområdet før hodet er blitt hevet helt opp og bladet har stanset helt.

- For å unngå at bladet ødelegges, må trykket reduseres når bladet møter stykket.
- Bruk mindre kraft når du kapper for å spare maskinen.

INFORMASJON OM STØY - Angitte støyverdier er emisjonsnivå og ikke nødvendigvis sikre driftsnivåer. Selv om det er sammenheng mellom emisjonsnivåer og de nivåene man utsettes for, kan ikke disse dataene benyttes med sikkerhet for å avgjøre om det er nødvendig å ta ytterligere forholdsregler. Faktorer som virker inn på operatørens reelle eksponeringsnivå er varighet, miljøets egenskaper og andre støykilder, som for eksempel antall maskiner og andre bearbeidelser i nærheten. I tillegg kan eksponeringsnivå variere fra land til land. Oppført informasjon hjelper uansett maskinens bruker når farer og risiko skal vurderes.

 Det anbefales å bruke personlig hørselsvern som øreklokker eller -propper.

INFORMASJON OM ELEKTROMAGNETISK KOMPATIBILITET - Maskinens elektromagnetiske emisjoner overskrider ikke grensene som er fastsatt i forskriftene for den planlagte bruken.

 Kontroller at strømmettet er utstyrt med termobryter, som beskytter alle ledningene mot kortslutning og overbelastning.

Vibrasjon - *Vektet kvadratisk gjennomsnittsverdi for akselerasjon i hånd/arm ved normal kapping, med korrekt slipt sagblad, ligger under 2,5 m/sek². Målingene er utført i overensstemmelse med forskriften NS-EN ISO 5349-1 og 5349-2.*

 Vibrasjonene som oppstår i en reell arbeidssituasjon, kan avvike fra de som er oppgitt, da den totale vibrasjonsverdien avhenger av hvordan maskinen brukes.
Derfor må man finne ut hvilke sikkerhetstiltak som er best egnet til å beskytte operatøren, etter å ha vurdert de reelle bruksforholdene

UŻYCIE DOZWOLONE – Maszyna została zaprojektowana i skonstruowana do cięcia kształtowego drewna, tworzyw sztucznych i materiałów nieżelaznych. Ponadto wyposażona jest w wałek giętki umożliwiający podłączenie mikronarzędzi z chwytem max. 3 mm, do drobnych wykończeń, okrawania detali i wykonywania małych otworów.

UŻYCIE NIEDOZWOLONE – ZABRANIA się:

- Obróbki materiałów organicznych i/lub spożywczych.
- Obróbki materiałów, które w wyniku cięcia mogą emitować szkodliwe substancje.
- Pracy w trybie piły stołowej i cięcia wilgotnego drewna.
- Używania maszyny bez osłon.
- Używania taśm tnących ze stali szybko tnącej.
- Używania maszyny do wykonywania ślepych cięć.
- Używania trybu piły obrotowej do cięcia materiałów metalowych.

Maszyna nie nadaje się do użycia w atmosferze potencjalnie wybuchowej.

RYZIKO RESZTKOWE

Niebezpieczeństwo zakleszczenia, skaleczenia lub obcięcia części ciała – ryzyko to oznaczone jest symbolem:

Ryzyko zaczeplenia, wciągnięcia i uwieszenia – ryzyko to jest oznaczone symbolem:

Środki ostrożności, które należy wdrożyć

- W fazie cięcia nie należy używać rękawic roboczych.
- Utrzymywać ręce z dala od obszaru roboczego.
- Nie usuwać pozostałości po cięciu ani odłamków, kiedy taśma tnąca obraca się.

- Nie zbliżać twarzy do strefy cięcia;
- bezwzględnie unikać zbliżania rąk do strefy cięcia, dopóki głowica nie znajdzie się na maksymalnej wysokości, a taśma tnąca nie zatrzyma się całkowicie;
- w momencie kontaktu taśmy tnącej z materiałem zmniejszyć nacisk, aby nie dopuścić do uszkodzenia taśmy;
- zmniejszyć nacisk cięcia w celu ochrony maszyny.

INFORMACJE DOTYCZĄCE HAŁASU – Podane wartości dotyczące hałasu są poziomami emisji i niekoniecznie określają bezpieczne poziomy robocze. Chociaż istnieje korelacja pomiędzy poziomami emisji i poziomami ekspozycji, nie może ona być stosowana w wiarygodny sposób w celu ustalenia konieczności wdrożenia dodatkowych środków ostrożności. Czynniki, które wpływają na rzeczywisty poziom ekspozycji pracownika obejmują czas trwania narażenia, charakterystykę środowiska oraz inne źródła hałasu, na przykład liczbę maszyn i innych sąsiednich procesów obróbki. Ponadto, poziom ekspozycji może się różnić dla poszczególnych krajów. Niniejsze informacje umożliwiają jednak użytkownikowi maszyny jak najlepszą ocenę zagrożeń i ryzyka.

Zaleca się stosowanie indywidualnych środków ochrony słuchu, takich jak naszники lub zatyczki do uszu.

INFORMACJE DOTYCZĄCE KOMPATYBILNOŚCI ELEKTROMAGNETYCZNEJ – Emisje elektromagnetyczne maszyny nie przekraczają limitów określonych w normach w przypadku przewidzianych warunków użytkowania.

Sprawdzić, czy w instalacji zasilania jest obecne zabezpieczenie magnetotermiczne, mające na celu ochronę wszystkich przewodów przed zwarciami i przeciążeniami.

Wibracje – *Wartość średnia kwadratowa ważonego przyspieszenia drgań ramienia, w warunkach normalnego cięcia przy prawidłowo naostrzonych taśmach tnących, nie przekracza 2,5 m/s². Pomiarów dokonano zgodnie z normami UNI EN ISO 5349-1 i 5349-2.*

Wibracje podczas rzeczywistego użytkowania maszyny mogą różnić się od deklarowanych, ponieważ wartość całkowita wibracji zależy od sposobu, w jaki wykorzystywana jest maszyna. W celu ochrony operatora, konieczne jest zatem określenie najbardziej odpowiednich środków bezpieczeństwa w oparciu o obliczenia wynikające z ekspozycji operatora w normalnych warunkach użytkowania.

РАЗРЕШЕННОЕ ИСПОЛЬЗОВАНИЕ - Машина запроектирована и изготовлена для контурной обработки дерева, пластмасс и цветных металлов.

Станок оснащен гибким валом, на котором закрепляются микронасадки с лезвием не более 3 мм для выполнения точной обработки и маленьких отверстий, зачистки заусенцев.

НЕРАЗРЕШЕННОЕ ИСПОЛЬЗОВАНИЕ - СТРОГО запрещается:

- обрабатывать органические и/или пищевые материалы;
- обрабатывать материалы, которые в процессе резания могут выделять вредные вещества;
- резать сырое дерево в режиме настольной пилы;
- использовать машину без правильно установленных защит;
- использовать режущие полотна из быстрорежущей стали;
- использовать машину для выполнения несквозного реза;
- использовать режим циркулярной пилы для резки металлических материалов.

 Машина не предназначена для использования в среде с потенциально взрывоопасной атмосферой.

ОСТАТОЧНЫЕ РИСКИ

Риск пореза и травматической ампутации - Данный риск обозначается символом: 

Риск застревания, затягивания или захватывания: Данный риск обозначается символом: 

Необходимые меры предосторожности

- Не использовать при выполнении реза защитные перчатки.
- Не приближать руки к рабочей зоне.
- Не убирать отходы резки при вращающемся режущем полотне.
- Не приближать лицо к зоне резки;
- Категорически запрещается приближать руки к зоне резки до подъема головки на максимальную высоту и полной остановки режущего полотна.
- В момент контакта между режущим полотном и деталью следует сократить давление резания, чтобы избежать разрыва полотна;
- Для защиты машины от повреждений следует ослабить давление резания.



ДАННЫЕ ПО УРОВНЮ ШУМА - Значения, указанные для уровня шума, представляют собой уровни шумового излучения и не всегда соответствуют нормам техники безопасности. Несмотря на наличие соотношения между уровнями шумового излучения и уровнями шумового воздействия, такое соотношение не может использоваться для определения необходимости принятия дополнительных мер предосторожности. Факторы, определяющие фактический уровень шумового воздействия на работника, включают продолжительность воздействия, характеристики окружающей среды, другие источники шума, как, например, количество машин и выполнение других видов обработки в этой же зоне. Кроме того, допустимые уровни шумового воздействия могут различаться в разных странах. Однако информация по уровням шумового излучения дает пользователю возможность более точно оценить существующие опасности и риски.



Рекомендуется использовать индивидуальные средства защиты органов слуха: наушники или противושумные вкладыши.

ИНФОРМАЦИЯ ПО ЭЛЕКТРОМАГНИТНОЙ СОВМЕСТИМОСТИ - Электромагнитное излучение машины не превышает уровни, установленные нормами для предусмотренных условий использования.



Убедиться, что агрегат питания оснащен магнитно-термической защитой от короткого замыкания и перегрузки для всех проводников.

Вибрации - Среднеквадратичное взвешенное значение виброускорения, передаваемого руке при нормальных условиях резания с хорошо заточенным полотном не превышает 2,5 м/с². Все измерения проведены согласно нормам UNI EN ISO 5349-1 и 5349-2.



Фактические значения вибрации при использовании машины могут отличаться от заявленных значений, поскольку общая величина вибрации зависит от способа применения машины.

Поэтому необходимо определить меры безопасности, обеспечивающие наиболее надежную защиту оператора в реальных условиях использования.

ДОПУСТИМА УПОТРЕБА - Машината е проектирана и произведена за извършване на поръбващ разрез на дърво, пластмаса и материали несъдържащи желязо.

Освен това, е доставен един огъващ се вал, към който се фиксират микро инструменти с опашка максимум от 3 mm, за извършването на малки обработки, отделяне на стружки и пробиване.

НЕПРЕДВИДЕНА УПОТРЕБА - ЗАБРАНЕНО е:

- Обработка на органични и/или хранителни материали.
- Обработка на материали, които в процес на обработка отделят вредни вещества.
- Обработка в режим циркуляр и настолен циркуляр и рязане на влажно дърво.
- Използване на машина без поставени защити.
- Използвайте остриета с високоскоростна стомана.
- Използвайте машината за рязане на слепи рязания.
- Използвайте циркуляра за рязане на метални материали.



Машината не е подходяща за използване в среда с потенциално експлозивна атмосфера.

ОСТАТЪЧНИ РИСКОВЕ

Риск от отрязване, срязване и прерязване - Този риск е обозначен със символа:

Рискове за заплитане, повличане и захващане: Този риск е обозначен със символа:

Необходими предпазни мерки

- Не използвайте работни ръкавици в процес на обработка.
- Дръжте ръцете си далеч от работната зона.
- При работещ въртящ се нож не вадете отпадъците от рязането или парчета от детайла.



- Не доближавайте лицето си до зоната на рязане;
- в никакъв случай не доближавайте ръцете си до зоната на рязане, ако главата не е максимално вдигната нагоре и ножът не е напълно спрял;
- намалете налягането в момента на допир между ножа и детайла, за да избегнете счупване на ножа;
- намалете налягането при рязане, за да предпазите машината.

ИНФОРМАЦИЯ ОТНОСНО ШУМА - Посочените стойности за шум са нива на емисия, а не непременно сигурни нива, достигани при работа. Макар да съществува връзка между нивата на емисия и нивата на експозиция, то тя не може да бъде използвана като надеждно средство за определяне дали са необходими или не допълнителни предпазни мерки. Факторите, които влияят на реалното ниво на експозиция на работника включват продължителност на експозицията, характеристики на околната среда, други източници на шум, например броя на машините и други съпътстващи обработки. Освен това, допустимите нива на експозиция могат да бъдат различни в различните държави. Тази информация дава възможност на потребителя на машината да направи по-добра оценка на опасността и на рисковете.



Необходимо е използването на лични предпазни средства за защита на слуха, като антифони или тапи за уши.

ИНФОРМАЦИЯ ОТНОСНО ЕЛЕКТРОМАГНИТНАТА СЪВМЕСТИМОСТ - Електромагнитните емисии на машината не превишават границите, определени от стандартите за предвидените експлоатационни условия.



Проверете дали в захранващата верига има магнитотермична защита, която да предпазва всички проводници от късо съединение и претоварвания.

Вибрации - Средно претеглената квадратна стойност при ускорение ръка лост, при нормален процес на рязане и правилно наточени ножове е по-ниска от $2,5 \text{ m/sec}^2$. Стойностите са били измерени на базата на стандарти UNI EN ISO 5349-1 и 5349-2.



Вибрациите при нормален процес на работа на машината могат да се различават от обявените, като се има предвид, че общата стойност на вибрациите зависи от начина на употреба на машината.

Следователно е необходимо да се установи кои са най-подходящите предпазни мерки, които да бъдат предприети за защита на оператора, което става чрез преценка на експозицията при реални работни условия.

DOZVOLJENA UPORABA - Stroj je osmišljen i izgrađen za rezanje kontura drva, plastike i neželjeznih materijala.

Opremljen je savitljivom osovinom na koju se mogu učvrstiti mikro-alati s drškom od 3 mm, za obradu manjih završnih slojeva, šupljina i rupa.

NEDOZVOLJENA UPORABA – ZABRANJENO je:

- Obradivati organske materijale i/ili materijale za prehrambene proizvode.
- Obradivati materijale koji mogu tijekom rezanja ispuštati štetne tvari.
- Rezati mokro drvo u načinu rada stolne pile.
- Koristiti stroj bez namještenih zaštita.
- Koristiti čelična sječiva velike brzine.
- Koristiti stroj za slijepe rezove.
- Koristiti način rada kružne pile za rezanje metalnih materijala.

 Stroj nije prilagođen uporabi u prostoriji s potencijalno eksplozivnom atmosferom.

PREOSTALI RIZICI

Rizik od sječenja i rezanja – Navedeni rizik označen je simbolom: 

Rizik od zaplitanja, zahvaćanja i ukliještenja: Navedeni rizik označen je simbolom: 

Primjena mjera predostrožnosti

- Tijekom rezanja ne upotrebljavajte radne rukavice.
- Držite ruke dalje od radnog područja.
- Ne uklanjajte ostatke rezanja ili dijelove dok se sječivo okreće.
 - Ne približavajte lice području u kojem se obavlja rezanje;
 - ni u kojem slučaju ne približavajte ruke području u kojem se obavlja rezanje prije nego što glava ne bude u najvišem položaju, a sječivo potpuno zaustavljeno;
 - smanjite pritisak u trenutku doticaja sječiva i obrađivanog dijela kako biste izbjegli pucanje sječiva;
 - smanjite pritisak rezanja kako biste sačuvali stroj.

INFORMACIJE O BUCI - Naznačene vrijednosti predstavljaju razine emitirane buke i nisu nužno razine koje jamče siguran rad. Iako postoji uzročna veza između razina emitiranja i izloženosti, ona se ne može sa sigurnošću upotrebljavati radi utvrđivanja potrebe za primjenom dodatnih mjera predostrožnosti. Cimbenici, koji utječu na stvarnu razinu izloženosti radnika, uključuju trajanje izloženosti, svojstva ambijenta, ostale izvore buke kao što su broj strojeva i susjedne obrade. Također se razine izloženosti se mogu razlikovati od države do države. U svakom slučaju ove informacije omogućavaju korisniku stroja obavljanje najbolje procjene opasnosti i rizika.

 Preporučuje se uporaba osobnih zaštitnih sredstava za sluh poput slušalica i čepića za uši.

INFORMACIJE O ELEKTROMAGNETSKOJ KOMPATIBILNOSTI - Elektromagnetske emisije stroja ne prekoračuju ograničenja propisana standardima za predviđene uvjete uporabe.

 Provjerite je li se u sklop za napajanja nalazi magnetotermička zaštita koja štiti provodnike od kratkog spoja i preopterećenja.

Vibracije - Srednja korijenska vrijednost frekvencije i ubrzanja kraka tijekom normalnog rezanja s pravilno naoštrenim sječivima manja je od 2,5 m/sec².
Ispitivanje je obavljeno primjenom standarda UNI EN ISO 5349-1 i 5349-2.

 Vibracije tijekom stvarne uporabe stroja mogu se razlikovati od navedenih vibracija budući da ukupna vrijednost vibracija ovisi o načinu uporabe stroja.
Stoga je važno utvrditi najprikladnije mjere sigurnosti kako bi se zaštitio rukovatelj na osnovi procjene u stvarnim uvjetima uporabe.

DOZVOLJENA UPOTREBA - Mašina je projektovana i napravljena za sečenje kontura drveta, plastike i obojenih materijala.

Opremljena je i fleksibilnom osovinom, na koju se mogu učvrstiti mikro alati sa drškom od maksimalno 3 mm, za malu završnu obradu, šupljine i rupe.

NEDOZVOLJENA UPOTREBA - ZABRANJENO je:

- Obrada organskih i/ili prehrambenih proizvoda.
- Obrada materijala koji usled obrade mogu da oslobode štetne supstance;
- Oprađivati na cirkularu i seći vlažno drvo.
- Koristiti mašinu bez zaštita na mestu.
- Koristiti sečiva od brzog čelika.
- Koristiti mašinu za rezanje na slepo.
- Koristiti cirkular za rezanje metalnih materijala.

Mašina nije namenjena upotrebi u potencijalno eksplozivnim okruženjima.

PREOSTALI RIZICI

Opasnost od sečenja i rezanja - ovaj rizik se označava simbolom:

Rizik od hvatanja, povlačenja i zaglavljivanja: ovaj rizik je označen simbolom:

Mere predostrožnosti koje je potrebno primeniti

- Za vreme sečenja nemojte da koristite zaštitne rukavice.
- Ruke morate da držite dalje od radnog područja.
- Nemojte da sklanjate ostatke sečenja ili velike komade dok se sečivo okreće.

- Nemojte približavati lice području sečenja;
- strogo je zabranjeno približavati ruke području sečenja pre nego što glava dostigne maksimalnu visinu, a sečivo se potpuno zaustavi;
- smanjite pritisak u trenutku kontakta sečiva i komada koji se seče kako biste izbegli oštećenje sečiva;
- smanjite pritisak prilikom sečenja kako biste očuvali mašinu.

INFORMACIJE KOJE SE ODOSE NA BUKU - Navedene vrednosti su nivoi emitovane buke i nisu nužno nivoi bezbednog rada. Iako postoji uzročna veza između nivoa emitovanja i nivoa izloženosti, ona se ne može sa sigurnošću koristiti radi utvrđivanja potrebe za dodatnim merama predostrožnosti. Faktori koji utiču na stvarni nivo izloženosti radnika uključuju trajanje izloženosti, svojstva ambijenta, ostali izvori buke na primer broj prisutnih mašina i obrade koje se vrše u blizini. Takođe, nivoi izloženosti se mogu razlikovati od zemlje do zemlje. Ove informacije u svakom slučaju omogućavaju korisniku mašine da izvrši najbolju procenu opasnosti i rizika.

Savetujemo da koristite sredstva lične zaštite za zaštitu sluha, kao što su slušalice ili čepovi za uši.

INFORMACIJE KOJE SE ODOSE NA ELEKTROMAGNETSKU KOMPATIBILNOST - Elektromagnetske emisije mašine ne prelaze granice postavljene standardima za predviđene uslove korišćenja.

Proverite da li se u sistemu napajanja nalaze magnetotermički osigurači koji moraju da čuvaju sve provodnike od kratkog spoja izazvanog opterećenjem.

Vibracije - Srednja kvadratna vrednost ubrzanja kraka ponderisana frekvencijom, u normalnim uslovima bušenja sa pravilno naoštrenim noževima, iznosi manje od $2,5 \text{ m/s}^2$. Ispitivanje je obavljeno prema standardima UNI EN ISO 5349-1 i 5349-2.

Vibracije tokom realnog korišćenja mašine mogu da se razlikuju od navedenih vrednosti, budući da ukupna vrednost vibracija zavisi od načina korišćenja mašine. Prema tome, neophodno je utvrditi najadekvatnije mere bezbednosti radi zaštite operatora, koje se zasnivaju na proceni izloženosti prilikom realnih uslova korišćenja.

ΕΠΙΤΡΕΠΟΜΕΝΗ ΧΡΗΣΗ - Το μηχάνημα έχει σχεδιαστεί και κατασκευαστεί για την κοπή ξύλου, πλαστικού και μη σιδηρούχων υλικών.

Διαθέτει επίσης έναν εύκαμπτο άξονα, στον οποίο μπορούν να στερεωθούν μικρο-εργαλεία με στέλεχος μέγιστου πάχους 3 χιλ., για την κατεργασία μικρών φινιρισμάτων, προεξοχών και οπών.

ΜΗ ΕΠΙΤΡΕΠΟΜΕΝΗ ΧΡΗΣΗ - απαγορεύεται:

- Η επεξεργασία υλικών οργανικών και/ή τροφίμων.
- Η επεξεργασία υλικών τα οποία ενδέχεται, λόγω της κοπής να απελευθερώσουν βλαβερές ουσίες.
- Η επεξεργασία σε τρόπο λειτουργίας επιτραπέζιου πριονιού και κοπή υγρού ξύλου.
- Η χρήση του μηχανήματος χωρίς τις προστασίες στη θέση τους.
- Η χρήση λεπίδων από ταχυάλυβα.
- Η χρήση του μηχανήματος για ένθετα δίπτυχα.
- Η χρήση στον τρόπο λειτουργίας κυκλικού πριονιού για κοπή μεταλλικών υλικών.



Η μηχανή δεν είναι κατάλληλη για χρήση σε δυνητικά εκρηκτική ατμόσφαιρα.

ΥΠΟΛΕΙΠΟΜΕΝΟΙ ΚΙΝΔΥΝΟΙ

Κίνδυνος κοψίματος και αποκοπής - Αυτός ο κίνδυνος προσδιορίζεται με το σύμβολο: 

Κίνδυνος ενσφήνωσης, τραβήγματος και εγκλωβισμού: Αυτός ο κίνδυνος προσδιορίζεται με το σύμβολο: 

Προφυλάξεις προς υιοθέτηση

- Στη φάση της κοπής, μη χρησιμοποιείτε γάντια εργασίας.
- Κρατήστε τα χέρια σας μακριά από την περιοχή εργασίας.
- Μην αφαιρείτε τα υπολείμματα κοπής ή τεμάχια με τη λεπίδα σε περιστροφή.



- Μην προσεγγίζετε το πρόσωπο στην περιοχή κοπής;
- αποφύγετε ρητά την προσέγγιση των χεριών στην περιοχή κοπής πριν το κεφάλι να είναι στο μέγιστο ύψος και η λεπίδα εντελώς σταματημένη
- μειώστε την πίεση κατά τη στιγμή της επαφής μεταξύ λεπίδας και τεμαχίου, για να αποφύγετε το σπάσιμο της λεπίδας
- χαλαρώστε την πίεση κοπής για να διαφυλάξετε το μηχάνημα.

ΠΛΗΡΟΦΟΡΙΕΣ ΣΧΕΤΙΚΑ ΜΕ ΤΟ ΘΟΡΥΒΟ - Οι τιμές που αναφέρονται για το θόρυβο είναι επίπεδα εκπομπών θορύβου και όχι απαραίτητα ασφαλή επίπεδα εργασίας. Ενώ υπάρχει συσχέτιση μεταξύ των επιπέδων εκπομπών και των επιπέδων έκθεσης, αυτό δεν μπορεί να χρησιμοποιηθεί με αξιοπιστία για να καθοριστεί εάν απαιτούνται ή όχι περισσότερες προφυλάξεις. Οι παράγοντες που επηρεάζουν το πραγματικό επίπεδο της έκθεσης του εργαζομένου περιλαμβάνουν τη διάρκεια της έκθεσης, τα χαρακτηριστικά του περιβάλλοντος, άλλες πηγές θορύβου, για παράδειγμα, τον αριθμό των μηχανών και άλλων γειτονικών διεργασιών. Επιπλέον, τα επίπεδα έκθεσης μπορούν να ποικίλουν από χώρα σε χώρα. Αυτή η πληροφορία καθιστά τον χειριστή ικανό να χειριστεί την μηχανή και να κάνει την καλύτερη εκτίμηση των κινδύνων και των ρίσκων.



Θα πρέπει να χρησιμοποιηθούν μέσα ατομικής προστασίας της ακοής, όπως ακουστικά ή ωτοασπίδες.

ΠΛΗΡΟΦΟΡΙΕΣ ΣΧΕΤΙΚΑ ΜΕ ΤΗΝ ΗΛΕΚΤΡΟΜΑΓΝΗΤΙΚΗ ΣΥΜΒΑΤΟΤΗΤΑ - Οι ηλεκτρομαγνητικές εκπομπές από το μηχάνημα δεν υπερβαίνουν τα όρια που ορίζονται από τα πρότυπα για τις προβλεπόμενες συνθήκες χρήσης.



Βεβαιωθείτε ότι στο σύστημα τροφοδοσίας υφίσταται μια μαγνητοθερμική προστασία για την προστασία όλων των αγωγών από τα βραχυκυκλώματα υπερθέρμανσης.

Κραδασμοί - *Ενεργή μέση τιμή συχνότητας της επιτάχυνσης χεριού-βραχίονα σε συνθήκες κανονικής κοπής με λεπίδες σωστά ακονισμένες, είναι χαμηλότερο του 2,5 m/sec². Οι δοκιμές διεξήχθησαν κατά UNI EN ISO 5349-1 και 5349-2.*



Οι κραδασμοί κατά την πραγματική χρήση του μηχανήματος μπορεί να είναι διαφορετικοί από εκείνους που έχουν δηλωθεί, από τη στιγμή που η συνολική τιμή των κραδασμών εξαρτάται από τον τρόπο με τον οποίο χρησιμοποιείται το μηχάνημα. Θα πρέπει, επομένως να προσδιορίσετε τα καταλληλότερα μέτρα ασφαλείας για την προστασία που χειριστή, με βάσει μία αξιολόγηση της έκθεσης σε πραγματικές συνθήκες χρήσης.

ATĻAUTA IZMANTOŠANA - koka, plastmasas un krāsaino metālu konturēšanas griešanai. Tā ir aprīkota arī ar elastīgu vārpstu, kurai var piestiprināt mikroehniskos instrumentus ar maksimāli 3 mm kātu, mazu izmēru urbumu apdarei, slīpēšanai un perforācijai.

NEATĻAUTA IZMANTOŠANA - Ir aizliegts:

- Apstrādāt organiskos un/vai pārtikas materiālus.
- Apstrādāt materiālus, kas griešanas rezultātā izdala kaitīgas vielas.
- Strādājiet rokas zāģa režīmā un grieziet mitru koksni.
- Lietojiet iekārtu bez vietā esošiem aizsargiem.
- Lietojiet ātrgaitas tērauda asmeņus.
- Lietojiet iekārtu, lai veiktu iegriezumus.
- Lietojiet ripzāģa režīmu metāla materiālu griešanai.

 Mašīna nav piemērota izmantošanai sprādzienbīstamā vidē.

ATLIKUŠIE RISKI

Nogriešanas, sagriešanas un traumatiskas amputācijas risks - Šo risku apzīmē ar šādu simbolu: 

Iekēršanās, vilkšanas un iesprostošanas risks: šis risks ir apzīmēts ar simbolu: 

Piesardzības pasākumi

- Griešanas laikā neizmantojiet darba cimdus.
- Turiet rokas prom no darba zonas.
- Nenovāciet griešanas atkritumus vai atgriezumus, kamēr asmens griežas.

 • Netuviniet seju griešanas zonai;
• ir kategoriski aizliegts tuvināt rokas darba zonai, kamēr galva nav pilnībā pacelta un asmens nav pilnībā apstājies;
• samaziniet spiedienu brīdī, kad asmens pieskaras detaļai, lai izvairītos no asmens bojājuma;
• samaziniet griešanas spiedienu, lai pasargātu mašīnu no bojājumiem.

INFORMĀCIJA PAR TROKŠNA LĪMENI - Norādītie trokšņa līmeņi attiecas uz emisijas līmeņiem, un tie ne vienmēr atbilst droša darba līmeņiem. Neskatoties uz to, ka pastāv korelācija starp emisijas un iedarbības līmeņiem, to nevar droši izmantot, lai noteiktu, vai nav nepieciešami papildu drošības pasākumi. Faktori, kas ietekmē faktisko trokšņa līmeni uz darbinieku, ietver iedarbības ilgumu, vides apstākļus, citus trokšņa avotus, piem., iekārtu skaitu, un citus blakus notiekošos apstrādes procesus. Turklāt iedarbības līmenis katrā valstī var būt atšķirīgs. Šī informācija iekārtas lietotājam var noderēt, lai labāk novērtētu apdraudējumus un riskus.

 Ieteicams izmantot individuālos dzirdes aizsardzības līdzekļus, piemēram, ausiņas vai ausu aizbāžņus.

INFORMĀCIJA PAR ELEKTROMAGNĒTISKO SADERĪBU - Elektromagnētiskās emisijas iekārtā nepārsniedz ierobežojumus, ko nosaka standarti attiecībā uz paredzētajiem lietošanas apstākļiem.

 Pārliedzinieties, vai strāvas piegādes sistēma ir aprīkota ar termomagnētiskajiem aizsargiem, kuri aizsargā visus vadus pret īsslēgumiem un pārslodzi.

Vibrācijas - *Plaukstas un rokas pātrinājuma vidējā vērtība, kas svēta pēc frekvences, normālos griešanas apstākļos un ar pareizi noasinātiem asmeņiem, ir mazāka par 2,5 m/s². Mērijumi tika veikti atbilstoši standartiem UNI EN ISO 5349-1 un 5349-2.*

 Mašīnas faktiskās izmantošanas laikā vibrāciju līmeņi var atšķirties no norādītajiem līmeņiem, jo kopējais vibrāciju lielums ir atkarīgs no mašīnas izmantošanas veida. Tāpēc ir jānosaka vispiemērotākie drošības pasākumi, lai aizsargātu operatoru, balstoties uz eksponēcijas novērtējuma faktiskajos izmantošanas apstākļos.

LEISTINAS NAUDOJIMAS - Mašina buvo suprojektuota ir pagaminta medinių plastikinių ir negeležinių medžiagų kontūrams pjaustyti. Be to, ji turi lankstų veleną, prie kurio tvirtinami daugiausiai 3 mm koto ilgio mikroįrankiai, skirti nedidelėms apdailoms, kraštams nulyginti ir angoms gręžti.

NELEISTINAS NAUDOJIMAS - draudžiama:

- Apdirbti organinės kilmės ir (ar) maisto produktus.
- Apdirbti medžiagas, kurios pjaunant gali išskirti kenksmingas medžiagas.
- Apdirbti stalinio pjūklo režimu ir pjaustyti drėgną medieną.
- Naudoti mašiną be sumontuotų apsaugų.
- Naudoti greitapjovio plieno ašmenis.
- Naudoti mašiną įgrazoms atlikti.
- Naudoti diskinio pjūklo režimą metaliniams produktams pjaustyti.

 Staklės nėra pritaikytos naudoti galimai sprogioje aplinkoje.

IŠLIEKANTI RIZIKA

Nukirtimo, nupjovimo ir nukirpimo pavojus - Šis pavojus žymimas simboliu: 

Įsivėlimo, įtraukimo ir įstrigimo pavojus: šis pavojus žymimas simboliu: 

Atsargumo priemonės, kurių reikia imtis

- Pjovimo metu nenaudoti darbinių pirštinių.
- Laikyti rankas atokiai nuo darbinės zonos.
- Nešalinti pjovimo likučių ar metalo luitų ašmenims sukantis.

 Nelaikyti veido arti pjovimo zonos;
• jokių būdu nekišti rankų į pjovimo zoną, kol galvutė nebus pačiame viršuje ir diskui visiškai nesustojus;
• ašmenų ir dalies kontakto metu sumažinti slėgį, kad ašmenys nelūžtų;
• norint tausoti mašiną, sumažinti slėgį.

SU TRIUKŠMU SUSIJUSI INFORMACIJA – Nurodytos triukšmo vertės yra emisijos lygiai, nebūtinai sutampantys su saugaus darbo lygiais. Kadangi yra santykis tarp triukšmo lygio ir laiko, praleidžiamo triukšmingoje aplinkoje, šie parametrai negali būti besąlygiškai naudojami nustatyti, ar reikia papildomų apsauginių priemonių ar ne. Realią darbuotojo padėtį įtakojančys faktoriai apima triukšmo poveikio trukmė, aplinkos sąlygas, kitus triukšmo šaltinius, pavyzdžiui, įrenginių skaičių ir kitus šalia atliekamus apdirbimo veiksmus. Be to, triukšmo poveikio lygiai gali skirtis priklausomai nuo šalies. Ši informacija leidžia staklių naudotojui geriau įvertinti galimus pavojus bei riziką.

 Derėtų naudoti asmenines klausos apsaugos priemones, pvz. ausines ar ausų kamštukus.

SU ELEKTROMAGNETINIŲ SUDERINAMUMU SUSIJUSI INFORMACIJA – Staklių elektromagnetinė spinduliuotė neviršija naudojimo sąlygoms numatytų ribų.

 Patikrinkite, ar elektros maitinimo įrenginys turi magnetoterminę apsaugą, kad visi trumpojo jungimo grandinių laidininkai būtų apsaugoti nuo perkrovos.

Vibracija - *Peties svirties greitėjimo dažnumo svirtinė vidutinė vertė kvadratu įprasto pjovimo sąlygomis su tinkamais pagalastais ašmenimis yra mažesnė nei 2,5 m/sec². Matavimai buvo atlikti laikantis standartų UNI EN ISO 5349-1 ir 5349-2.*

 Vibracijos realaus staklių naudojimo metu gali skirtis nuo deklaruojamų, kadangi bendra vibracijos vertė priklauso nuo mašinos naudojimo pobūdžio. Todėl reikia nustatyti tinkamiausias saugos priemones operatoriaus apsaugai, remiantis poveikio prognoze realiomis naudojimo sąlygomis.

UTILIZAREA PERMISĂ - Mașina a fost proiectată și construită pentru tăierea profilelor din lemn, plastic și din materiale neferoase.

De asemenea, este echipată cu un arbore flexibil, la care să se atașeze unelte de mici dimensiuni cu o coadă de maxim 3 mm, pentru prelucrarea de finisaje mici, bavuri și perforări.

UTILIZARE NEPERMISĂ - SE interzice să:

- Prelucrați materiale organice și/sau alimentare;
- Prelucrați materiale care pot, ca urmare a tăierii, să emită substanțe nocive.
- Prelucrați în modul fierăstrău de banc și să tăiați lemnul umed.
- Utilizați mașina fără protecții în poziție.
- Utilizați lame de oțel de mare viteză.
- Utilizați mașina pentru a efectua tăieri oarbe.
- Utilizați modul fierăstrău circular pentru tăierea materialelor metalice.

Mașina nu este potrivită pentru utilizarea într-un mediu cu atmosferă potențial explozivă.

RISCURI REZIDUALE

Risc de retezare, tăiere și secționare - Acest risc este identificat cu simbolul:



Risc de agățare, tragere și prindere: acest risc este identificat cu simbolul:



Măsuri de precauție ce trebuie adoptate

- În faza de tăiere, nu utilizați mănuși de lucru.
- Țineți mâinile la distanță de zona de lucru.
- Nu îndepărtați reziduurile de tăiere sau resturile cu lama care se rotește.

- Nu apropiați fața de zona de tăiere;
- evitați sub orice formă să apropiați mâinile de zona de tăiere înainte ca lama să se fi oprit complet și capul să fie la înălțimea maximă;
- reduceți presiunea în momentul contactului dintre lamă și piesă, pentru a evita ruperea lamei;
- reduceți presiunea de tăiere pentru a proteja mașina.

INFORMAȚII REFERITOARE LA ZGOMOT - Valorile indicate pentru zgomot sunt niveluri de emisie de zgomot și nu sunt în mod necesar niveluri de lucru în condiții de siguranță. Desi există o corelație între nivelurile de emisie și cele de expunere, acest lucru nu poate fi utilizat în mod fiabil pentru a determina dacă sunt necesare sau nu măsuri de precauție suplimentare. Factorii care influențează nivelul actual de expunere a operatorului includ durata de expunere, caracteristicile mediului, alte surse de zgomot, de ex. numărul de mașini și alte procese adiacente. Mai mult decât atât, nivelurile de expunere pot varia de la o țară la alta. Aceste informații permit, totuși, utilizatorul aparatului să evalueze cât mai bine pericolele și riscurile.

Se recomandă utilizarea echipamentelor de protecție personală pentru auz, precum căști sau dopuri pentru urechi.

INFORMAȚII PRIVIND COMPATIBILITATEA ELECTROMAGNETICĂ - Emisiile electromagnetice ale mașinii nu depășesc limitele definite de normele pentru condițiile de utilizare prevăzute.

Verificați ca în cadrul instalației de alimentare să fie prezentă o protecție magnetotermică în măsură să protejeze toți conductorii împotriva scurtcircuitelor și a supraîncărcării.

Vibrații - Valoarea medie pătratică ponderată în frecvența accelerației mână-braț, în condiții de tăiere normală cu lame corect ascuțite, este mai mică de 2,5 m/sec.².

Măsurătorile au fost efectuate folosind norma UNI EN ISO 5349-1 și 5349-2.

Vibrațiile în timpul utilizării efective a mașinii pot fi diferite de cele declarate, din moment ce valoarea totală a vibrațiilor depinde de modul în care este utilizată mașina. Prin urmare, trebuie să se identifice măsurile de siguranță cele mai adecvate pentru protejarea operatorului, bazate pe o estimare a expunerii în condiții reale de utilizare.

POVOLENÉ POUŽÍVANIE - Stroj bol navrhnutý a zostavený na tvarované rezanie dreva, plastu a neželezných materiálov.

Je vybavený aj ohybným hriadeľom, ku ktorému sa upevňujú mikro nástroje s násadou maximálne 3 mm na opracovanie malých povrchových úprav, príškvarov a vŕtaní.

NEPOVOLENÉ POUŽÍVANIE - JE zakázané:

- Opracovávať organické a /alebo potravinové materiály.
- Opracovávať materiály, ktoré môžu v dôsledku opracovania uvoľňovať škodlivé látky.
- Pracovať v režime stolnej píly a rezať vlhké drevo.
- Používať stroj, pokiaľ ochrana nie je v pracovnej polohe (spustená).
- Používať kotúče z rýchloreznej ocele.
- Používať stroj na rezanie naslepo.
- Používať v režime cirkulárnej píly na rezanie kovových materiálov.

 Stroj nie je vhodný na použitie v prostredí s potenciálne výbušnou atmosférou.

ZVYŠKOVÉ RIZIKÁ

Riziko strihu, porezania a posekania sa - Toto riziko je označené symbolom: 

Riziko zavlečenia, strhnutia a zachytenia do stroja: toto riziko je označené symbolom: 

Ochranné opatrenia, ktoré je potrebné prijať

- Pri rezaní nepoužívajte pracovné rukavice.
- Ruky držte vzdialené od pracovného priestoru.
- Neodstraňujte zvyšky z rezania alebo úlomky, keď nástroj rotuje.



- Nepribližujte tvár do blízkosti reznej zóny;
- v žiadnom prípade nedávajte ruky do blízkosti priestoru opracovania skôr, ako hlava nepríde do najvyššieho bodu a kotúč sa úplne nezastaví;
- v momente dotyku kotúča a obrábaného kusu, znížte tlak, aby nedošlo k polámaniu kotúča;
- pre ochranu stroja znížte rezný tlak.

INFORMÁCIE O HLUKU - Hodnoty uvedené pre hluk sú emisnými úrovňami a nie nevyhnutne úrovňami bezpečnej práce. Zatiaľ čo existuje vzťah medzi hladinami emisií a hladinami expozície, nie je možné aplikovať tento vzťah pre účely posúdenia, či je alebo nie je potrebné používať iné opatrenia. Faktory, ktoré ovplyvňujú reálnu úroveň expozície pracovníka zahŕňajú trvanie expozície, charakteristiky prostredia, iné zdroje hluku, napríklad počet strojov a iné práce v blízkosti. Okrem toho sa úrovne expozície môžu v jednotlivých krajinách líšiť. Každopádne tieto informácie umožňujú užívateľovi stroja čo najlepšie zhodnotenie nebezpečenstiev a rizík.



Vhodné je používanie osobných prostriedkov na ochranu sluchu, ako sú sluchátka alebo zátky do uší.

INFORMÁCIE O ELEKTROMAGNETICKEJ KOMPATIBILITE - Elektromagnetické emisie stroja nepresahujú limity stanovené predpismi pre predpokladané podmienky používania.



Preverte, či sa v elektrickej inštalácii nachádza magnetotermická ochranná poistka schopná ochrániť všetky vodiče pred skratom a preťažením.

Vibrácie - Priemerná vážená hodnota strednej kvadratickej hodnoty zrýchlenia vo frekvencii ruky a paže, za normálnych rezných podmienok so správne naostrenou čepelou je menšia ako 2,5 m/sec². Merania boli vykonané podľa normy UNI EN ISO 5349-1 e 5349-2.



Vibrácie pri skutočnom používaní stroja môžu byť odlišné od deklarovaných, pretože celková hodnota vibrácií závisí od spôsobu, akým je prístroj používaný. V takom prípade je nutné určiť, na základe odhadu expozície v skutočných podmienkach prevádzky, najvhodnejšie bezpečnostné opatrenia, pre ochranu obsluhy.

RENDELTETÉSSZERŰ HASZNÁLAT - A gépet fa, műanyag és nemvasfémek kontúrvágására terveztük és készítettük.

Ezen túl rendelkezik egy rugalmas tengellyel, amelyhez maximum 3 mm-es szárral lehet mikro szerszámokat rögzíteni a kisebb kialakítások, sorjázás és fúrás elvégzéséhez.

NEM RENDELTETÉSSZERŰ HASZNÁLAT - tilos:

- Szerves anyagokat és/vagy élelmiszereket megmunkálni.
- Olyan anyagokat megmunkálni, amelyek a vágás során káros anyagokat bocsáthatnak ki.
- Asztali körfűrész üzemmódban dolgozni, és nedves fát vágni.
- A gépet használni, ha a védőburkolatok nincsenek a helyükön.
- Gyorsacél fűrészlapokat használni.
- A gépet horonyvágásra használni.
- Fémes anyagok vágásához körfűrész üzemmódban használni a gépet.



A gépet nem lehet robbanásveszélyes helyiségben használni.

FENNMARADÓ KOCKÁZATOK

Elnyírás, vágás és darabolás kockázata - Erre a kockázatra a következő jel figyelmeztet:



Beakadás, elhúzás és beszorulás kockázata: erre a kockázatra a következő jel figyelmeztet:



Elővigyázatossági intézkedések, amelyeket be kell tartani

- Vágásnál ne használjon munkavédelmi kesztyűt.
- A kezét tartsa távol a munkaterülettől.
- Ne távolítsa el vágási maradványokat vagy nagyobb darabot miközben a fűrészlap forog.



- Arcát sose közelítse a vágóterülethez;
- soha ne közelítse kezét a munkaterülethez egészen addig, amíg a vágófej nincs a legmagasabb pozícióban és a fűrészlap nem állt meg teljesen;
- csökkentse a nyomást, amikor a fűrészlap a munkadarabhoz ér, hogy el ne törjön a fűrészlap;
- a gép megóvása érdekében csökkentse a vágónyomást.

ZAJKIBOCSÁTÁSSAL KAPCSOLATOS INFORMÁCIÓK - A feltüntetett zajértékek kibocsátási értékek, és nem feltétlenül felelnek meg a biztonságos munkavégzés feltételeinek. Bár összefüggés van a kibocsátási szint és az expozíció szintje között, ez az összefüggés nem használható megbízhatóan annak eldöntéséhez, hogy szükség van-e további óvintézkedések meghatározására. A dolgozóra vonatkozó tényleges expozíciós értéket meghatározó tényezők a következők: az expozíció időtartama, a környezet jellemzői, más zajforrások, például a gépek száma és egyéb közeli munkavégzések. Az expozíció határértékei különbözőek lehetnek az egyes országokban. Ezen információk lehetővé teszik a gép használója részére, hogy a legpontosabban felmérje a veszélyeket és a kockázatokat.



Javasoljuk hallásvédő egyéni védőeszközök, mint pl. fültok vagy fül dugó használatát.

ELEKTROMÁGNESES ÖSSZEFÉRHETŐSÉGGEL KAPCSOLATOS INFORMÁCIÓK - A gép elektromágneses kibocsátása nem haladja meg a szabványokban a rendeltetésszerű használathoz előírt szintet.



Ellenőrizze, hogy a táphálózaton van-e olyan automata biztosíték, amely megvédi a vezetékeket a rövidzárlattól és a túlterheléstől.

Rezgés - A kéz/kar rezgésszám súlyozott gyorsulás négyzetes középértéke normális vágási körülmények és megfelelően éles fűrészlapok esetén alacsonyabb 2,5 m/sec²-nél.

A mérések az MSZ EN ISO 5349-1 és az 5349-2 szabványok szerint lettek elvégezve.



A gép használata közben fellépő rezgések eltérhetnek a nyilatkozatban feltüntetett rezgésértékektől, mivel a rezgések összességének értéke függ attól, hogy milyen módon használja a gépet.

Ezért a használat tényleges körülményei alapján becsült expozíció alapján kell meghatározni a kezelő védelmét szolgáló legmegfelelőbb biztonsági intézkedéseket.

LUBATUD KASUTUS - Masin on konstrueeritud ja valmistatud igasuguste mustade materjalide lõikamiseks.

Saa on samuti varustatud paindliku veovõlliga, millele on võimalik paigaldada kuni 3 mm rooduga mikrotööriistu väikeste viimistlustööde, kidade ja aukude jaoks.

KEELATUD KASUTAMINE - ON keelatud:

- Töödelda orgaanilisi materjale ja/või toitaineid.
- Töödelda materjale, mis võivad lõike tulemusel väljutada kahjulikke aineid.
- Töödelda lauasaie režiimis märga puitu.
- Kasutada masinat ilma selle kaitseseadisteta.
- Kasutada kiirlõiketerasest lõiketeri.
- Kasutada masinat pimelõigete tegemiseks.
- Kasutada ketassae režiimi metallmaterjalide lõikamiseks.

 Masin ei sobi kasutamiseks potentsiaalselt plahvatusohtlikes keskkondades.

VÕIMALIKUD OHUD

Lõikevigastuste oht - Ohtu sümboliseerib see märk: 

Takerdumise, kaasahaaramise ja kinnijäämise oht: ohtu sümboliseerib see märk: 
Ettevaatusabinõud

- Lõikamisfaasis töökindaid mitte kanda.
- Hoidke käed tööpiirkonnast eemal.
- Ärge kunagi eemaldage lõikejääke või seadmest väljuvaid osakesi kui tööriist pöörleb.

- Hoidke nägu lõikepiirkonnast eemal;
- Ärge kunagi pange käsi lõikepiirkonna lähedusse enne, kui lõikepea on täiskõrgusesse naasnud ja saelint on täielikult peatunud;
- Saelindi purunemise vältimiseks vähendage survet kohe, kui saelint töödeldava materjaliga kokku puutub;
- Seadme kaitsmiseks vähendage lõikesurvet.

MÜRATASEMEGA SEOTUD TEAVE - Mürataseme väärtused tähistavad emissioonitaset ning mitte tingimata ohutu töötegemise taset. Emissioonitasete ja mõjutasete vahel on seos, kuid seda seost ei saa võtta ettevaatusabinõude rakendamise vajaduse hindamise usaldusväärseks aluseks. Kasutajani jõudva tegeliku müra mõju oleneb müra avaldumise kestusest, keskkonnaoludest ja muudest müraallikatest, nt masinate ja muude lähedal asuvate seadmete hulgast. Lubatud müratasemed võivad ka riigiti erineda. See teave aitab masina kasutajal siiski ohte ja riske paremini hinnata.

 Soovituslik on kasutada sobivaid kuulmiskaitsevahendeid, nt kõrvaklappe või kõrvatroppe.

TEAVE ELEKTROMAGNETILISE ÜHILDUVUSE KOHTA - Seadmest vabanevate elektromagnetiliste emissioonide tasemed ei ületa asjakohaste standardite piirnorme ettenähtud kasutustingimuste korral.

 Veenduge, et elektritoite süsteem on varustatud termomagnetilise automaatkaitsmega, mis kaitseb kõiki elektrijuhte lühise ja ülekoormuse eest.

Vibratsioon - Keskmise sagedusega kaalutud kiirendusväärtus tavapäraustes lõiketingimustes **korrektselt teritatud saelintidega on väiksem kui 2,5 m/s²**

Testmõõtmised on teostatud vastavalt standarditele EN ISO 5349-1 ja EN ISO 5349-2.

 Seadme tegelikul kasutamisel tekkivad vibratsioonid võivad erineda esitatud väärtustest, sest vibratsiooni koguväärtus sõltub paljuski sellest kuidas seadet kasutatakse. Seega on vaja määratleda kõige asjakohasemad operaatori kaitsmiseks mõeldud ohutusmeetmed, mis põhinevad kokkupuute eeldataval kestusel ja tegelikel kasutustingimustel.

POVOLENÉ POUŽITÍ - Stroj je navržen a vyroben pro řezání a tvarování dřeva, plastu a neželezných materiálů.

Je rovněž vybaven flexibilním hřídelem, ke kterému se připevňují mikro nástroje s úponem maximálně 3 mm, pro zpracování malých povrchů, otřepů a otvorů.

NEPOVOLENÉ POUŽITÍ - JE zakázáno:

- Opracovat organické a /nebo potravinové materiály.
- Opracovat materiály, které mohou v důsledku opracování uvolňovat škodlivé látky.
- Pracovat v režimu stolní pily a řezat vlhké dřevo.
- Používat stroj bez ochrany v pracovní poloze (spuštěné).
- Používat kotouče z rychlořezné oceli.
- Používat stroj k řezání naslepo.
- Používat v režimu cirkulární pily k řezání kovových materiálů.

Stroj není vhodný k použití v prostředí s potenciálně výbušnou atmosférou.

ZBYTKOVÁ RIZIKA

Nebezpečí stříhu, řezu a posekání - Toto nebezpečí je označeno symbolem:

Nebezpečí zavlečení, strhnutí a zachycení: toto nebezpečí je označeno symbolem:

Opatření, která je třeba přijmout

- Při opracování nepoužívejte pracovní rukavice.
- Ruce udržujte vzdálené od pracovního prostoru.
- Neodstraňujte zbytky z řezání nebo úlomky, při otáčejícím se kotouči.

- Nepřibližujte tvář do blízkosti řezné zóny;
- v žádném případě nedávejte ruce do blízkosti prostoru opracování dřeva, než hlava přijde do nejvyššího bodu a kotouč se zcela zastaví;
- v momentě dotyku kotouče a obráběného kusu, snižte tlak, aby nedošlo k polámání kotouče ;
- pro ochranu stroje snižte řezný tlak.

INFORMACE O HLUKU - Uvedené hodnoty představují stupeň emisí a nemusí vždy znamenat bezpečnou úroveň při práci. Existuje vztah mezi hladinou emisí a hladinou hluku, které je možné se vystavit, nedá se ale s jistotou usuzovat, zda jsou nebo nejsou nutná další opatření. Faktory, které ovlivňují skutečný stupeň expozice pracovníka zahrnují délku trvání expozice, charakteristiku prostředí, jiné zdroje emisí, např. počet strojů a jiných okolních prací. Kromě toho hladiny expozice se mohou v jednotlivých zemích lišit. Uvedené informace dovolují uživateli stroje co nejlépe zhodnotit nebezpečí a rizika.

Je vhodné používat osobních ochranných prostředků na ochranu sluchu, jako jsou sluchátka nebo zátky do uší.

INFORMACE O ELEKTROMAGNETICKÉ KOMPATIBILITĚ - Elektromagnetické emise stroje nepřekračují limity stanovené předpisy pro předpokládané podmínky používání.

Ověřte, zda se v napájecím systému nachází magnetotermická ochrana schopná ochránit všechny vodiče před zkratem a přetížením.

Vibrace - Průměrná vážená hodnota střední kvadratické hodnoty zrychlení ve frekvenci ruky a paže, za normálních řezných podmínek se správně naostřeným řezným kotoučem je menší než 2,5 m / sec². Měření bylo provedeno podle normy UNI EN ISO 5349-1 a 5349-2.

Vibrace při skutečném používání stroje mohou být odlišné od deklarovaných, protože celková hodnota vibrací závisí na způsobu, jakým je přístroj používán. V takovém případě je nutné určit, na základě odhadu expozice v skutečných podmínkách provozu, nejvhodnější bezpečnostní opatření pro ochranu obsluhy.

DOVOLJENA UPORABA Stroj je bil načrtovan in izdelan za konturno rezanje lesa, plastike in nekovinskih materialov.

Stroj je opremljen s fleksibilno gredjo, v katero lahko vpnete manjša orodja, katerih konica ne presega 3 mm in s katerimi lahko poskrbite za drobne detajle in izvrtine.

NEDOVOLJENA UPORABA – prepovedano je:

- obdelovati organske materiale in/ali živila;
- obdelovati materiale, ki lahko zaradi obdelave oddajajo škodljive snovi;
- uporabljati način delovanja namizne žage za obdelavo vlažnega lesa;
- uporabljati stroj brez nameščenih zaščitnih pripomočkov;
- uporabljati rezila iz hitroreznih jekel;
- uporabljati stroj za izvajanje zaprtih rezov;
- uporabljati način delovanja krožne žage za obdelavo kovinskih materialov.

 Stroj ni primeren za uporabo v potencialno eksplozivnih atmosferah.

OSTALE NEVARNOSTI

Nevarnost striženja, ureza in razkosanja – Na to nevarnost opozarja simbol: 

Nevarnost zapletanja, vlečenja in zagozditve: Na to nevarnost opozarja simbol: 

Previdnostni ukrepi

- Med rezanjem ne uporabljajte delovnih rokavic.
- Ne približujte rok delovnemu območju.
- Ne odstranjujte ostankov rezanja in delcev, medtem ko se rezilo vrti.



- Obraza ne približujte območju rezanja;
- strogo prepovedano je seganje z rokami v območje rezanja, dokler glava ni v najvišjem položaju in rezilo ni popolnoma zaustavljeno;
- pri stiku rezila in obdelovanca sprostite pritisk, da preprečite zlom rezila;
- za zaščito stroja zmanjšajte pritisk pri rezanju.

PODATKI O HRUPU - Navedene vrednosti hrupa so ravni emisij in niso nujno ravni, pri katerih je zagotovljeno varno delo. Med ravnmi emisij in ravnmi izpostavljenosti sicer obstaja povezava, vendar se nanjo ne gre zanašati pri odločanju, ali so potrebni morebitni dodatni zaščitni ukrepi proti hrupu. Dejavniki, ki vplivajo na dejansko raven izpostavljenosti delavca hrupu, so med drugim čas izpostavljenosti, značilnosti okolja, drugi viri hrupa, na primer število drugih strojev in druge vrste obdelav v bližini. Poleg tega se lahko dovoljene ravni izpostavljenosti od države do države razlikujejo. Kljub temu navedene informacije uporabniku stroja omogočajo boljše zavedanje nevarnosti in tveganj.

 Priporočljiva je uporaba osebne varovalne opreme za zaščito sluha, kot so naušniki ali ušesni čepki.

PODATKI O ELEKTROMAGNETNI ZDRUŽLJIVOSTI - Elektromagnetna sevanja stroja ne presegajo mejnih vrednosti, ki jih določajo standardi za predvidene pogoje uporabe.

 Prepričajte se, da je na napajalnem sistemu vgrajeno zaščitno stikalo, ki vse vodnike ščiti pred kratkim stikom in preobremenitvijo.

Tresljaji - Povprečna kvadratna vrednost, določena glede na frekvenco, je pri pospeševanju z roko pri normalnih pogojih rezanja s pravilno vstavljenimi rezili nižja od 2,5 m/s². Vrednosti so bile izmerjene ob upoštevanju standardov UNI EN ISO 5349-1 in 5349-2.

 Tresljaji med dejansko uporabo stroja se lahko razlikujejo od zgoraj navedenih, saj je skupna vrednost tresljajev odvisna od načina uporabe stroja. Zato je treba opredeliti najprimernejše varnostne ukrepe za zaščito upravljavca, ki so odvisne od ocene izpostavljenosti v dejanskih pogojih uporabe.

İZİN VERİLEN KULLANIM - Bu makine, ahşap, plastik ve demir içermeyen malzemelerin kontur kesimi için tasarlanmış ve imal edilmiştir.

Ayrıca, küçük perdah, çapak alma ve delme tipi işlemler için azami 3 mm kuyruklu mikro takımların takılabileceği esnek bir mil temin edilmektedir.

İZİN VERİLMEYEN KULLANIM - Yasak olan hususlar:

- Organik ve/veya gıda malzemelerinin işlenmesi.
- Kesim etkisi nedeniyle zararlı maddeler açığa çıkarabilen malzemelerin işlenmesi.
- Tezgah testeresi modunda çalışma ve yaş ahşap kesme.
- Makineyi korumalar yerinde değilken kullanma.
- Hızlı çelik bıçak kullanma.
- Makineyi kör kesimler yapmak için kullanma.
- Metal malzeme kesimi için dairesel testere modunda kullanma.



Makine potansiyel patlayıcı atmosfer içeren ortamda kullanıma uygun değildir.

KALINTI RİSKLERİ

Kesme, kopma ve parçalanma riski - Bu riski tanımlayan sembol:



Dolanma, kapılma ve sıkışma riski: Bu riski tanımlayan sembol:



Alınması gereken önlemler

- Kesim sırasında eldiven kullanmayınız.
- Ellerinizi çalışma alanından uzak tutun.
- Bıçak ağız dönerken kesim artığı ve talaşları almayınız.



- Yüzünüzü kesim alanına yaklaştırmayın;
- kafa en yüksek noktasına ulaşmadan ve bıçak ağız tamamen durmadan ellerinizi kesim alanına yaklaştırmaktan kaçınınız;
- bıçak ağızının kırılmasını önlemek amacı ile bıçak ağız ile parça arasındaki temas anında basıncı düşürünüz;
- makineyi korumak için kesim basıncını azaltın.

GÜRÜLTÜ İLE İLGİLİ BİLGİLER - Gürültü değerleri emisyon seviyeleridir ve ille de güvenli çalışma seviyeleri olması gerekmez. Emisyon seviyeleri ile maruz kalma seviyeleri arasında bir ilişki olmakla birlikte, bu başka önlemlerin gerekli olup olmadığını belirlemek amacıyla güvenilir bir şekilde kullanılamaz. Çalışanın gerçek maruziyet seviyelerini etkileyen faktörlere maruziyet süresi, ortam özellikleri, diğer gürültü kaynakları, örneğin makinelerin ve beraberindeki diğer işlemlerin sayısı da dahil edilmektedir. Ayrıca maruz kalma seviyeleri ülkeden ülkeye farklılık gösterebilir. Bu bilgiler makine kullanıcılarını tehlike ve risklerin değerlendirilmesini en iyi bir şekilde yapacak hale getirmelidir.



Kulaklık veya kulak tıkacı gibi kişisel işitme koruma kullanmanız gerekmektedir.

ELEKTROMANYETİK UYUMLULUK HAKKINDA BİLGİLER - Makinenin elektromanyetik emisyonları öngörülen kullanım şartlarına ilişkin standartlarla belirlenen sınırları aşmaz.



Güç besleme sisteminde tüm iletkenleri kısa devre ve aşırı yüklemekten korumak için uygun bir koruma olup olmadığını denetleyin.

Titreşimler - Olağan kesim koşullarında ve doğru şekilde bilenen bıçak ağızları ile el kol hızlanması frekansının ağırlıklı ortalama değeri, $2,5 \text{ m/sr}^2$ den düşüktür. Ölçümler EN 5349-1 ve 5349-2 standartlarına uygun olarak yapılmıştır.



Titreşimin toplam değerinin makinenin kullanım şekline bağlı olduğundan, makinenin reel kullanımı sırasında titreşimler beyan edilenlerden farklı olabilmektedir. Bu nedenle operatörü korumak için, reel kullanım koşullarına maruz kalma tahminine dayalı en uygun güvenlik tedbirleri tanımlanmalıdır.

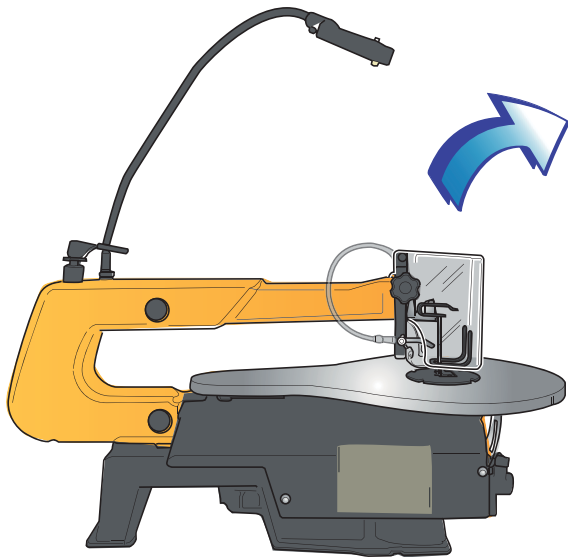

Art. SS 40-562 Cod. 8492020
 V 230 Hz 50 n_v min 1650-4800 W 125 S2.5 mm IP20
 SN _____
 A: 405 mm C: 3 mm H: 127 mm
 B: 50 mm
 CE FEMI (Bo) Italia
 Castel Guflo
 Via del Lavoro 4

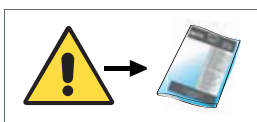



1

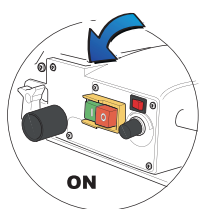
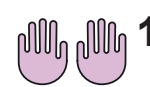
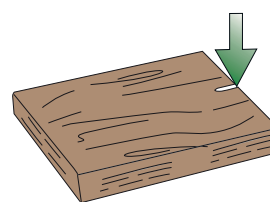
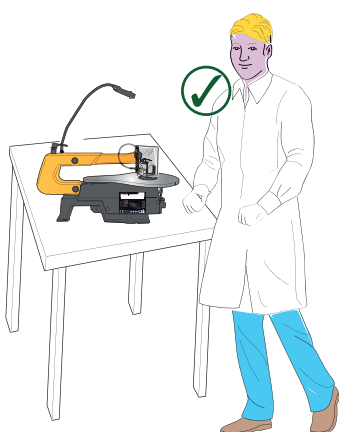

2



3

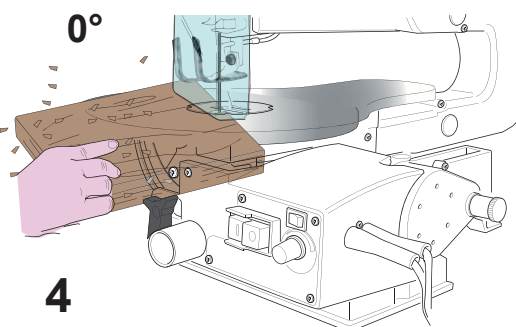

4

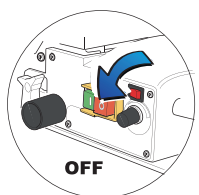
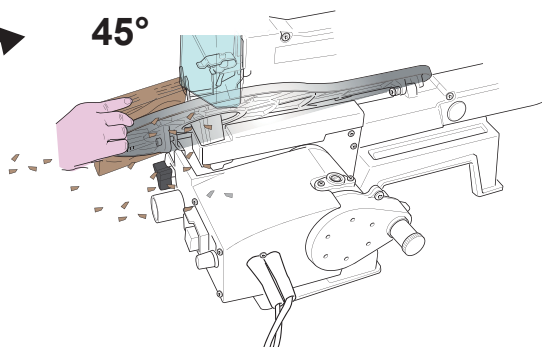
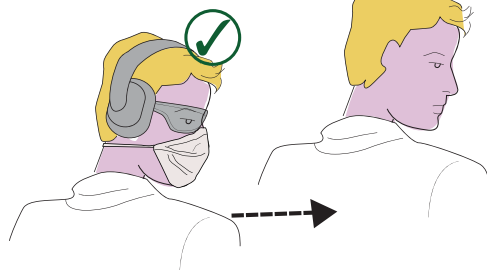

5

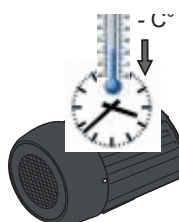
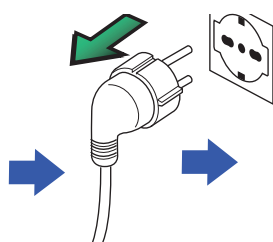
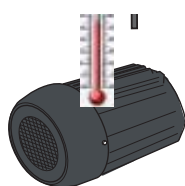

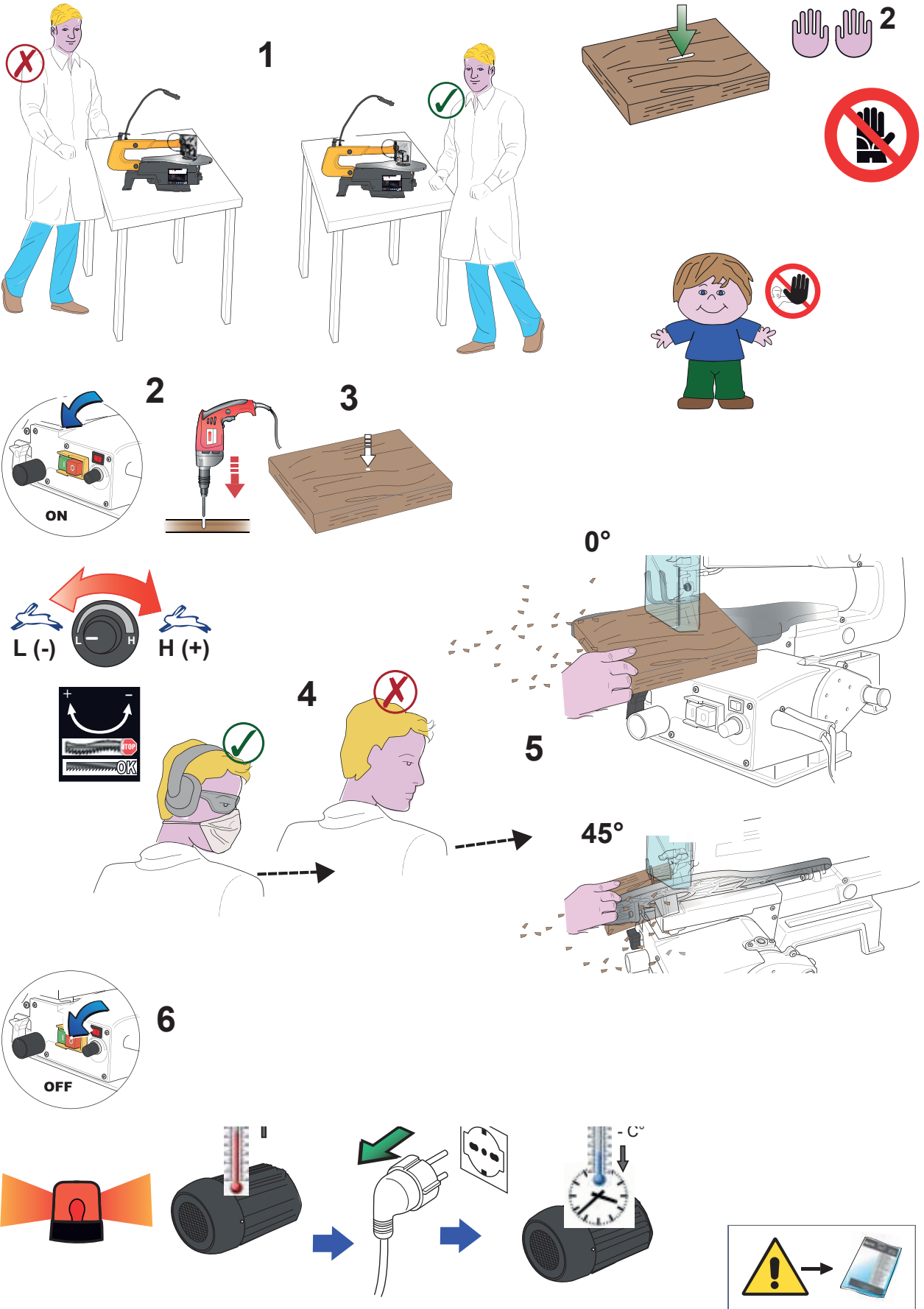



1

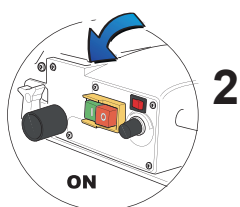
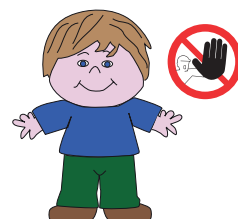
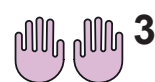

2

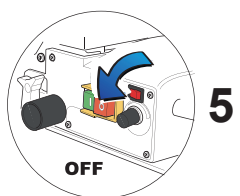
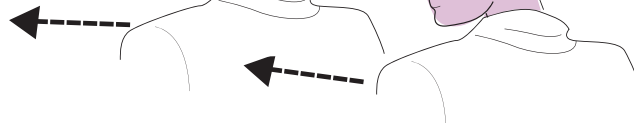
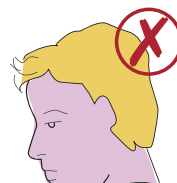
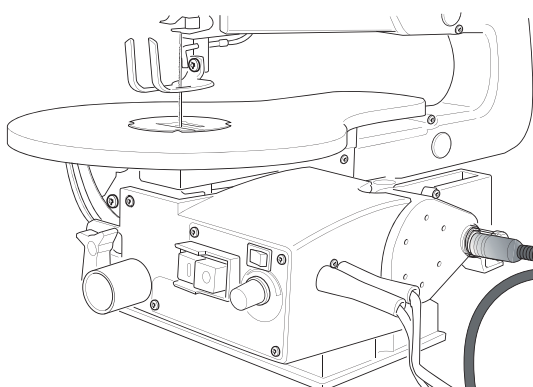

5

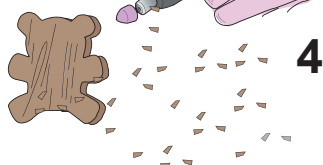

3

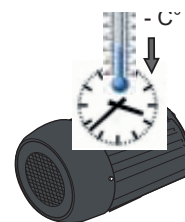
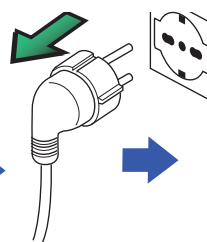
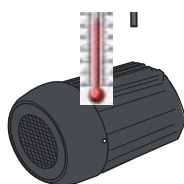

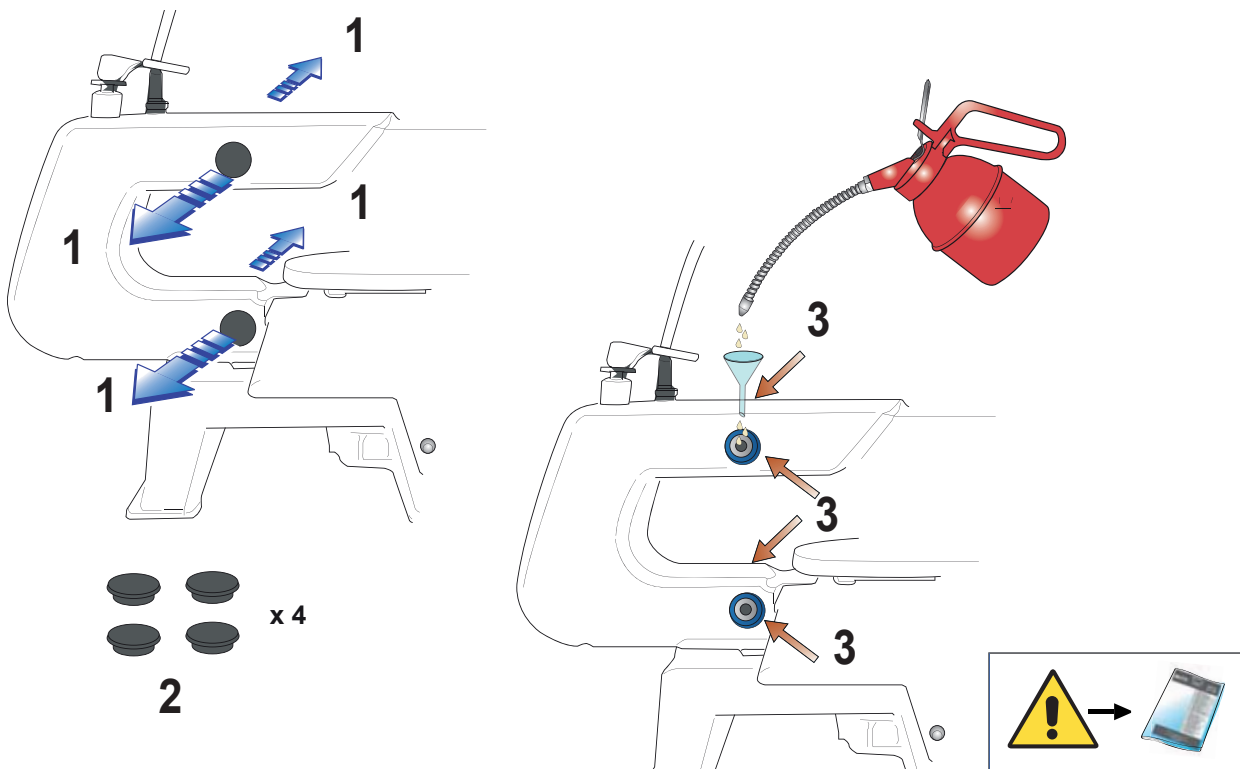

 **IT PRIMA DI ESEGUIRE QUALSIASI INTERVENTO DI MANUTENZIONE, PULIZIA E VERIFICHE, FERMARE LA MACCHINA E FARLA RAFFREDDARE.**

-  • Indossare i guanti di protezione.
 • Verificare la compatibilità della lama usata.
 • Verificare la compatibilità della lama nuova.
 • Verificare l'integrità e la funzionalità delle protezioni.

IT MANUTENZIONE 

1. Mantenere perfettamente scorrevole la protezione della lama.
2. Mantenere scorrevole la salita-discesa del gruppo testa.
3. Mantenere la morsa efficiente.

IT PULIZIA 

Quando necessario:

4. rimuovere con un aspiratore o con un pennello i trucioli residui di lavorazione intervenendo nella zona di taglio e sui piani di appoggio.

Ogni giorno:

1. rimuovere con un aspiratore o con un pennello i residui di lavorazione e le polveri dalla macchina, compreso il cavo di alimentazione.
2. Tenere sempre pulita la zona circostante la macchina, compresa la pavimentazione.
3. Lubrificare

Periodicamente:

1. Pulire le aperture di ventilazione del motore.
2. Lubrificare le bronzine di supporto

IT VERIFICHE 

Ogni giorno:

1. Verificare l'integrità del cavo di alimentazione.
2. Verificare le integrità delle protezioni.
3. Verificare l'integrità e l'usura della lama.

 **EN BEFORE PERFORMING ANY MAINTENANCE, CLEANING AND CHECK WORK, STOP THE MACHINE AND LET IT COOL DOWN.**

-  • Wear protective gloves.
 • Check the compatibility of the used blade.
 • Check the compatibility of the new blade.
 • Check that safeguards are in good condition and working order.

EN MAINTENANCE 

1. Keep blade guard movement smooth.
2. Keep head unit up-down movements smooth.
3. Keep the clamp in good working order.

EN CLEANING 

When necessary:

4. Remove any shavings or work residues from around the cutting zone and the work surfaces using a small brush or vacuum cleaner.

Every day:

1. Remove any work residues and dust from the machine, including the power cable, using a small brush or vacuum cleaner.
2. Always keep the work area around the machine, including the floor, clean and tidy.
3. Lubricate

Periodically:

1. Clean the ventilation inlets of the engine.
2. Lubricate the support bushes

EN CHECKS 

Every day:

1. Check that the power cable is intact.
2. Check that all guards are intact.
3. Check that the blade is intact and shows no signs of wear.



DE VOR AUSFÜHRUNG IRGEND EINES WARTUNGS- UND REINIGUNGSEINGRIFFS UND VOR KONTROLLEN MUSS DIE MASCHINE ZUM AUSKÜHLEN GESTOPPT WERDEN.



- Schutzhandschuhe tragen.
- Die Kompatibilität des alten Sägeblatts kontrollieren.
- Die Kompatibilität des neuen Sägeblatts kontrollieren.
- Einwandfreien Zustand und Funktionstüchtigkeit der Schutzeinrichtungen überprüfen.

DE WARTUNG



1. Die einwandfreie Verstellung des Sägebandschutzes sicherstellen.
2. Die Auf- und Abwärtsbewegung des Sägekopfs sicherstellen.
3. Die Effizienz der Zwingen sicherstellen.

DE REINIGUNG



Bei Bedarf:

4. Den Schneidbereich und die Auflagefläche mit einem Staubsauger oder einem Pinsel von Sägespänen säubern.

Täglich:

1. Die Maschine einschließlich Stromkabel mit einem Staubsauger oder einem Pinsel von Bearbeitungsrückständen säubern.
2. Das Umfeld der Maschine einschließlich Boden stets sauber halten.
3. Schmieren

Regelmäßig:

1. Die Lüftungsschlitze des Motors reinigen.
2. Die Lagerbuchsen schmieren

DE KONTROLLEN



Täglich:

1. Sicherstellen, dass das Netzkabel intakt ist.
2. Sicherstellen, dass die Schutzeinrichtungen intakt sind.
3. Kontrollieren, ob das Sägeband beschädigt oder verschlissen ist.



FR AVANT D'EFFECTUER TOUTE INTERVENTION D'ENTRETIEN, NETTOYAGE ET CONTRÔLE, IL EST NÉCESSAIRE D'ARRÊTER LA MASCHINE ET DE LA LAISSER REFROIDIR.



- Porter des gants de protection.
- Vérifier que la lame usée soit compatible.
- Vérifier que la nouvelle lame soit compatible.
- Vérifier l'intégrité et la fonctionnalité des protections.

FR ENTRETIEN



1. Maintenir la protection de la lame toujours parfaitement coulissante.
2. Maintenir la fonction de montée-descente du groupe tête parfaitement coulissante.
3. Maintenir l'étau en parfait état de fonctionnement.

FR NETTOYAGE



Au besoin :

4. éliminer, à l'aide d'un aspirateur ou d'un pinceau les copeaux d'usinage en intervenant dans la zone de coupe et sur les plans d'appui.

Tous les jours :

1. éliminer à l'aide d'un aspirateur ou d'un pinceau les résidus d'usinage et les poussières de la machine, y compris du câble d'alimentation.
2. Maintenir toujours propre la zone environnant la machine, y compris le sol.
3. Lubrifier

Périodiquement :

1. Nettoyer les orifices de ventilation du moteur.
2. Lubrifier les coussinets en bronze de support.

FR CONTRÔLES



Tous les jours :

1. Vérifier l'intégrité du câble d'alimentation.
2. Vérifier l'intégrité des protections.
3. Vérifier l'intégrité et l'état d'usure de la lame.



ES ANTES DE INICIAR CUALQUIER TIPO DE OPERACIÓN DE MANTENIMIENTO, LIMPIEZA Y CONTROL, PARAR LA MÁQUINA Y DEJAR QUE SE ENFRÍE.



- Utilice guantes de protección.
- Compruebe la compatibilidad de la cuchilla usada.
- Compruebe la compatibilidad de la cuchilla nueva.
- Compruebe la integridad y el funcionamiento de las protecciones.

ES MANTENIMIENTO

1. Asegúrese de que la protección de la cuchilla se desliza correctamente.
2. Asegúrese de que el grupo del cabezal se desliza hacia arriba y hacia abajo correctamente.
3. Asegúrese de la eficiencia de la mordaza.

ES LIMPIEZA

Quando sea necesario:

4. Elimine las virutas y residuos de elaboración que se acumulan en la zona de corte y las mesas de apoyo con un aspirador o un pincel.

Todos los días:

1. Elimine los residuos de elaboración y el polvo que se acumulan en la máquina y en el cable de alimentación con un aspirador o un pincel.
2. Mantenga siempre limpia la zona que rodea la máquina y el suelo.
3. Lubrique

Periódicamente:

1. Limpie las aberturas de ventilación del motor.
2. Lubrique los casquillos de soporte

ES CONTROLES



Todos los días:

1. Controle la integridad del cable de alimentación.
2. Controle la integridad de las protecciones.
3. Controle la integridad y el desgaste de la cuchilla.



PT ANTES DE EXECUTAR QUALQUER OPERAÇÃO DE MANUTENÇÃO, LIMPEZA E VERIFICAÇÕES, DESLIGUE A MÁQUINA E DEIXE-A ARREFECER.



- Use luvas de proteção.
- Verifique a compatibilidade da lâmina usada.
- Verifique a compatibilidade da lâmina nova.
- Verifique a integridade e eficiência das proteções.

PT MANUTENÇÃO

1. Mantenha o deslizamento da proteção da lâmina perfeitamente fluido.
2. Mantenha fluido o movimento de subida/descida do grupo da cabeça.
3. Mantenha a morsa eficiente.

PT LIMPEZA

Quando necessário:

4. remova com um aspirador ou com um pincel as aparas de processo intervindo na zona de corte e nas superfícies de apoio.

Todos os dias:

1. remova com um aspirador ou com um pincel os resíduos de maquinagem e o pó de toda a máquina, incluindo o cabo de alimentação.
2. Mantenha sempre limpa a zona à volta da máquina, incluindo a pavimentação.
3. Lubrifique

Periodicamente:

1. Limpe as aberturas de ventilação do motor.
2. Lubrifique os casquilhos de suporte.

PT VERIFICAÇÕES



Todos os dias:

1. Verifique a integridade do cabo de alimentação.
2. Verifique a integridade das proteções.
3. Verifique a integridade e o desgaste da lâmina.



NL ALVORENS ONDERHOUDS- EN REINIGINGSWERKZAAMHEDEN OF CONTROLES UIT TE VOEREN, DE MACHINE EERST STOPPEN EN AF LATEN KOELEN.



- Draag beschermende handschoenen.
- Controleer of het gebruikte zaagblad compatibel is.
- Controleer of het nieuwe zaagblad compatibel is.
- Controleer of de beschermingen intact zijn en goed functioneren.

NL ONDERHOUD

1. Zorg ervoor dat de bescherming van het zaagblad soepel beweegt.
2. Zorg ervoor dat de stijgbeweging-daalbeweging van de kopgroep soepel verloopt.
3. Zorg ervoor dat de bankschroef goed functioneert.

NL REINIGING

Wanneer nodig:

4. verwijder met een stofzuiger of een kwast het zaagsel uit de zaagzone en van de steunvlakken.

Iedere dag:

1. verwijder met een stofzuiger of een kwast het zaagsel en het stof van de machine en van de voedingskabel.
2. Houd de zone rond de machine en de vloer altijd schoon.
3. Smeren

Periodiek:

1. Maak de ventilatieopeningen van de motor schoon.
2. Smeer de lagerschalen.

NL CONTROLES

Iedere dag:

1. Controleer of de voedingskabel intact is.
2. Controleer of de beschermingen intact zijn.
3. Controleer of het zaagblad intact is en of het niet versleten is.



FI PYSÄTÄ KONE JA ANNA SEN JÄÄHTYÄ ENNEN MITÄÄN HUOLTO-, PUHDISTUS- TAI TARKISTUSTOIMENPITEITÄ.



- Käytä suojakäsineitä.
- Tarkista käytetyn terän soveltuvuus.
- Tarkista uuden terän soveltuvuus.
- Tarkista suojien eheys ja toimivuus.

FI HUOLTO

1. Pidä terän suojus täysin liukavana.
2. Pidä pääyksikön nousu-lasku liukavana.
3. Pidä puristin tehokkaana.

FI PUHDISTUS

Tarvittaessa tehtävät toimenpiteet

4. Poista imurilla tai sudilla työstön aikana syntyneet lastut leikkuualueelta ja tukitasoilta.

Joka päivä tehtävät toimenpiteet:

1. Poista imurilla tai sudilla työstöjäämät ja pölyt koneesta ja virtajohdosta.
2. Pidä konetta ympäröivä alue ja myös lattia aina puhtaana.
3. Voitele

Säännöllisesti:

1. Puhdista moottorin tuuletusaukot.
2. Voitele tukilaakerit

FI TARKISTUKSET

Joka päivä tehtävät toimenpiteet:

1. Tarkista virtajohdon eheys.
2. Tarkista suojien eheys.
3. Tarkista terän eheys ja kuluminen.



DA STANDS MASKINEN OG LAD DEN KØLE AF, FØR DER UDFØRES NOGEN FORM FOR VEDLIGEHOLDELSE, RENGØRING ELLER KONTROL.



- Bær beskyttelsehandsker.
- Kontrollér den brugte klinges overensstemmelse.
- Kontrollér den nye klinges overensstemmelse.
- Kontrollér beskyttelsesanordningernes tilstand og virkedygtighed.

DA VEDLIGEHOLDELSE

1. Sørg for, at skæreskiveafskærmningens bevægelse er fuldstændig gnidningsfri.
2. Sørg for at, aggregatgruppens hævnings-sænkning er gnidningsfri.
3. Sørg for, at skruestikket virker.

DA RENGØRING

Efter behov:

4. Rengør arbejdszonen og støtteplan for rester fra bearbejdningen med en støvsuger eller en pensel.

Hver dag:

1. Rengør for rester fra bearbejdningen og støv fra maskinen med en støvsuger eller en pensel. Husk også at rengøre forsyningskablet.
2. Hold altid området og gulvet omkring maskinen rent.
3. Smør

Periodisk:

1. Rengør motorens ventilationsåbninger.
2. Smør støtteglidelejerne

DA EFTERSYN



Hver dag:

1. Kontrollér forsyningskablets tilstand.
2. Kontrollér afskærmningernes tilstand.
3. Kontrollér klingens tilstand og slitage.



SV INNAN NÅGON FORM AV UNDERHÅLL, RENGÖRING OCH KONTROLL UTFÖRS SKA MAN STOPPA MASKINEN OCH LÅTA DEN SVALNA.



- Använd skyddshandskar.
- Verifiera det använda bladets förenlighet.
- Verifiera det nya bladets förenlighet.
- Verifiera att skydden är hela och att de fungerar som de ska.

SV UNDERHÅLL

1. Se till att bladets skydd glider som det ska.
2. Se till att huvudenhetsens höjning-sänkning glider som den ska.
3. Bibehåll skruvstådet i perfekt skick.

SV RENGÖRING

Vid behov:

4. Avlägsna, med hjälp av en dammsugare eller en pensel, spånrester från bearbetningen i kapningsområdet och på stödytorna.

Varje dag:

1. Avlägsna, med hjälp av en dammsugare eller en pensel, bearbetningsrester och damm från maskinen, inklusive strömförsörjningskabeln.
2. Håll alltid området runt maskinen rent, inklusive golvet.
3. Smörj

Regelbundet:

1. Rengör motorns ventilationsöppningar.
2. Smörj stödbussningarna

SV VERIFIERINGAR



Varje dag:

1. Verifiera att strömförsörjningskabeln är hel.
2. Verifiera att skydden är hela.
3. Verifiera att bladet är helt och inte slitet.



NO MASKINEN MÅ STANSES OG AVKJØLES FØR MAN STARTER VEDLIKEHOLD, RENGJØRING OG KONTROLL.



- Bruk vernehansker.
- Kontroller at det brukte sagbladet er kompatibelt.
- Kontroller at det nye sagbladet er kompatibelt.
- Kontroller at vernene er hele og fungerer som de skal.

NO VEDLIKEHOLD



1. Knivbladbeskyttelsen må kunne gli uten hindringer.
2. Gruppen for heving og senking av sagen skal alltid gli godt.
3. Skruestikken skal alltid være i stand og godt fungerende.

NO RENGJØRING



Når det er nødvendig:

4. Fjern sponrester fra arbeidsområdet og -bordet med et sugeapparat eller en pensel.

Hver dag:

1. Fjern sponrester fra arbeidsområdet og -bordet, samt støv på maskinen og strømledningen, med et sugeapparat eller en pensel.
2. Hold alltid gulvet og området rundt maskinen rent.
3. Smøre

Regelmessig:

1. Rengjøre lufteåpningene i motoren.
2. Smøre glidelagrene

NO KONTROLLER



Hver dag:

1. Kontroller at strømledningen er intakt.
2. Kontroller at beskyttelsene er intakte.
3. Kontroller at bladet er intakt og ikke slitt.



PL PRZED WYKONANIEM KAŻDEJ CZYNNOŚCI ZWIĄZANEJ Z KONSERWACJĄ, CZYSZCZENIEM LUB KONTROLĄ, ZATRZYMAĆ MASZYNĘ I POZOSTAWIĆ DO OCHŁODZENIA.



- Stosować rękawice ochronne.
- Sprawdzić kompatybilność stosowanej taśmy tnącej.
- Sprawdzić kompatybilność nowej taśmy tnącej.
- Sprawdzić stan i działanie osłon.

KONSERWACJA



1. Utrzymywać pełną płynność przesuwu osłony taśmy tnącej.
2. Utrzymywać płynność przesuwu zespołu głowicy w górę i w dół.
3. Utrzymywać odpowiednią wydajność imadła.

PL CZYSZCZENIE



W razie konieczności:

4. za pomocą ssawy lub pędzelka usunąć resztki wiórów z obróbki, interweniując w strefie cięcia i na płytach.

Codziennie:

1. za pomocą ssawy lub pędzelka usunąć resztki z obróbki i pył z maszyny, w tym z kabla zasilającego.
2. Strefa wokół maszyny musi być zawsze czysta, łącznie z posadzką.
3. Wykonać smarowanie.

Okresowo:

1. Wyczyścić otwory wentylacyjne silnika.
2. Nasmarować łożyska podtrzymujące.

PL KONTROLE



Codziennie:

1. Sprawdzić stan kabla zasilającego.
2. Sprawdzić stan osłon.
3. Sprawdzić stan i stopień zużycia taśmy tnącej.



RU ПЕРЕД ВЫПОЛНЕНИЕМ ЛЮБЫХ РАБОТ ПО ТЕХНИЧЕСКОМУ ОБСЛУЖИВАНИЮ, ЧИСТКИ И ПРОВЕРОК НЕОБХОДИМО ВЫКЛЮЧИТЬ МАШИНУ И ДАТЬ ЕЙ ОСТЫТЬ.



- Использовать защитные перчатки.
- Убедиться в соответствии используемого режущего полотна
- Проверить соответствие нового режущего полотна.
- Проверить целостность и работоспособность защитных устройств.

RU ТЕХНИЧЕСКОЕ ОБСЛУЖИВАНИЕ

1. Следить за сохранением полной подвижности режущего полотна.
2. Следить за свободой движения подъема-опускания узла рабочей головки.
3. Поддерживать зажим в исправности.

RU ЧИСТКА

При необходимости:

4. С помощью пылесоса или кисточки тщательно убрать с опор и рабочих поверхностей всю стружку.

Ежедневно:

1. С помощью пылесоса или кисточки тщательно очистить от отходов резки и пыли всю машину, включая кабель питания.
2. Содержать в чистоте всю окружающую машину зону, включая пол.
3. Смазывать.

Периодически:

1. Прочищать вентиляционные отверстия двигателя.
2. Смазывать опорные бронзовые втулки.

RU ПРОВЕРКИ

Ежедневно:

1. Проверять кабель питания на отсутствие повреждений.
2. Проверять целостность всех защит.
3. Проверять состояние и степень износа режущего полотна.



BG ПРЕДИ ДА ИЗВЪРШИТЕ ВСЯКА НАМЕСА ПО ПОДДРЪЖКА, ПОЧИСТВАНЕ И ПРОВЕРКИ, ИЗКЛЮЧЕТЕ МАШИНАТА И ИЗЧАКАЙТЕ ДА СЕ ОХЛАДИ.



- Носете защитни ръкавици.
- Проверете съвместимостта на използваният нож.
- Проверете съвместимостта на новият нож.
- Проверете целостта и действието на защитите.

BG ПОДДРЪЖКА

1. Поддържайте перфектно плъзгаща се защитата на острието.
2. Поддържайте плъзгащо се покачането-снижаването на групата на главата.
3. Поддържайте ефективен хващача.

BG ПОЧИСТВАНЕ

Когато е необходими:

4. отстранете с аспиратор или четчица за остатъци от рязането при обработката като навлизате в зоната на рязане и на плота за поставяне.

Всеки ден:

1. отстранете с аспиратор или четчица за остатъци от рязането при обработката от машината и захранващ кабел.
2. Пазете постоянно чиста зоната около машината, включително и пода.
3. Смазвайте

Периодично:

1. Почистете вентиляционните отвори на мотора.
2. Смажете втулките на подпората

BG ПРОВЕРКИ

Всеки ден:

1. Проверете целостта на захранващият кабел.
2. Проверете целостта на защитата.
3. Проверете целостта и износването на острието.

 **HR PRIJE IZVOĐENJA BILO KOJEG POSTUPKA ODRŽAVANJA I ČIŠĆENJA ZAUSTAVITE STROJ I PUSTITE GA DA SE OHLADI.**

- 
 - Nosite zaštitne rukavice.
 - Provjerite kompatibilnost korištenog sječiva.
 - Provjerite kompatibilnost novog sječiva.
 - Provjerite cjelovitost i funkcionalnost zaštita.

HR ODRŽAVANJE 

1. Održavajte štitnik sječiva glatkim.
2. Zadržite uspon-silazak grupe glava.
3. Održavajte zahvat učinkovitim.

HR ČIŠĆENJE 

Po potrebi:

4. pomoću usisavača ili četkom uklonite ostatke strugotina za obradu zahvaćajući u područje rezanja te na osloncima.

Svaki dan:

1. pomoću usisavača ili četkom iz stroja uklonite radne ostatke i prašinu uključujući i kabel za napajanje.
2. Područje oko stroja mora uvijek čisto, uključujući i pod.
3. Podmazivanje

Povremeno:

1. Očistite otvore za ventilaciju motora.
2. Podmažite potporne čahure

HR PROVJERE 

Svaki dan:

1. Provjerite cjelovitost kabela napajanja.
2. Provjerite cjelovitost zaštita.
3. Provjerite cjelovitost i istrošenost sječiva.

 **SR PRE NEGO ŠTO OBAVITE BILO KOJE RADNJE ODRŽAVANJA, ČIŠĆENJA I PROVERE, ZAUSTAVITE MAŠINU I OSTAVITE JE DA SE OHLADI.**

- 
 - nosite zaštitne rukavice.
 - Proverite da li je korišćeno sečivo kompatibilno.
 - Proverite da li je novo sečivo kompatibilno
 - Proverite ispravnost i funkcionalnost zaštita.

SR ODRŽAVANJE 

1. Održavajte savršeno klizećom zaštitu sečiva.
2. Održavajte spuštanje-podizanje grupe glave savršeno klizećom.
3. Održavajte stegu u stanju savršene efikasnosti.

SR ČIŠĆENJE 

U slučaju potrebe:

4. uklonite aspiratorom ili četkicom preostale strugotine od obrade u radnoj zoni i sa površina za oslonac.

Svakog dana:

1. uklonite aspiratorom ili četkicom radne ostatke i prašinu sa mašine, uključujući kabl za napajanje.
2. Držite uvek područje oko mašine čistim, uključujući podove.
3. Podmažite

Periodično:

1. Očistite otvore za ventilaciju motora.
2. Podmažite potporne čahure

SR PROVJERE 

Svakog dana:

1. Proverite ispravnost kabela za napajanje.
2. Proverite celovitost zaštita.
3. Proverite celovitost i stanje pohabanosti sečiva.



EL ΠΡΙΝ ΕΚΤΕΛΕΣΕΤΕ ΟΠΟΙΑΔΗΠΟΤΕ ΣΥΝΤΗΡΗΣΗ, ΚΑΘΑΡΙΣΜΟ ΚΑΙ ΕΛΕΓΧΟ ΛΕΙΤΟΥΡΓΙΩΝ, ΣΤΑΜΑΤΗΣΤΕ ΤΗ ΜΗΧΑΝΗ ΚΑΙ ΑΦΗΣΤΕ ΤΗΝ ΝΑ ΚΡΥΩΣΕΙ.



- Φορέστε γάντια προστασίας.
- Ελέγξτε τη συμβατότητα της λεπίδας που χρησιμοποιήθηκε.
- Ελέγξτε τη συμβατότητα της καινούργιας λεπίδας.
- Βεβαιωθείτε για την ακεραιότητα και τη λειτουργικότητα των προστασιών.

EL ΣΥΝΤΗΡΗΣΗ

1. Διατηρείτε την προστασία του δίσκου σε άριστη κατάσταση κίνησης.
2. Διατηρήστε σε καλή κατάσταση την άνοδο-κάθοδο του συστήματος κεφαλής.
3. Διατηρήστε τη μέγγενη σε καλή κατάσταση.

EL ΚΑΘΑΡΙΣΜΟΣ

Όταν χρειάζεται:

4. αφαιρέστε με έναν αναρροφητή ή με ένα πινέλο τα υπολείμματα επεξεργασίας παρεμβαίνοντας στην περιοχή κοπής και στις επιφάνειες στήριξης.

Κάθε μέρα:

1. αφαιρέστε με έναν αναρροφητή ή με ένα πινέλο τα υπολείμματα επεξεργασίας και τις σκόνες του μηχανήματος και του καλωδίου τροφοδοσίας.
2. Να κρατάτε πάντα καθαρή την γύρω περιοχή από το μηχάνημα, συμπεριλαμβανομένου και του δαπέδου.
3. Λίπανση

Αν τακτά χρονικά διαστήματα:

1. Καθαρίστε τα ανοίγματα εξαερισμού του κινητήρα.
2. Λιπάνετε τους δακτυλίους στήριξης

EL ΕΛΕΓΧΟΙ

Κάθε μέρα:

1. Ελέγχετε την ακεραιότητα του καλωδίου τροφοδοσίας.
2. Ελέγχετε την ακεραιότητα των προστασιών.
3. Ελέγχετε την ακεραιότητα και τη φθορά της λεπίδας.



LV PIRMS JEBKĀDU TEHNISKĀS APKOPES, TĪRĪŠANAS UN PĀRBAUDES DARBU VEIKŠANAS, APTURIET MAŠĪNU UN ĻAUJIET TAI ATDZIST.



- Izmantojiet aizsargcimodus.
- Pārbaudiet izmantojamā asmens saderību.
- Pārbaudiet jaunā asmens saderību.
- Pārbaudiet aizsargu veselumu un funkcionalitāti.

LV TEHNISKĀ APKOPE

1. Nodrošiniet, lai diska aizsargs būtu darba kārtībā.
2. Saglabājiet galvas bloka pacelšanas-nolaišanas ritošu.
3. Saglabājiet spīli efektīvu.

LV TĪRĪŠANA

Kad nepieciešams:

4. ar aspiratoru vai otu notīriet pēc apstrādes palikušās skaidas, tīrot griešanas zonu un atbalsta virsmas.

Katru dienu:

1. ar aspiratoru vai otu notīriet no iekārtas un strāvas vada apstrādes pārpalikumus un putekļus.
2. Uzturiet tīru iekārtai apkārt esošo zonu, tai skaitā grīdu.
3. Ieļļot

Periodiski:

1. notīrīt motora ventilācijas atveres.
2. Ieļļojiet bronza atbalstu

LV PĀRBAUDES

Katru dienu:

1. Pārbaudiet strāvas vada veselumu.
2. Pārbaudiet aizsargu veselumu.
3. Pārbaudiet asmens veselumu un nodilumu.



LT PRIEŠ PRADĖDAMI BET KOKIUS PRIEŽIŪROS, VALYMO IR PATIKROS DARBUS, SUDTABDYKITE ĮRENGINĮ IR LEISKITE JAM ATVĖSTI.



- Mūvēti apsaugines pirštines.
- Patikrinti naudojamų ašmenų tinkamumą.
- Patikrinti naujų ašmenų tinkamumą.
- Patikrinti apsaugų sveikumą ir veikimą.

LT PRIEŽIŪRA



1. Išlaikyti nepriekaištingą ašmenų apsaugos judėjimą.
2. Išlaikyti galvutės bloko judėjimą į viršų-apaciai.
3. Išlaikyti gnybtą efektyvų.

LT VALYMAS



Kai reikia:

4. siurbliu arba šepetėliu pašalinkite likusias apdirbimo skiedras pjovimo zonoje ir ant atraminių plokštumų.

Kasdien:

1. siurbliu arba šepetėliu pašalinkite likusias apdirbimo skiedras ir dulkes nuo mašinos, įskaitant maitinimo laidą.
2. Visada laikykite mašiną supančią zoną, įskaitant grindis, švorią.
3. Sutepkite

Periodiškai:

1. nuvalykite variklio ventilacijos angas.
2. Sutepkite atramos įvoves

LT PATIKROS



Kasdien:

1. Patikrinkite maitinimo laido sveikumą.
2. Patikrinkite apsaugų sveikumą.
3. Patikrinkite ašmenų sveikumą ir nusidėvėjimą.



RO ÎNAINTE DE EFECTUAREA ORICĂREI INTERVENȚII DE ÎNTREȚINERE, CURĂȚENIE ȘI VERIFICARE, OPRIȚI MAȘINA ȘI LĂSAȚI-O SĂ SE RĂCĂEASCĂ.



- Purtați mănuși de protecție.
- Verificați compatibilitatea lamei utilizate.
- Verificați compatibilitatea lamei noi.
- Verificați integritatea și funcționalitatea protecțiilor.

RO ÎNTREȚINERE



1. Mențineți protecția discului în stare perfectă de funcționare.
2. Mențineți urcarea-coborârea grupului capului.
3. Mențineți menghina în stare funcțională.

RO CURĂȚARE



Când este necesar:

4. îndepărtați cu un aspirator sau cu o pensulă resturile de așchii de prelucrare, intervenind în zona de tăiere și pe suprafețele de sprijin.

În fiecare zi:

1. îndepărtați cu un aspirator sau cu o pensulă resturile de prelucrare și praful acumulat la mașină, inclusiv la cablul de alimentare.
2. Păstrați întotdeauna curată zona din jurul mașinii, inclusiv pardoseala.
3. Lubrifiați

Periodic:

1. Curățați orificiile de ventilație ale motorului.
2. Lubrifiați bușele suportului

RO CONTROL



În fiecare zi:

1. Verificați integritatea cablului de alimentare.
2. Verificați integritatea protecțiilor.
3. Verificați integritatea și uzura lamei.



SK SKÔR AKO VYKONÁTE AKÝKOL'VEK ZÁSAH ÚDRŽBY, ČISTENIA A KONTROLY, STROJ ZASTAVTE A NECHAJTE VYCHLADNÚT.



- Používajte ochranné pracovné rukavice.
- Preverte vhodnosť používaného kotúča.
- Preverte vhodnosť nového kotúča.
- Preverte celistvosť a správnu funkciu ochrán.

SK ÚDRŽBA



1. Ochranu listu udržiavajte v úplne zasúvacom stave.
2. Stúpanie-klesanie jednotky hlavy udržiavajte v zasúvacom stave.
3. Zverák udržiavajte v účinnom stave.

SK ČISTENIE



Pokiaľ je to nutné:

4. z pracovnej zóny a suptov odstráňte pomocou odsávača alebo štetca, zvyšky pilín z obrábania.

Každý deň:

1. Zo stroja, aj zo sieťového kábla odstráňte pomocou odsávača alebo štetca, zvyšky pilín, a prachu z obrábania.
2. Udržujte vždy čistú oblasť v okolí stroja, aj podlahu.
3. Mažte

Pravidelne:

1. Čistíte vetracie otvory motora.
2. Mažte podporné bronzové puzdrá

SK KONTROLY



Každý deň:

1. Preverte celistvosť sieťového kábla.
2. Preverte celistvosť ochrán.
3. Preverte celistvosť a opotrebovanie kotúča.



HU MIELŐTT BÁRMILYEN KARBANTARTÁSI, TISZTÍTÁSI ÉS ELLENŐRZŐ MŰVELETET ELKEZDENE, ÁLLÍTSA LE A GÉPET, ÉS VÁRJA MEG, HOGY KIHŰLJÖN.



- Viseljen védőkesztyűt.
- Ellenőrizze, hogy a használt fűrészlap megfelelő-e.
- Ellenőrizze, hogy az új fűrészlap megfelelő-e.
- Ellenőrizze, hogy a védőburkolatok épek-e és működésképesek-e.

HU KARBANTARTÁS



1. Gondoskodjon arról, hogy a fűrészlap védőburkolata tökéletesen csúsztható legyen.
2. Gondoskodjon arról, hogy a vágófej-gépegység fel- és lemenetben tolható legyen.
3. Gondoskodjon arról, hogy a satu hatékony és üzembéper legyen.

HU TISZTÍTÁS



Szükség esetén:

4. elszívóberendezéssel vagy ecsettel távolítsa el a megmunkálás során keletkezett forgácsot a vágóterületről és a támasztófelületről.

Naponta:

1. elszívóberendezéssel vagy ecsettel távolítsa el a megmunkálás során keletkezett maradékokat és a port a gépről és a tápvezetékéről.
2. A gép környezetét, beleértve a padlót is, mindig tartsa tisztán.
3. Kenés

Rendszeres időközönként:

1. Tisztítsa meg a motor szellőzőnyílásait.
2. Gondoskodjon a tartó perselyeit

HU ELLENŐRZÉS



Naponta:

1. Ellenőrizze, hogy sértetlen-e a tápvezeték.
2. Ellenőrizze, hogy sértetlenek-e a védőburkolatok.
3. Ellenőrizze a fűrészlap sértetlenségét és kopását.

 **ET ENNE MIS TAHES HOOLDUS- JA PUHASTUS TOIMINGUTE LÄBIVIIMIST LÜLITAGE MASIN VÄLJA JA LASKE SEL JAHTUDA.**

- 
- Kandke kaitsekindaid.
 - Veenduge kasutatava lõiketera sobivuses.
 - Veenduge uue lõiketera sobivuses.
 - Veenduge, et kaitsed on terved ja töökorras.

ET HOOLDUS 

1. Hoidke ketta kaitse täiesti sujuvalt.
2. Hoidke libisemist peagrupi tõus.
3. Säilitage tõhus käepide.

ET PUHASTAMINE 

Vajaduse korral:

4. eemaldage töötlemisel tekkinud puru lõikepiirkonnast ja tugipindadelt tõmbeventilaatori või pintsliga.

Iga päev:

1. eemaldage töötlemisel tekkinud jäägid ja puru lõikepiirkonnast ja tugipindadelt, k.a. toitekaablilt tõmbeventilaatori või pintsliga.
2. Hoidke masinat ümbritsev ala, k.a põrand alati puhas.
3. Määrimine

Korrapäraselt:

1. Puhastage mootori õhutusavasid.
2. Määrige tugipukse

ET KONTROLLID 

Iga päev:

1. Veenduge, et toitekaabel on terve.
2. Veenduge, et kaitsed on terved.
3. Veenduge, et lõiketera ei ole rikunud ega kulunud.

 **CS PŘED JAKÝMKOLIV ZÁSAHEM ÚDRŽBY, ČIŠTĚNÍ A KONTROL STROJ ZASTAVTE A NECHTE JEJ VYCHLADNOUT.**

- 
- Noste ochranné rukavice.
 - Provéřte vhodnost používaného kotouče.
 - Provéřte vhodnost nového kotouče.
 - Provéřte celistvost a správnou funkci ochran.

CS ÚDRŽBA 

1. Udržujte ochranu ostří perfektně pohyblivou.
2. Udržujte pohyblivé stoupání - klesání jednotky hlavice.
3. Udržujte svěrák účinný.

CS ČIŠTĚNÍ 

Pokud je nutné:

4. odstraňte ze zóny obrábění a ze suportů, odsavačem nebo pomocí štětce, zbytky třísek, vzniklých obráběním.

Každý den:

1. odstraňte ze stroje, a také z přívodního kabelu, odsavačem nebo pomocí štětce, zbytky třísek a prachu.
2. Oblast kolem stroje, i podlahu, udržujte vždy čistou.
3. Namažte

Periodicky:

1. Vyčistěte ventilační otvory motoru.
2. Namažte kluzná ložiska

CS PROVĚRKY 

Každý den:

1. Provéřte celistvost přívodního kabelu.
2. Provéřte celistvost ochran.
3. Provéřte celistvost a opotřebenost řezného kotouče.

! SL PRED KAKRŠNIMI KOLI VZDRŽEVALNIMI DELI, ČIŠČENJEM IN PREGLEDI ZAUSTAVITE STROJ IN PUSTITE, DA SE OHLADI.



- Nadenite si zaščitne rokavice.
- Preverite združljivost uporabljenega rezila.
- Preverite združljivost novega rezila.
- Preverite brezhibnost in delovanje zaščit.

SL VZDRŽEVANJE

1. Površina rezila se ne sme zatikati.
2. Sklop glave se mora neovirano spuščati in dvigati.
3. Primež mora delovati brezhibno.

SL ČIŠČENJE

Po potrebi:

4. S sesalnikom ali čopičem s površine za rezanje in podporne površine odstranite ostružke, ki so ostali po delu.

Vsak dan:

1. S sesalnikom ali čopičem s stroja odstranite ostanke, ki so ostali po obdelavi, in prah. Pri tem očistite tudi napajalni kabel.
2. Območje okoli stroja mora biti vedo čisto. To velja tudi za talno oblogo na tem delu.
3. Napravo podmažite.

Redno:

1. Čistite prezračevalne odprtine motorja.
2. Podmažite podporne puše.

SL KONTROLA



Vsak dan:

1. Preverite, če je napajalni kabel nepoškodovan.
2. Preverite, če so zaščite brezhibne.
3. Preverite stopnjo obrabe in brezhibnost rezila.



TR HERHANGİ BİR BAKIM, TEMİZLİK VE KONTROL İŞLEMİ GERÇEKLEŞTİRMEYEN ÖNCE MAKİNEYİ DURDURUN VE SOĞUMASINI SAĞLAYIN.



- Koruyucu eldiven giyin.
- Eskiyen bıçak ağzının uygunluğunu kontrol edin.
- Yeni bıçak ağzının uygunluğunu kontrol edin.
- Korumaların sağlamlığını ve çalışma durumlarını kontrol edin.

TR BAKIM

1. Bıçak korumasını düzgün şekilde kayar halde tutun.
2. Kafa grubunun yükselme-älçalma sistemini kayar halde tutun.
3. İşkenceyi verimli çalışır halde tutun.

TR TEMİZLİK

Gerektiğinde:

4. Kesim bölgesine ve dayama tablalarına müdahale ederek, bir elektrikli süpürge veya fırça kullanmak suretiyle işlemeden artan talaşı giderin.

Her gün:

1. Güç kablosu dahil, işlemeden artan talaşı ve tozları bir elektrikli süpürge veya fırça kullanmak suretiyle giderin.
2. Makinenin civarındaki zemin dahil tüm alanı daima temiz tutun.
3. Yağlama yapın

Periyodik olarak:

1. Motor fan açıklıklarını temizleyin.
2. Destek yataklarını yağlayın

TR KONTROLLER



Her gün:

1. Elektrik kablosunun sağlam olduğunu kontrol edin.
2. Siperlerin sağlam olduklarını kontrol edin.
3. Bıçağın sağlam olduğunu ve aşınma durumunu kontrol edin.

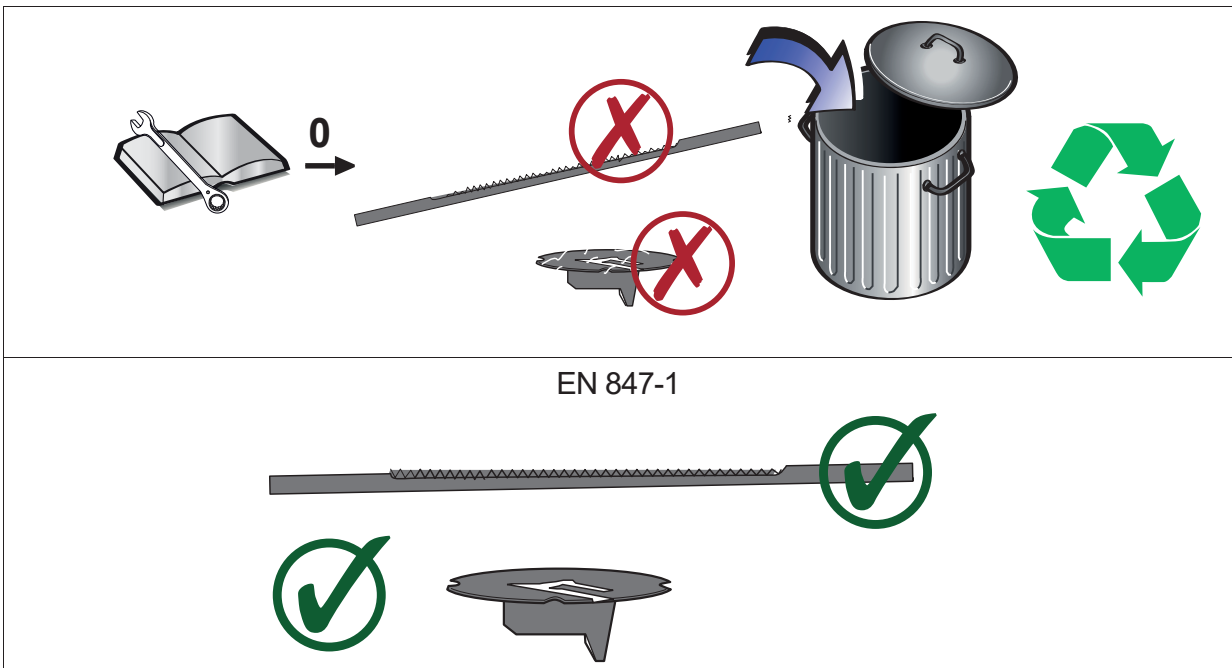
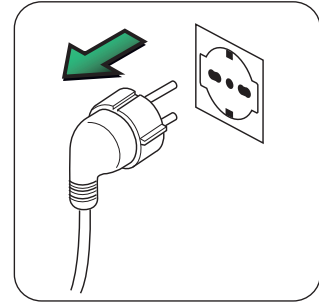
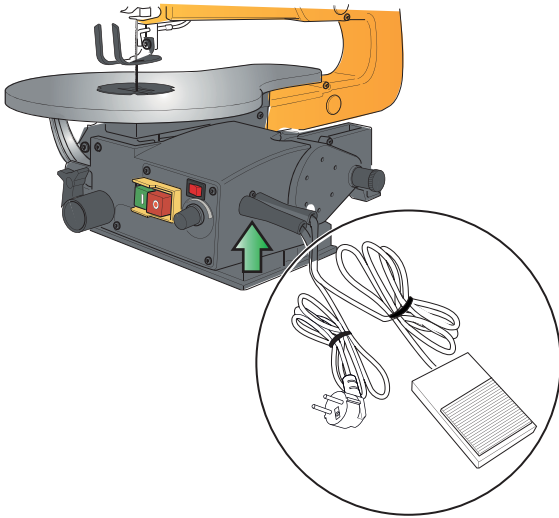

EN 847-1



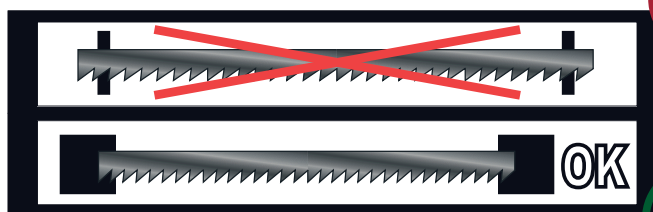

1

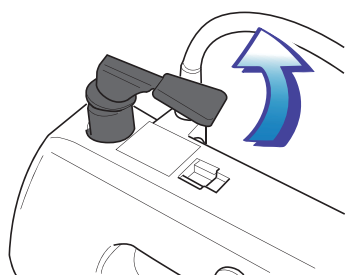

2

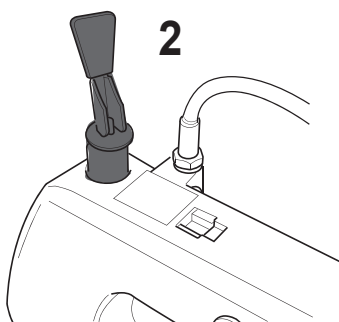

3

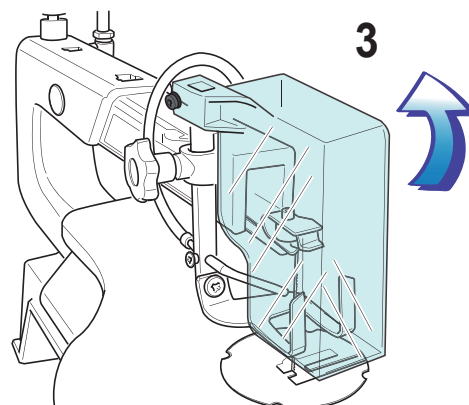

4

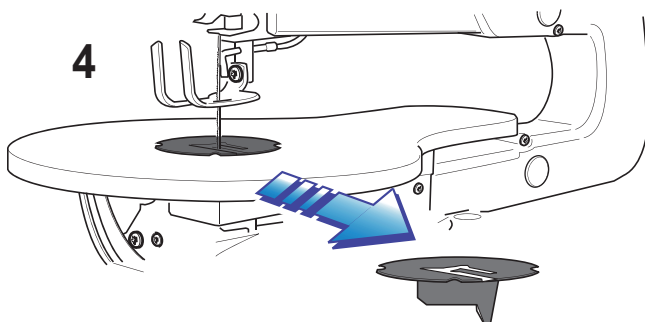

5

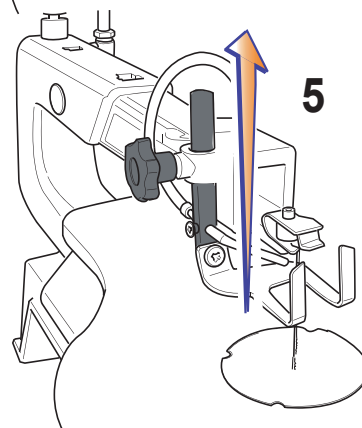

6

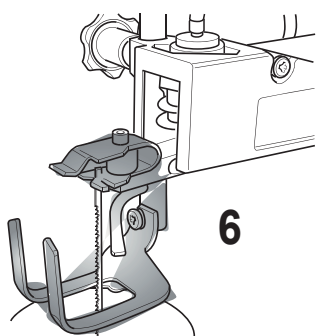

7

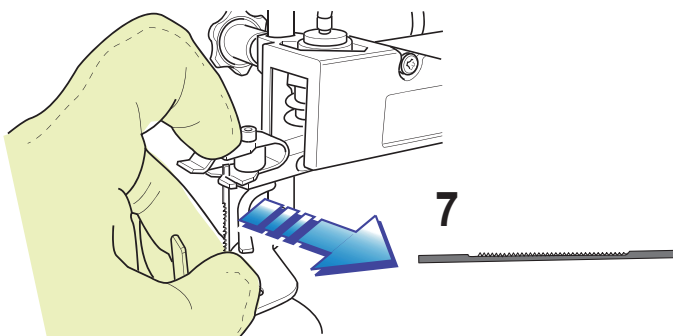

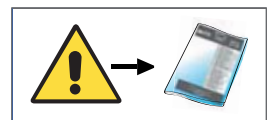
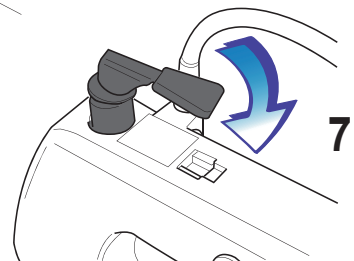
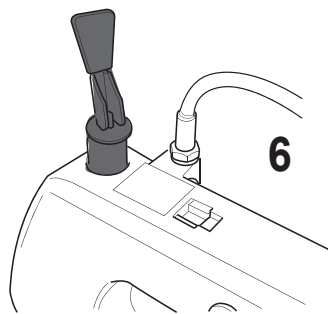
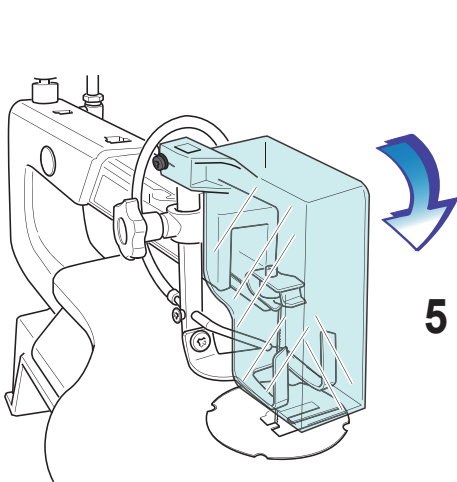
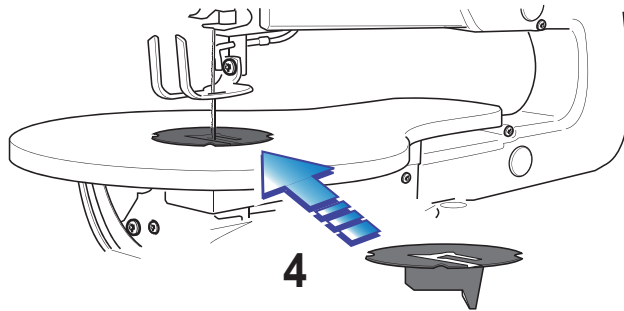
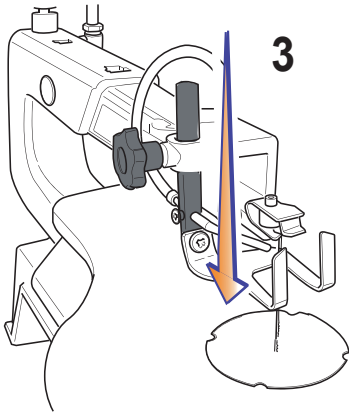
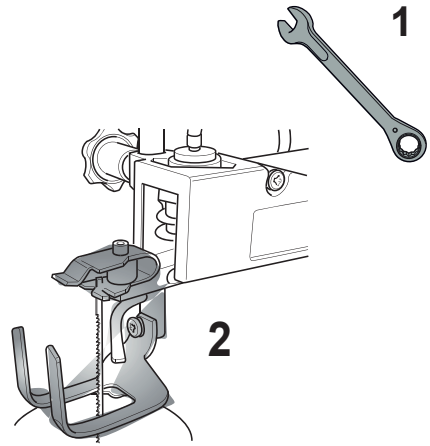
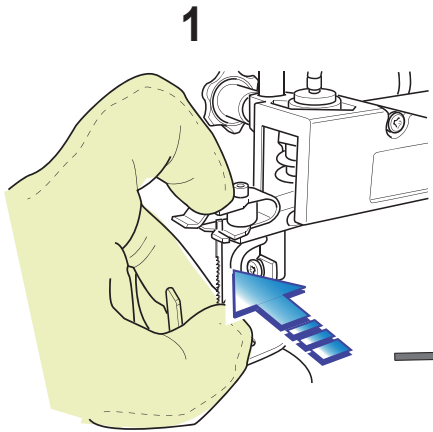

IT IMPIEGO DELLA LAMA **EN** USE OF THE BLADE **DE** VERWENDUNG DES SÄGEBANDS
FR UTILISATION DE LA LAME **ES** USO DE LA CUCHILLA **PT** UTILIZAÇÃO DA LÂMINA
NL GEBRUIK VAN HET ZAAGBLAD **FI** SAHANTERÄN KÄYTTÖ **DA** BRUG AF KLINGEN
SV ANVÄNDNING AV BLADET **NO** BRUK AV BLADET **PL** UŻYCIE TAŚMY TNAŃCEJ **RU**
 ИСПОЛЬЗОВАНИЕ РЕЖУЩЕГО ПОЛОТНА **BG** ИЗПОЛЗВАНЕ НА НОЖА **HR** UPORABA
 SJEČIVA **SR** KORIŠĆENJE SEČIVA **EL** ΧΡΗΣΗ ΤΗΣ ΛΕΠΙΔΑΣ **LV** ASMENS IZMANTOŠANA
LT AŠMENŲ NAUDOJIMA **RO** UTILIZAREA LAMEI **SK** POUŽITIE REZNEJ ČEPELE1 **HU**
 FŰRÉZSLAP ALKALMAZÁSA **ET** SAELINDI KASUTAMINE **CS** POUŽITÍ ŘEZNÍ ČEPELE **SL**
 UPORABA REZILA **TR** BIÇAĞIN KULLANILMASI

g/m	(mm)	(mm)	(mm)
550 ÷ 1600	(A) ≤ 55	(A) 127	

IT DATI TECNICI **EN** SPECIFICATIONS **DE** TECHNISCHE DATEN **FR** DONNÉES
 TECHNIQUES **ES** DATOS TÉCNICOS **PT** DADOS TÉCNICOS **NL** TECHNISCHE
 GEGEVENS **FI** TEKNISET TIEDOT **DA** TEKNISKE DATA **SV** TEKNISKA DATA
NO TEKNISKE DATA **PL** DANE TECHNICZNE **RU** ТЕХНИЧЕСКИЕ ДАННЫЕ **BG**
 ТЕХНИЧЕСКИ ДАННИ **HR** TEHNIČKI PODACI **SR** TEHNIČKI PODACI **EL** ΤΕΧΝΙΚΑ
 ΣΤΟΙΧΕΙΑ **LV** TEHNISKIE DATI **LT** TECHNINIAI DUOMENYS **RO** DATE TEHNICE
SK TECHNICKÉ ÚDAJE **HU** MŰSZAKI ADATOK **ET** TEHNILISED ANDMED **CS**
 TECHNICKÁ DATA **SL** TEHNIČNI PODATK **TR** TEKNİK VERİLER

(W)	(V / Hz)	g/m	(kg)	ISO EN 3746
125	230 / 50	550 ÷ 1600	14	L _p 77,3 dB(A) L _w 87,4 dB(A) K _{PA} 3 dB

(mm)	(mm)	g/m	(V)
405	3	1650÷4800	3 d.c.



IT SCHEMA ELETTRICO (vedi allegato)	HR PRIKAZ ELEKTRIČNIH INSTALACIJA (pogledati dodatak)
EN ELECTRICAL DIAGRAM (see annex)	SR ELEKTRIČNI DIJAGRAM (videti prilog)
DE ELEKTRISCHER SCHALTPLAN (siehe Anlage)	EL ΗΛΕΚΤΡΙΚΟ ΣΧΕΔΙΑΓΡΑΜΜΑ (δείτε επισύναψη)
FR SCHÉMA ÉLECTRIQUE (voir annexe)	LV ELEKTRISKĀ SHĒMA (sk. pielikumū)
ES ESQUEMA ELÉCTRICO (véase el adjunto)	LT ELEKTROS SCHEMA (žr. priedą)
PT ESQUEMA ELÉTRICO (ver anexo)	RO SCHEMA ELECTRICĂ (a se vedea anexa)
NL SCHAKELSCHEMA (zie bijlage)	SK ELEKTRICKÁ SCHÉMA (vid' prílohu)
FI SÄHKÖKAAVIO (ks. liite)	HU ELEKTROMOS KAPCSOLÁSI RAJZ (lásd a mellékletet)
DA EL-DIAGRAM (jfr. bilag)	ET ELEKTRIÜHENDUSTE SKEEM (vt. lisa)
SV ELSHEMA (se bilaga)	CS ELEKTRICKÉ SCHÉMA (viz příloha)
NO KOPLINGSSKJEMA (se vedlegg)	SL ELEKTRIČNA SHEMA (oglejte si prilogo)
PL SCHEMAT ELEKTRYCZNY (patrz załącznik)	TR ELEKTRİK ŞEMASI (bkz. ek)
RU ЭЛЕКТРОСХЕМА (см. приложение)	
BG ЕЛ. СХЕМА (вж. приложението)	

IT TAVOLE RICAMBI - Posizione (P) - Codice (C) Note (N) - (vedi allegato)
EN SPARE PARTS TABLE - Position (P) - Code (C) Notes (N) - (see annex)
DE ERSATZTEILÜBERSICHTEN - Position (P) - Code (C) Anmerkungen (N) - (siehe Anlage)
FR PLANCHES PIÈCES DÉTACHÉES - Position (P) - Code (C) Notes (N) - (voir annexe)
ES TABLAS DE RECAMBIOS - Posición (P) - Código (C) Notas (N) - (véase el adjunto)
PT QUADROS DE PEÇAS SOBRESSALENTES - Posição (P) - Código (C) Notas (N) - (ver anexo)
NL TABELLEN VERVANGINGSONDERDELEN - Positie (P) - Code (C) Opmerkingen (N) - (zie bijlage)
FI VARAOSATAULUKOT - Asento (P) - Koodi (C) Huomiot (N) - (ks. liite)
DA RESERVEDELSTAVLER - Position (P) - Kode (C) Notater (N) - (jfr. bilag)
SV RESERVDELSTABELLER - Position (P) - Artikelnr (C) Anm. (N) - (se bilaga)
NO TEGNINGER RESERVEDELER - Plassering (P) - Kode (K) Anmerkninger (A) - (se vedlegg)
PL TABLICE CZĘŚCI ZAMIENNYCH - Pozycja (P) - Kod (C) Uwagi (N) - (patrz załącznik)
RU ТАБЛИЦА ЗАПАСНЫХ ЧАСТЕЙ - Положение (P) - Код (C) ПРИМЕЧАНИЯ (N) - (см. приложение)
BG ТАБЛИЦИ С РЕЗЕРВНИТЕ ЧАСТИ - Позиция (P) - Код (C) Забележки (N) - (вж. приложенията)
HR TABLICA ZAMJENSKIH DIJELOVA - Položaj (P) - Šifra (C) Napomena (N) - (pogledati dodatak)
SR TABELE REZERVNIH DELOVA - Položaj (P) - Kôd (C) Napomena (N) - (videti prilog)
EL ΠΙΝΑΚΕΣ ΑΝΤΑΛΛΑΚΤΙΚΩΝ - Θέση (P) - Κωδικός (C) Σημειώσεις (N) - (δείτε επισύναψη)
LV REZERVES DAĻU TABULAS - Pozīcija (P) - Kods (C) Piezīmes (N) - (sk. pielikumū)
LT KEIČIAMŲ DALIŲ LENTELES - Pozicija (P) - Kodas (C) Pastabos (N) - (žr. priedą)
RO TABELE PIESE DE SCHIMB - Poziție (P) - Cod (C) Note (N) - (a se vedea anexa)
SK VÝKRESY NÁHRADNÝCH DIELOV - Pozícia (P) - Kód (C) Poznámky (N) - (vid' prílohu)
HU PÓTALKATRÉSZEK TÁBLÁZATA - Rajzsám (P) - Cikkszám (C) Megjegyzés (N) - (lásd a mellékletet)
ET VARUOSADE TABEL - Asukoht (P) - Kood (C) Märkused (N) - (vt. lisa)
CS VÝKRESY NÁHRADNÍCH DÍLŮ - Pozice (P) - Kód (C) Poznámky (N) - (viz příloha)
SL Preglednice nadomestnih delov - Položaj (P); Koda (C); Opombe (N) - (oglejte si priloge)
TR YEDEK PARÇA TABLOLARI - Konum (P) - Kod (C) Notlar (N) - (bkz. ek)



	VOLT - Hz 	
J	100 - 50/60	http://www.iec.ch/worldplugs/map.htm
UK - RL	110 - 50	
BR - CO - RP	110 - 60	
CR - GCA - USA	120 - 60	
MA - VN	127 - 50	
KSA - EC - MEX	127 - 60	
RL	200 - 50	
AL - ANG - RA - BY - K - RCH - RC - UAE - HK - MA - RUS - SRB - - ZA - T - ROU - VN - KZ - LV - LT - L	220 - 50	
KSA - BR - ROK - RP - PE	220 - 60	
DZ - A - B - BG - CI - HR - DK - EST - FIN - F - D - HKJ - GR - IND - RI - UK - IS - IL - IT - LAO - M - N - NL - PL - P - RO - SGP - SK - SLO - E - CZ - S - CH - TN - TR - UA - H	230 - 50	
AUS - CY - EAK - KWT - MAL - Q	240 - 50	

IT GUIDA ALLA LOCALIZZAZIONE DEI GUASTI

PROBLEMA / GUASTO	PROBABILE CAUSA	RIMEDIO SUGGERITO
Il motore non funziona	<ol style="list-style-type: none"> 1. Motore, cavo rete o spina difettosi. 2. Fusibili bruciati. 3. Spazzole danneggiate (versione con motore a spazzole). 	<ol style="list-style-type: none"> 1. Fare controllare la macchina da personale specializzato;  PERICOLO - ATTENZIONE EVITARE ASSOLUTAMENTE DI RIPARARE DA SOLI IL MOTORE: POTREBBE ESSERE PERICOLOSO. 2. Controllare i fusibili e sostituirli se necessario. 3. Fare sostituire le spazzole da personale specializzato.
Il motore parte lentamente o non raggiunge la velocità di funzionamento	<ol style="list-style-type: none"> 1. Bassa tensione di alimentazione 2. Avvolgimenti danneggiati. 	<ol style="list-style-type: none"> 1. Richiedere un controllo della tensione disponibile da parte dell'Ente erogatore. 2. Fare controllare il motore della macchina da personale specializzato.
Eccessivo rumore del motore	<ol style="list-style-type: none"> 1. Motore difettoso. Avvolgimenti danneggiati. 	<ol style="list-style-type: none"> 1. Fare controllare il motore della macchina da personale specializzato.
Il motore non sviluppa la piena potenza	<ol style="list-style-type: none"> 1. Circuiti dell'impianto rete sovraccaricati da luci, servizi o altri motori. 	<ol style="list-style-type: none"> 1. Evitare di utilizzare servizi o altri motori sullo stesso circuito al quale collegate la macchina.
Il motore tende a surriscaldarsi	<ol style="list-style-type: none"> 1. Il motore è sovraccaricato 2. Raffreddamento del motore inadeguato. 	<ol style="list-style-type: none"> 1. Evitare di sovraccaricare il motore durante l'operazione di taglio. 2. Rimuovere la polvere dal motore per ottenere il corretto flusso dell'aria di refrigerazione.
La lama si rompe		<ol style="list-style-type: none"> 1. Regolare la tensione della lama. 2. Tagliare più lentamente, forzando meno sulla lama. 3. Utilizzare delle lame strette per tagliare il legno sottile e delle lame larghe per tagliare il legno più spesso. 4. Evitare di spingere sul lato della lama. 5. La lama deve avere al minimo 3 denti a contatto con il pezzo da lavorare.
La lama non oscilla. La lama non è allineata con il movimento del braccio	<ol style="list-style-type: none"> 1. I porta lama non sono allineati 	<ol style="list-style-type: none"> 1. Allentare le viti di fissaggio della lama situate sui bracci superiori e inferiori. Regolare la posizione dei porta lama e stringere questi ultimi.

EN TROUBLESHOOTING		
PROBLEM / FAULT	PROBABLE CAUSE	SUGGESTED REMEDY
The motor is not working properly.	<ol style="list-style-type: none"> 1. Faulty motor, power cable or plug. 2. Blown fuses. 3. Damaged brushes (for version with brushed motor). 	<ol style="list-style-type: none"> 1. Have the machine checked by expert personnel.  DANGER - WARNING NEVER ATTEMPT TO REPAIR THE MOTOR YOURSELF: IT COULD BE DANGEROUS. 2. Check the fuses and replace them if necessary. 3. Have the brushes replaced by expert personnel.
The motor starts slowly or does not reach operating speed	<ol style="list-style-type: none"> 1. Low power supply voltage 2. Damaged windings. 	<ol style="list-style-type: none"> 1. Ask the power supply company to check how much voltage is available. 2. Have the machine motor checked by expert personnel.
The motor is making too much noise	<ol style="list-style-type: none"> 1. Faulty motor. Damaged windings. 	<ol style="list-style-type: none"> 1. Have the machine motor checked by expert personnel.
The motor does not reach full power	<ol style="list-style-type: none"> 1. Mains system circuits overloaded by lights, utilities or other motors. 	<ol style="list-style-type: none"> 1. Avoid using utilities or other motors on the same circuit to which the machine is connected.
The motor tends to overheat	<ol style="list-style-type: none"> 1. Motor overload 2. Insufficient motor cooling. 	<ol style="list-style-type: none"> 1. Avoid overloading the motor during cutting operations. 2. Remove the dust from the motor to achieve a correct flow of cooling air.
The blade breaks		<ol style="list-style-type: none"> 1. Adjust the blade tension. 2. Cut at a slower speed with less pressure applied to the blade. 3. Use narrow blades to cut thin wood and wider blades to cut thick wood. 4. Avoid pushing against the blade. 5. The blade must have at least 3 teeth in contact with the work piece.
The blade does not oscillate. The blade is not aligned with the movement of the arm	<ol style="list-style-type: none"> 1. The blade holders are not aligned 	<ol style="list-style-type: none"> 1. Slacken the blade fixing screws on the top and bottom arms. Adjust the position of the blade holders and tighten.

DE LEITFADEN ZUR FEHLERSUCHE

PROBLEM/ STÖRUNG	MÖGLICHE URSACHE	RATSCHLÄGE ZUR ABHILFE
Der Motor funktioniert nicht	<ol style="list-style-type: none"> 1. Motor, Netzkabel oder Steckdose defekt. 2. Sicherungen durchgebrannt. 3. Bürsten defekt (bei Version mit Bürstenmotor). 	<ol style="list-style-type: none"> 1. Die Maschine vom Fachmann überprüfen lassen.  GEFAHR - ACHTUNG KEINESFALLS VERSUCHEN, DEN MOTOR SELBST ZU REPARIEREN: DIES KANN GEFÄHRLICH SEIN. 2. Die Sicherungen kontrollieren und ggf. austauschen. 3. Die Bürsten vom Fachmann austauschen lassen.
Der Motor läuft langsam an oder erreicht nicht die Betriebsdrehzahl	<ol style="list-style-type: none"> 1. Versorgungsspannung zu niedrig 2. Wicklungen defekt. 	<ol style="list-style-type: none"> 1. Die Netzspannung vom Elektrizitätswerk überprüfen lassen. 2. Den Motor der Maschine vom Fachmann überprüfen lassen.
Übermäßige Geräuschentwicklung des Motors	<ol style="list-style-type: none"> 1. Motor defekt. Wicklungen defekt. 	<ol style="list-style-type: none"> 1. Den Motor der Maschine vom Fachmann überprüfen lassen.
Der Motor erreicht nicht die volle Leistung	<ol style="list-style-type: none"> 1. Stromnetz überlastet (durch Lampen, Anlagen, andere Motoren usw.). 	<ol style="list-style-type: none"> 1. Keine anderen Anlage oder Motoren auf demselben Stromkreis verwenden, an den die Maschine angeschlossen ist.
Der Motor neigt zur Überhitzung	<ol style="list-style-type: none"> 1. Überlastung des Motors 2. Ungenügende Kühlung des Motors. 	<ol style="list-style-type: none"> 1. Den Motor beim Schneiden nicht überlasten. 2. Den Motor vom Staub reinigen, damit ein ordnungsgemäßer Kühlluftstrom gewährleistet ist.
Das Sägeband bricht		<ol style="list-style-type: none"> 1. Spannung des Sägebands einstellen. 2. Langsamer schneiden und dabei Sägeband weniger belasten. 3. Enge Sägebänder zum Schneiden dünnen Holzes und breite Sägebänder für dickeres Holz verwenden. 4. Nicht auf Sägebandseite drücken. 5. Es müssen mindestens 3 Zähne des Sägebands mit dem Werkstück in Berührung stehen.
Das Sägeband schwingt nicht. Das Sägeband ist nicht mit der Armbewegung ausgerichtet	<ol style="list-style-type: none"> 1. Die Sägebandhalter sind nicht ausgerichtet 	<ol style="list-style-type: none"> 1. Die beiden Befestigungsschrauben des Sägebands am oberen und unteren Arm lockern. Die Position der Sägebandhalter einstellen und diese festziehen.

FR GUIDE DE LOCALISATION DES PANNES		
PROBLÈME/ PANNE	CAUSE PROBABLE	REMÈDE PROPOSÉ
Le moteur ne fonctionne pas	<ol style="list-style-type: none"> 1. Moteur, câble de réseau ou fiche défectueux. 2. Fusibles brûlés. 3. Balais endommagés (version avec moteur à balais). 	<ol style="list-style-type: none"> 1. Faire contrôler la machine par un personnel spécialisé.  DANGER - ATTENTION ÉVITER ABSOLUMENT DE RÉPARER TOUT SEULS LE MOTEUR : CETTE OPÉRATION POURRAIT ÊTRE DANGEREUSE. 2. Contrôler les fusibles et, le cas échéant, les remplacer. 3. Faire remplacer les balais par un personnel spécialisé.
Le moteur démarre lentement ou n'atteint pas la vitesse de fonctionnement	<ol style="list-style-type: none"> 1. Basse tension d'alimentation. 2. Enroulements endommagés. 	<ol style="list-style-type: none"> 1. Demander un contrôle de la tension disponible de la part de l'Organisme de distribution. 2. Faire contrôler le moteur de la machine par un personnel spécialisé.
Niveau de bruit excessif du moteur	<ol style="list-style-type: none"> 1. Moteur défectueux. Enroulements endommagés. 	<ol style="list-style-type: none"> 1. Faire contrôler le moteur de la machine par un personnel spécialisé.
Le moteur ne développe pas la pleine puissance	<ol style="list-style-type: none"> 1. Circuits de l'installation de réseau surchargés par éclairages, services ou autres moteurs. 	<ol style="list-style-type: none"> 1. Éviter d'activer des services ou d'utiliser d'autres moteurs sur le même circuit auquel est reliée la machine.
Le moteur a tendance à se surchauffer	<ol style="list-style-type: none"> 1. Le moteur est surchargé. 2. Refroidissement du moteur non approprié. 	<ol style="list-style-type: none"> 1. Éviter de surcharger le moteur pendant l'opération de coupe. 2. Éliminer la poussière du moteur afin d'assurer le correct flux d'air de réfrigération.
Rupture de la lame		<ol style="list-style-type: none"> 1. Régler la tension de la lame. 2. Couper plus lentement, exercer une pression inférieure sur la lame. 3. Utiliser des lames étroites pour couper le bois plus mince et des lames larges pour couper le bois plus épais. 4. Éviter de pousser sur le côté de la lame. 5. La lame doit avoir au moins 3 dents en contact avec la pièce à usiner.
Aucune oscillation de la lame La lame n'est pas alignée avec le mouvement du bras	<ol style="list-style-type: none"> 1. Les porte-lames ne sont pas alignés. 	<ol style="list-style-type: none"> 1. Desserrer les vis de fixation de la lame, placées sur les bras supérieurs et inférieurs. Ajuster la position des porte-lames et les serrer.

ES GUÍA PARA LA LOCALIZACIÓN DE AVERÍAS

PROBLEMA / AVERÍA	PROBABLE CAUSA	SOLUCIÓN SUGERIDA
El motor no funciona.	<ol style="list-style-type: none"> 1. Motor, cable de alimentación o clavija defectuosa. 2. Fusibles fundidos. 3. Escobillas dañadas (versión con motor de escobillas). 	<ol style="list-style-type: none"> 1. Contacte con el centro de asistencia autorizado para que controle la máquina.  PELIGRO - ATENCIÓN SE PROHÍBE REPARAR EL MOTOR PERSONALMENTE: ES PELIGROSO. 2. Controle los fusibles y sustitúyalos si es necesario. 3. Contacte con el centro de asistencia autorizado para que sustituya las escobillas.
El motor arranca lentamente o no alcanza la velocidad de funcionamiento.	<ol style="list-style-type: none"> 1. Baja tensión de alimentación. 2. Bobinado dañado. 	<ol style="list-style-type: none"> 1. Contacte con el ente de suministro de energía para que controle la tensión de la red. 2. Contacte con el centro de asistencia autorizado para que controle el motor de la máquina.
El ruido del motor es excesivo.	<ol style="list-style-type: none"> 1. Motor defectuoso. Bobinado dañado. 	<ol style="list-style-type: none"> 1. Contacte con el centro de asistencia autorizado para que controle el motor de la máquina.
El motor no desarrolla toda su potencia.	<ol style="list-style-type: none"> 1. Circuitos de la instalación de alimentación eléctrica sobrecargados por el uso de luces u otros servicios o motores. 	<ol style="list-style-type: none"> 1. No conecte otros servicios ni motores al circuito de alimentación de la máquina.
El motor se recalienta.	<ol style="list-style-type: none"> 1. Motor sobrecargado. 2. Refrigeración del motor inadecuada. 	<ol style="list-style-type: none"> 1. No sobrecargue el motor durante la fase de corte. 2. Limpie el polvo que se acumula en el motor para garantizar una correcta ventilación y refrigeración.
La cuchilla se rompe		<ol style="list-style-type: none"> 1. Ajuste la tensión de la cuchilla. 2. Reduzca la velocidad de corte y fuerce menos la cuchilla. 3. Utilice cuchillas estrechas para cortar la madera estrecha y cuchillas anchas para cortar la madera más gruesa. 4. No presione el lateral de la cuchilla. 5. La cuchilla debe tener al menos 3 dientes en contacto con la pieza que se ha de trabajar.
La cuchilla no oscila. La cuchilla no está alimentada por el movimiento del brazo	<ol style="list-style-type: none"> 1. Los portacuchillas no están alineados 	<ol style="list-style-type: none"> 1. Afloje los tornillos de fijación de la cuchilla situados en los brazos superiores e inferiores. Ajuste la posición del portacuchilla y apriete los tornillos.

PT GUIA PARA A LOCALIZAÇÃO DE AVARIAS		
PROBLEMA / AVARIA	CAUSA PROVÁVEL	SOLUÇÃO SUGERIDA
O motor não funciona	<ol style="list-style-type: none"> 1. Motor, cabo de rede ou ficha defeituosos. 2. Fusíveis queimados. 3. Escovas danificadas (versão provida de motor com escovas). 	<ol style="list-style-type: none"> 1. Mandar controlar a máquina por pessoal especializado;  PERIGO - ATENÇÃO EVITAR SEVERAMENTE REPARAR O MOTOR AUTONOMAMENTE: PODERIA SER PERIGOSO. 2. Verificar os fusíveis e substituí-los se for necessário. 3. Mandar substituir as escovas por pessoal especializado.
O motor arranca lentamente ou não atinge a velocidade de funcionamento.	<ol style="list-style-type: none"> 1. Baixa tensão de alimentação. 2. Enrolamentos danificados. 	<ol style="list-style-type: none"> 1. Solicitar um controlo da tensão disponível à Companhia de fornecimento de energia. 2. Mandar controlar o motor da máquina por pessoal especializado.
Ruído excessivo emitido pelo motor	<ol style="list-style-type: none"> 1. Motor defeituoso. Enrolamentos danificados. 	<ol style="list-style-type: none"> 1. Mandar controlar o motor da máquina por pessoal especializado.
O motor não desenvolve toda a potência	<ol style="list-style-type: none"> 1. Circuitos da instalação de rede sobrecarregados por luzes, serviços ou outros motores. 	<ol style="list-style-type: none"> 1. Evitar utilizar serviços ou outros motores no mesmo circuito ao qual a máquina está ligada.
O motor tende a sobreaquecer-se	<ol style="list-style-type: none"> 1. O motor está sobrecarregado. 2. Arrefecimento do motor inadequado. 	<ol style="list-style-type: none"> 1. Evitar sobrecarregar o motor durante a operação de corte. 2. Remover o pó do motor para obter o fluxo correto de ar de refrigeração.
A lâmina rompe-se		<ol style="list-style-type: none"> 1. Regular a tensão da lâmina. 2. Cortar mais lentamente, aplicando menos força na lâmina. 3. Utilizar lâminas estreitas para cortar a madeira fina e lâminas largas para cortar madeira mais grossa. 4. Evitar empurrar no lado da lâmina. 5. A lâmina deve ter pelo menos 3 dentes em contacto com a peça a submeter ao processo.
A lâmina não oscila. A lâmina não está alinhada com o movimento do braço.	<ol style="list-style-type: none"> 1. Os porta-lâminas não estão alinhados. 	<ol style="list-style-type: none"> 1. Desapertar os parafusos de fixação da lâmina situados nos braços superiores e inferiores. Regular a posição dos porta-lâminas e apertar estes últimos.

NL GIDS BIJ HET OPLOSSEN VAN PROBLEMEN

PROBLEEM/ STORING	MOGELIJKE OORZAAK	AANBEVOLEN OPLOSSING
De motor werkt niet	<ol style="list-style-type: none"> 1. Motor, netkabel of stekker defect. 2. Doorgebrande zekeringen. 3. Beschadigde borstels (uitvoering met motor met borstels). 	<ol style="list-style-type: none"> 1. Laat de machine nakijken door gespecialiseerd personeel.  GEVAAR - LET OP U MAG DE MOTOR ABSOLUUT NIET ZELF REPAREREN: DIT KAN GEVAARLIJK ZIJN. 2. Controleer de zekeringen en vervang ze indien nodig. 3. Laat de borstels vervangen door gespecialiseerd personeel.
De motor start langzaam of bereikt de bedrijfssnelheid niet	<ol style="list-style-type: none"> 1. Lage voedingsspanning 2. Beschadigde wikkelingen. 	<ol style="list-style-type: none"> 1. Vraag het elektriciteitsbedrijf om de beschikbare spanning te controleren. 2. Laat de motor van de machine controleren door gespecialiseerd personeel.
Overmatig geluid van de motor	<ol style="list-style-type: none"> 1. Defecte motor. Beschadigde wikkelingen. 	<ol style="list-style-type: none"> 1. Laat de motor van de machine controleren door gespecialiseerd personeel.
De motor bereikt zijn volledige vermogen niet	<ol style="list-style-type: none"> 1. Circuits van de netwerkinstallatie overbelast door verlichting, bewerkingen of andere motoren. 	<ol style="list-style-type: none"> 1. Gebruik geen andere apparaten of motoren of het circuit waarop de machine is aangesloten.
De motor raakt snel oververhit	<ol style="list-style-type: none"> 1. De motor is overbelast 2. Koeling van de motor niet goed. 	<ol style="list-style-type: none"> 1. Vermijd het overbelasten van de motor tijdens het snijden. 2. Verwijder het stof van de motor om een correcte koelluchtstroom te verzekeren.
Het zaagblad breekt		<ol style="list-style-type: none"> 1. Regel de spanning van het zaagblad. 2. Zaag langzamer en oefen minder kracht uit op het zaagblad. 3. Gebruik smalle zaagbladen om dun hout te zagen en brede zaagbladen om dikker hout te zagen. 4. Druk niet op de zijkant van het zaagblad. 5. Het zaagblad moet over minstens 3 tanden in contact zijn met het te zagen werkstuk.
Het zaagblad oscilleert niet. Het zaagblad is niet uitgelijnd met de beweging van de arm	<ol style="list-style-type: none"> 1. De zaagbladhouders zijn niet uitgelijnd 	<ol style="list-style-type: none"> 1. Draai de bevestigingsschroeven van het zaagblad op de bovenste en onderste armen los. Regel de positie van de zaagbladhouders en draai ze vast.

FI VIANMÄÄRITYSOPAS		
ONGELMA/VIKA	MAHDOLLINEN SYY	EHDOTETTU KORJAUSKEINO
Moottori ei toimi	<ol style="list-style-type: none"> 1. Moottori, virtajohto tai pistoke ovat vialliset. 2. Sulakkeet ovat palaneet. 3. Harjat ovat vaurioituneet (harjamoottoriversiossa). 	<ol style="list-style-type: none"> 1. Pyydä erikoistunutta henkilökuntaa tarkistamaan koneen;  VAARA - VAROITUS MOOTTORIN KORJAAMISTA ITSE TULEE EHDOTTOMASTI VÄLTÄÄ: SE VOI OLLA VAARALLISTA. 2. Tarkista sulakkeet ja vaihda ne tarvittaessa. 3. Pyydä erikoistunutta henkilökuntaa vaihtamaan harjat.
Moottori käynnistyy hitaasti tai ei pääse toimintanopeuteen	<ol style="list-style-type: none"> 1. Alhainen syöttöjännite 2. Käämitys vaurioitunut. 	<ol style="list-style-type: none"> 1. Pyydä jännitteen jakelutahoa tarkistamaan käytettävissä olevan jännitteen määrä. 2. Pyydä erikoistunutta henkilökuntaa tarkistamaan moottori.
Moottori on liian meluisa	<ol style="list-style-type: none"> 1. Moottori on viallinen. Käämitys vaurioitunut. 	<ol style="list-style-type: none"> 1. Pyydä erikoistunutta henkilökuntaa tarkistamaan moottori.
Moottori ei pääse täyteen tehoon.	<ol style="list-style-type: none"> 1. Verkkolaitteiston piirit ovat ylikuormittuneet valojen, lisälaitteiden tai muiden moottoreiden vuoksi. 	<ol style="list-style-type: none"> 1. Vältä lisälaitteiden tai muiden moottoreiden käyttöä piirissä, johon kytket koneen.
Moottori ylikuumentuu helposti	<ol style="list-style-type: none"> 1. Moottori on ylikuormittunut 2. Riittämätön moottorin jäähdytys. 	<ol style="list-style-type: none"> 1. Vältä moottorin ylikuormittamista leikkuun aikana. 2. Poista pöly moottorista, jotta jäähdytysilmanvirtaus olisi oikeanlainen.
Terä rikkoontuu		<ol style="list-style-type: none"> 1. Säädä terän jännitys. 2. Leikkaa hitaammin ja kohdista vähemmän voimaa terään. 3. Käytä kapeita teriä ohuen puun leikkuussa ja leveitä teriä paksun puun leikkuussa. 4. Älä työnnä terän sivua. 5. Terässä on oltava vähintään 3 hammasta kosketuksissa työstettävään kappaleeseen.
Terä ei heilu. Terä ei ole kohdistettuna varren liikkeeseen	<ol style="list-style-type: none"> 1. Teränpidikkeet eivät ole kohdistettuja 	<ol style="list-style-type: none"> 1. Löysää ylä- ja alavarsilla olevan terän kiinnitysruuveja. Säädä teränpidikkeiden asentoa ja kiristä niitä.

(DA) FEJFFINDING

PROBLEM / FEJL	MULIG ÅRSAG	FORESLÅET LØSNING
Motoren fungerer ikke	<ol style="list-style-type: none"> 1. Defekt motor, forsyningskabel eller stik. 2. Sprunget sikring. 3. Beskadigede børster (version med børstemotor). 	<ol style="list-style-type: none"> 1. Lad maskinen kontrollere af specialiseret personale;  FARE - GIV AGT UDFØR ALDRIG SELV REPARATIONER PÅ MOTOREN DETTE KAN VÆRE FARLIGT. 2. Kontrollér sikringerne om udskift om nødvendigt. 3. Lad børsterne udskifte af specialiseret personale.
Motoren starter langsomt eller oparbejder ikke driftshastigheden	<ol style="list-style-type: none"> 1. Lav forsyningsspænding. 2. Beskadigede viklinger. 	<ol style="list-style-type: none"> 1. Anmod om at den leverende myndighed kontrollerer den disponible spænding. 2. Lad maskinens motor kontrollere af specialiseret personale.
Overdreven motorstøj	<ol style="list-style-type: none"> 1. Defekt motor. Beskadigede viklinger. 	<ol style="list-style-type: none"> 1. Lad maskinens motor kontrollere af specialiseret personale.
Motoren leverer ikke fuld effekt	<ol style="list-style-type: none"> 1. Ledningsnettets kredsløb kan være overbelastede af lys, aftagere eller andre motorer. 	<ol style="list-style-type: none"> 1. Undgå at anvende andre aftagere eller motorer på det samme kredsløb som maskinens.
Motoren har en tendens til overophedning	<ol style="list-style-type: none"> 1. Motoren er overbelastet 2. Utilstrækkelig køling af motoren. 	<ol style="list-style-type: none"> 1. Undgå overbelastning af motoren under skærehandlingerne. 2. Eliminér støv på motoren, for at genetablere den korrekte gennemstrømning af køleluft.
Klingen går i stykker		<ol style="list-style-type: none"> 1. Regulér klingens spænding. 2. Skær langsommere og forcéér mindre på klingen. 3. Brug de smalle klinger til at skære i tyndt træ og brede klinger til at skære i tykkere træ. 4. Undgå at skubbe mod siden af klingen. 5. Klingen skal mindst have 3 tænder i berøring med emnet under bearbejdning.
Klingen oscillerer ikke. Klingen er ikke indreguleret efter armbevægelsen	<ol style="list-style-type: none"> 1. Klingeholderne er ikke indregulerede 	<ol style="list-style-type: none"> 1. Løsn klingens fæsteskrue, som sidder på de øvre og nedre arme. Regulér klingeholderens position og stram holderne fast.

SV GUIDE TILL FELSÖKNING		
PROBLEM / FEL	MÖJLIG ORSAK	FÖRESLAGEN ÅTGÄRD
Motorn fungerar inte	<ol style="list-style-type: none"> 1. Motor, strömkabel eller kontakt är defekt. 2. Säkringar har löst ut. 3. Borstarna är skadade (version med borstmotor) 	<ol style="list-style-type: none"> 1. Låt kontrollera maskinen av specialiserad personal.  FARA - VARNING UNDVIK ABSOLUT ATT REPARERA MOTORN SJÄLV: DET KAN VARA FARLIGT. 2. Kontrollera säkringarna, och byt ut dem om nödvändigt. 3. Låt specialiserad personal byta ut borstarna.
Motorn startar långsamt eller når inte drifhastighet.	<ol style="list-style-type: none"> 1. Låg matarspänning 2. Skadade lindningar. 	<ol style="list-style-type: none"> 1. Begär en kontroll av den tillgängliga spänningen hos Energimyndigheten. 2. Låt specialiserad personal kontrollera maskinens motor.
Överdrivet motorljud	<ol style="list-style-type: none"> 1. Motor trasig. Skadade lindningar. 	<ol style="list-style-type: none"> 1. Låt specialiserad personal kontrollera maskinens motor.
Motorn utvecklar inte full effekt	<ol style="list-style-type: none"> 1. Kretsar i systemet överbelastade med ljus, tjänster eller andra motorer. 	<ol style="list-style-type: none"> 1. Undvik att använda tjänster eller andra motorer på samma krets som maskinen är ansluten till.
Motorn tenderar att överhettas	<ol style="list-style-type: none"> 1. Motorn är överbelastad 2. Otillräcklig kylning av motorn. 	<ol style="list-style-type: none"> 1. Undvik att överbelasta motorn under kapningen. 2. Avlägsna damm från motorn för att uppnå ett korrekt kylflöde.
Bladet går sönder		<ol style="list-style-type: none"> 1. Justera bladspänningen. 2. Skär långsammare och forcera bladet mindre. 3. Använd smala blad för att skära tunt trä och breda blad för att skära tjockare trä. 4. Undvik att trycka på bladets sida. 5. Bladet ska ha åtminstone 3 tänder i kontakt med arbetsstycket.
Bladet svänger inte Bladet är inte inriktat med armens rörelse	<ol style="list-style-type: none"> 1. Bladhållarna är inte inriktade. 	<ol style="list-style-type: none"> 1. Lossa bladets fästskruvar, som sitter på de övre och nedre armarna. Justera bladhållarens läge och dra åt skruvarna.

NO PROBLEMLØSNING

PROBLEM / SKADE	MULIG ÅRSAK	FORESLÅTT LØSNING
Motoren fungerer ikke	1. Defekt motor, strømledning eller støpsel. 2. Sikringer har gått. 3. Skadde børster (versjon med børstemotor).	1. Få maskinen kontrollert av faglært personell.  FARE - VÆR FORSIKTIG IKKE PRØV Å REPARERE MOTOREN PÅ EGENHÅND: DETTE KAN VÆRE FARLIG. 2. Kontroller sikringene og bytt dem ut ved behov. 3. Børstene skal skiftes ut av faglært personell.
Motoren starter langsomt eller når ikke driftshastighet.	1. Lav forsyningsspenning. 2. Viklingene er skadd.	1. Få leverandøren til å foreta en spenningskontroll. 2. Få maskinens motor kontrollert av faglært personell.
Overdrevent støy fra motoren.	1. Motoren er defekt. Spolinger er skadet.	1. Få maskinens motor kontrollert av faglært personell.
Motoren utvikler ikke full effekt	1. Anleggets strømnnett er overbelastet av lys, apparater eller andre motorer.	1. Unngå å bruke apparater eller andre motorer på samme kretsen som maskinen er koblet til.
Motoren har en tendens til å bli overopphetet	1. Motoren er overbelastet 2. Utilstrekkelig kjøling av motoren.	1. Ikke overbelaste motoren under kutting. 2. Fjern støvet fra motoren slik at luftavkjølingen virker som den skal.
Sagbladet går i stykker		1. Juster sagbladets stramming. 2. Sag saktere og legg mindre press på sagbladet. 3. Bruk smale sagblad for å sage i tynt treverk og bredere blad for å sage i tykkere treverk. 4. Trykk ikke på siden av sagbladet. 5. Minst 3 tenner i sagbladet skal være i kontakt med arbeidsemnet.
Sagbladet svinger ikke. Sagbladet er ikke innrettet med armens bevegelse	1. Bladholderne er ikke innrettet	1. Skru opp sagbladets festeskruer i de øverste og nederste armene. Juster stillingen til sagbladholderen og stram skruene igjen.

PL INSTRUKCJE WYKRYWANIA USTEREK		
PROBLEM / USTERKA	MOŻLIWA PRZYCZYNA	SUGEROWANE ROZWIĄZANIE
Silnik nie działa	<ol style="list-style-type: none"> 1. Uszkodzony silnik, kabel zasilania lub wtyczka. 2. Przepalony bezpiecznik. 3. Uszkodzone szczotki (wersja z silnikiem szczotkowym). 	<ol style="list-style-type: none"> 1. Zapewnić kontrolę maszyny przez wykwalifikowany personel;  NIEBEZPIECZEŃSTWO – UWAGA BEZWZGLĘDNIE UNIKAĆ SAMODZIELNYCH NAPRAW SILNIKA – MOŻE TO STANOWIĆ NIEBEZPIECZEŃSTWO. 2. Sprawdzić bezpieczniki i w przypadku potrzeby wymienić je. 3. Zlecić wymianę szczotek wykwalifikowanemu personelowi.
Silnik uruchamia się powoli lub nie osiąga prędkości roboczej	<ol style="list-style-type: none"> 1. Niskie napięcie zasilania. 2. Uszkodzone uzwojenia. 	<ol style="list-style-type: none"> 1. Zwrócić się o kontrolę dostarczanego napięcia do zakładu energetycznego. 2. Zapewnić kontrolę silnika maszyny przez wykwalifikowany personel.
Nadmierny hałas silnika	<ol style="list-style-type: none"> 1. Uszkodzony silnik. Uszkodzone uzwojenia. 	<ol style="list-style-type: none"> 1. Zapewnić kontrolę silnika maszyny przez wykwalifikowany personel.
Silnik nie rozwija pełnej mocy	<ol style="list-style-type: none"> 1. Obwody instalacji sieciowej przeciążone przez światła, narzędzia lub inne silniki. 	<ol style="list-style-type: none"> 1. Unikać używania urządzeń lub innych silników w obrębie tego samego obwodu, do którego jest podłączana maszyna.
Przegrzewanie się silnika	<ol style="list-style-type: none"> 1. Silnik jest przeciążony. 2. Chłodzenie silnika jest nieodpowiednie. 	<ol style="list-style-type: none"> 1. Unikać przeciążenia silnika podczas operacji cięcia. 2. Usunąć pył z silnika w celu zagwarantowania prawidłowego przepływu powietrza chłodzącego.
Taśma tnąca pęka		<ol style="list-style-type: none"> 1. Wyregulować napięcie taśmy tnącej. 2. Ciąć wolniej, wywierając mniejszy nacisk na taśmę tnącą. 3. Używać wąskich taśm tnących do cięcia cienkiego drewna oraz szerokich taśm tnących do cięcia grubszego drewna. 4. Nie wywierać nacisku na bok taśmy tnącej. 5. Co najmniej 3 zęby taśmy tnącej powinny stykać się z częścią poddawaną obróbce.
Taśma tnąca nie oscyluje. Taśma tnąca nie jest wyrównana z ruchem ramienia	<ol style="list-style-type: none"> 1. Uchwyty taśmy tnącej nie są wyrównane. 	<ol style="list-style-type: none"> 1. Poluzować śruby mocujące taśmę tnącą umieszczone na górnych i dolnych ramionach. Wyregulować położenie uchwytów taśmy tnącej i dokręcić śruby.

RU ИНСТРУКЦИИ ПО ОБНАРУЖЕНИЮ НЕПОЛАДОК

ПРОБЛЕМА / НЕПОЛАДКА	ВОЗМОЖНАЯ ПРИЧИНА	РЕКОМЕНДУЕМЫЙ СПОСОБ УСТРАНЕНИЯ
Не работает двигатель	<ol style="list-style-type: none"> 1. Неисправность двигателя, сетевого кабеля или розетки. 2. Перегорели плавкие предохранители 3. Щетки поврежденные (модель с щеточным двигателем). 	<ol style="list-style-type: none"> 1. Машина должна быть проверена специализированным персоналом.  ОПАСНОСТЬ - ВНИМАНИЕ! КАТЕГОРИЧЕСКИ ЗАПРЕЩАЕТСЯ РЕМОНТИРОВАТЬ ДВИГАТЕЛЬ САМОСТОЯТЕЛЬНО: ЭТО МОЖЕТ ПРЕДСТАВЛЯТЬ ОПАСНОСТЬ. 2. Проконтролировать и при необходимости заменить плавкие предохранители. 3. Организовать замену щеток силами специализированного персонала.
Двигатель запускается медленно или не достигает рабочей скорости	<ol style="list-style-type: none"> 1. Низкое напряжение питания 2. Повреждена обмотка. 	<ol style="list-style-type: none"> 1. Запросить у поставщика электроэнергию данные по напряжению питания. 2. Двигатель должен быть проверен специализированным персоналом.
Избыточный шум двигателя	<ol style="list-style-type: none"> 1. Неисправность двигателя. Повреждена обмотка. 	<ol style="list-style-type: none"> 1. Двигатель должен быть проверен специализированным персоналом.
Двигатель не развивает полную мощность	<ol style="list-style-type: none"> 1. Сеть питания перегружена вследствие использования осветительных приборов, вспомогательного оборудования или других двигателей. 	<ol style="list-style-type: none"> 1. Не подключать вспомогательное оборудование или другие двигатели к той же сети, к которой подключена машина.
Двигатель перегревается	<ol style="list-style-type: none"> 1. Двигатель перегружен. 2. Недостаточное охлаждение двигателя. 	<ol style="list-style-type: none"> 1. Избегать перегрузки двигателя при выполнении резки. 2. Для обеспечения надлежащего воздушного охлаждения двигателя следует регулярно очищать его от пыли.
Поломка режущего полотна		<ol style="list-style-type: none"> 1. Отрегулировать натяжение режущего полотна. 2. Замедлить выполнение реза и меньше нажимать на режущее полотно. 3. Использовать узкие режущие полотна для резки тонкого дерева и широкие для больших толщин. 4. Не нажимать со стороны режущего полотна. 5. Не менее трех зубцов режущего полотна должны быть в контакте с обрабатываемой заготовкой.
Режущее полотно не вибрирует. Режущее полотно не выровнено по движению консоли	<ol style="list-style-type: none"> 1. Не выровнены держатели режущего полотна 	<ol style="list-style-type: none"> 1. Ослабить крепежные винты режущего полотна, расположенные на верхней и нижней консоли. Отрегулировать положение держателя режущего полотна и затянуть винты.

BG НАСОКИ ЗА НАМИРАНЕ НА ПОВРЕДИ

ПРОБЛЕМ / ПОВРЕДА	ВЕРОЯТНА ПРИЧИНА	ПРЕПОРЪЧАНО РЕШЕНИЕ
Двигателят не работи	<ol style="list-style-type: none"> 1. Дефектен двигател, мрежов кабел или щепсел. 2. Изгорели предпазители. 3. Повредени четки (модел с четков двигател). 	<ol style="list-style-type: none"> 1. Машината трябва да се провери от специализиран персонал;  ОПАСНОСТ - ВНИМАНИЕ ТРЯБВА АБСОЛЮТНО ДА СЕ ИЗБЯГВА САМОСТОЯТЕЛНИЯ РЕМОНТ НА ДВИГАТЕЛЯ: ТОВА МОЖЕ ДА Е ОПАСНО. 2. Проверете предпазителите и ги заменете, ако е необходимо. 3. Четките да се сменят от специализиран персонал.
Двигателят тръгва бавно или не достига работната скорост	<ol style="list-style-type: none"> 1. Ниско захранващо напрежение 2. Повредени намотки. 	<ol style="list-style-type: none"> 1. Изисквайте проверка на наличното напрежение от страна на организацията доставчик. 2. Двигателят на машината трябва да се провери от специализиран персонал.
Прекален шум от двигателя	<ol style="list-style-type: none"> 1. Дефектен двигател. Повредени намотки. 	<ol style="list-style-type: none"> 1. Двигателят на машината трябва да се провери от специализиран персонал.
Двигателят не достига пълна мощност	<ol style="list-style-type: none"> 1. Веригите в захранващата инсталация са претоварени поради лампи, обслужващи вериги или други двигатели. 	<ol style="list-style-type: none"> 1. Избягвайте да използвате други консуматори или други двигатели в същата верига, към която е свързана машината.
Двигателят прегрява	<ol style="list-style-type: none"> 1. Двигателят е подложен на прекалено натоварване 2. Недобро охлаждане на двигателя. 	<ol style="list-style-type: none"> 1. Избягвайте да претоварвате двигателя по време на операцията по рязане. 2. Отстранете праха от двигателя за постигане добър поток на въздуха за охлаждане.
Острието се чупи		<ol style="list-style-type: none"> 1. Регулирайте налягането на острието. 2. Режете по-бавно, оказвайки по-малък натиск върху острието. 3. Използвайте тесни остриета за да отрежете тънко дървото и широки остриета за да режете по-дебело дърво. 4. Избягвайте да избутвате от страни острието. 5. Острието трябва да има минимум 3 зъбеца в контакт с детайла, който трябва да се обработи.
Острието не се клати. Острието не е подравнено с движението на рамото	<ol style="list-style-type: none"> 1. Носачите на острието не са подравнени 	<ol style="list-style-type: none"> 1. Разхлабете фиксиращите винтове на острието, разположени върху горните и долните рамене. Регулирайте позицията на носачите на острие и ги затегнете.

HR VODIČ ZA RJEŠAVANJE PROBLEMA

PROBLEM / KVAR	MOGUĆI UZROK	PREDLOŽENO RJEŠENJE
Motor ne radi	<ol style="list-style-type: none"> 1. Pokvaren motor, mrežni kabel ili utikač. 2. Osigurači su pregorjeli. 3. Oštećene četke (verzija s motorom na četke). 	<ol style="list-style-type: none"> 1. Stroj mora provjeriti specijalizirano osoblje;  OPASNOST - POZOR NI U KOJEM SLUČAJU NE SMIJETE SAMI POPRAVLJATI MOTOR: POPRAVAK MOŽE BITI OPASAN. 2. Provjerite osigurače i zamijenite ih ako je potrebno. 3. Četke mora provjeriti specijalizirano osoblje.
Motor se pokreće polako ili ne dostiže radnu brzinu	<ol style="list-style-type: none"> 1. Nizak napon napajanja 2. Oštećeni namoti. 	<ol style="list-style-type: none"> 1. Zahtjev za kontrolom napetosti izvršavaju komunalne institucije. 2. Motor mora biti provjeren od strane specijaliziranog osoblja.
Prevelika buka motora	<ol style="list-style-type: none"> 1. Neispravan motor. Oštećeni namoti. 	<ol style="list-style-type: none"> 1. Motor mora biti provjeren od strane specijaliziranog osoblja.
Motor ne razvija punu snagu	<ol style="list-style-type: none"> 1. Kola sustava mreže su preopterećeni svjetlima, servisima ili drugim motorima. 	<ol style="list-style-type: none"> 1. Izbjegavate koristiti servise ili druge motore na istom sustavu na koji je povezan stroj.
Motor se pregrijava	<ol style="list-style-type: none"> 1. Motor je preopterećen 2. Neadekvatno hlađenje motora. 	<ol style="list-style-type: none"> 1. Izbjegavajte opterećivati motor za vrijeme rezanja. 2. Uklonite prašinu iz motora kako biste postigli ispravan protok zraka za hlađenje.
Sječivo radi isprekidano		<ol style="list-style-type: none"> 1. Provjerite nategnutost sječiva. 2. Režite sporije, s manjim pritiskom na sječivo. 3. Koristite uska sječiva za rezanje tankog drveta i velika za rezanje debljeg drva. 4. Izbjegavajte guranje na stranu sječiva. 5. Sječivo mora imati najmanje 3 zuba u kontaktu s obratkom.
Sječivo ne oscilira. Sječivo nije u skladu s pokretima kraka	<ol style="list-style-type: none"> 1. Nosači sječiva nisu poravnati 	<ol style="list-style-type: none"> 1. Otpustite vijke za pričvršćivanje sječiva koji se nalaze na gornjim i donjim krakovima. Regulirajte položaj držača sječiva i zategnite ih.

SR VODIČ ZA REŠAVANJE PROBLEMA		
PROBLEM / KVAR	VEROVATNI UZROK	PREDLOŽENO REŠENJE
Motor ne radi	<ol style="list-style-type: none"> 1. Motor, mrežni kablovi ili utikač ne rade. 2. Osigurači su pregoreli. 3. Oštećene četke (verzija motora sa četkama). 	<ol style="list-style-type: none"> 1. Specijalizovano osoblje mora da proveri mašinu;  OPASNOST - PAŽNJA STROGO IZBEGAVAJTE DA SAMI POPRAVLJATE MOTOR: MOŽE BITI OPASNO. 2. Proverite osigurače i zamenite ih ako je to potrebno. 3. Zamena četaka treba da se poveri specijalizovanom osoblju.
Motor polako ili ne dostiže radnu brzinu	<ol style="list-style-type: none"> 1. Nizak napon napajanja. 2. Oštećeni navoji. 	<ol style="list-style-type: none"> 1. Zahtevajte od snabdevača kontrolu raspoloživog napona. 2. Specijalizovano osoblje mora da proveri motor mašine.
Motor je previše bučan	<ol style="list-style-type: none"> 1. Neispravan motor. Oštećeni navoji. 	<ol style="list-style-type: none"> 1. Specijalizovano osoblje mora da proveri motor mašine.
Motor ne razvija punu snagu	<ol style="list-style-type: none"> 1. Kola sistema mreže su preopterećena svetlima, servisima ili drugim motorima. 	<ol style="list-style-type: none"> 1. Izbegavate da koristite servise ili druge motore na istom sistemu na koji je povezan mašinu.
Motor se pregrejava	<ol style="list-style-type: none"> 1. Motor je preopterećen 2. Neadekvatno hlađenje motora. 	<ol style="list-style-type: none"> 1. Izbegavajte opterećenje motora tokom sečenja. 2. Uklonite prašinu sa motora kako bi se dobio ispravan protok vazduha za rashlađivanje.
Ako dođe do loma sečiva		<ol style="list-style-type: none"> 1. Podesite zategnutost sečiva. 2. Secite sporije, vršeći tako manje opterećenje sečiva. 3. Koristite uska sečiva za sečenje tankog drveta i široka sečiva za sečenje debljeg drveta. 4. Izbegavajte guranje sa strane sečiva 5. Sečivo mora imati najmanje 3 zuba u kontaktu sa delom koji se obrađuje.
Sečivo ne oscilira. Sečivo se ne pokreće sa kretanjem ruke	<ol style="list-style-type: none"> 1. Nosači sečiva nisu poravnati 	<ol style="list-style-type: none"> 1. Otpustite vijke za fiksiranje sečiva koji se nalaze na gornjem i donjem kraku. Podesite položaj držača sečiva i zategnite ih.

EL ΟΔΗΓΟΣ ΕΝΤΟΠΙΣΜΟΥ ΤΩΝ ΒΛΑΒΩΝ

ΠΡΟΒΛΗΜΑ / ΒΛΑΒΗ	ΠΙΘΑΝΗ ΑΙΤΙΑ	ΠΡΟΤΕΙΝΟΜΕΝΗ ΛΥΣΗ
Ο κινητήρας δεν λειτουργεί	<ol style="list-style-type: none"> 1. Ο κινητήρας, το καλώδιο δικτύου ή το βύσμα είναι ελαττωματικά. 2. Καμένες ασφάλειες. 3. Βούρτσες που έχουν υποστεί βλάβη (έκδοση κινητήρα με βούρτσες) 	<ol style="list-style-type: none"> 1. Ζητήστε έλεγχο της μηχανής από εξειδικευμένο προσωπικό  ΚΙΝΔΥΝΟΣ - ΠΡΟΣΟΧΗ ΑΠΟΦΥΓΕΤΕ ΤΗΝ ΕΠΙΔΙΟΡΘΩΣΗ ΤΟΥ ΚΙΝΗΤΗΡΑ ΜΟΝΟΙ ΣΑΣ: ΜΠΟΡΕΙ ΝΑ ΕΙΝΑΙ ΕΠΙΚΙΝΔΥΝΟ. 2. Ελέγξτε τις ασφάλειες και αντικαταστήστε τις αν είναι απαραίτητο. 3. Ζητήστε αντικατάσταση των βουρτσών από εξειδικευμένο προσωπικό.
Ο κινητήρας ξεκινά αργά ή δεν φθάνει την ταχύτητα λειτουργίας	<ol style="list-style-type: none"> 1. Χαμηλή τάση τροφοδοσίας 2. Κατεστραμμένες περιελίξεις 	<ol style="list-style-type: none"> 1. Ζητήστε έλεγχο της διαθέσιμης τάσης από τον Φορέα παροχής. 2. Ελέγξτε τον κινητήρα της μηχανής από εξειδικευμένο προσωπικό.
Υπερβολικός θόρυβος του κινητήρα	<ol style="list-style-type: none"> 1. Ελαττωματικός κινητήρας. Κατεστραμμένες περιελίξεις 	<ol style="list-style-type: none"> 1. Ελέγξτε τον κινητήρα της μηχανής από εξειδικευμένο προσωπικό.
Ο κινητήρας δεν αναπτύσσει πλήρη ισχύ	<ol style="list-style-type: none"> 1. Κυκλώματα του δικτύου υπερφορτωμένα από φώτα, υπηρεσίες ή άλλες μηχανές. 	<ol style="list-style-type: none"> 1. Αποφύγετε τη χρήση των υπηρεσιών ή άλλων μηχανών στο ίδιο κύκλωμα με το οποίο συνδέεται το μηχάνημα.
Ο κινητήρας τείνει να υπερθερμανθεί	<ol style="list-style-type: none"> 1. Ο κινητήρας έχει υπερφορτωθεί 2. Ακατάλληλη ψύξη του κινητήρα. 	<ol style="list-style-type: none"> 1. Αποφύγετε την υπερφόρτωση του κινητήρα κατά τη λειτουργία κοπής. 2. Αφαιρέστε τη σκόνη από τον κινητήρα για να έχετε σωστή ροή αέρα ψύξης.
Η λεπίδα σπάει		<ol style="list-style-type: none"> 1. Ρυθμίστε την τάση της λεπίδας. 2. Κόψτε λίγο πιο αργά, πιέζοντας λιγότερο τη λεπίδα. 3. Χρησιμοποιείτε στενές λεπίδες για να κόψετε το ξύλο λεπτό και μεγάλες λεπίδες για να το κόψετε πιο παχύ. 4. Μην πιέζετε την πλευρά της λεπίδας. 5. Η λεπίδα πρέπει να έχει 3 δόντια σε επαφή με το τεμάχιο εργασίας τουλάχιστον.
Η λεπίδα δεν ταλαντώνεται. Η λεπίδα δεν είναι ευθυγραμμισμένη με την κίνηση του βραχίονα	<ol style="list-style-type: none"> 1. Οι υποδοχές των λεπίδων δεν είναι ευθυγραμμισμένες 	<ol style="list-style-type: none"> 1. Χαλαρώστε τις βίδες στερέωσης της λάμας που βρίσκονται στον άνω και κάτω βραχίονα. Ρυθμίστε τη θέση των υποδοχών των λεπίδων και σφίξτε τες.

LV TRAUCĒJUMMEKLĒŠANAS ROKASGRĀMATA

PROBLĒMA/ TRAUCĒJUMS	IESPĒJAMS CĒLONIS	IETEIKTAIS RISINĀJUMS
Dzinējs neiedarbojas	<ol style="list-style-type: none"> 1. Bojāts dzinējs, strāvas vads vai kontaktdakša. 2. Izdeguši drošinātāji. 3. Bojātas birstes (versija ar motoru ar birstēm). 	<ol style="list-style-type: none"> 1. Lieciet iekārtu pārbaudīt kvalificētam personālam;  BĪSTAMI - BRĪDINĀJUMS IR KATEGORISKI AIZLIEGTS PAŠAM VEIKT DZINĒJA REMONTU: TAS VAR BŪT BĪSTAMI. 2. Pārbaudiet drošinātājus un, ja nepieciešams, nomainiet tos. 3. Lieciet kvalificētam personālam nomainīt birstes.
Motors darbojas lēni vai nesasniedz darbības ātrumu	<ol style="list-style-type: none"> 1. Zems barošanas spriegums 2. Bojāti tinumi. 	<ol style="list-style-type: none"> 1. Pieprasiet elektroenerģijas piegādātājam veikt pieejamā sprieguma pārbaudi. 2. Motors jāpārbauda kvalificētam personālam.
Pārmērīgs motora troksnis	<ol style="list-style-type: none"> 1. Bojāts motors. Bojāti tinumi. 	<ol style="list-style-type: none"> 1. Motors jāpārbauda kvalificētam personālam.
Motors neatīsta pilnu jaudu	<ol style="list-style-type: none"> 1. Tikla sistēmas kontūri pārslogoti ar apgaismojuma ierīcēm papildierīcēm vai citiem motoriem. 	<ol style="list-style-type: none"> 1. Izvairieties lietot papildierīces vai citus motorus tajā pašā kontūrā, kuram pieslēgta iekārta.
Motors mēdz pārkarst	<ol style="list-style-type: none"> 1. Motors ir pārslogots 2. Nepiemērota motora dzesēšana. 	<ol style="list-style-type: none"> 1. Izvairīties no motora pārslodzes griešanas operāciju laikā. 2. Notīriet putekļus no motora, lai iegūtu pareizu dzesēšanas gaisa plūsmu.
Asmens saplīst		<ol style="list-style-type: none"> 1. Noregulēt asmens spriegojumu. 2. Griezt lēnāk, piespiežot asmeni mazāk. 3. Izmantojiet šaurus asmeņus, lai grieztu plānu koksni un lielus asmeņus, lai grieztu biezāku koksni. 4. Izvairīties no spiešanas uz asmens. 5. Asmenim jābūt vismaz 3 zobiem, kas saskaras ar sagatavi.
Asmens neoscilē. Asmens nav saskaņots ar pleca kustību	<ol style="list-style-type: none"> 1. Asmeņu turētāji nav izlīdzināti 	<ol style="list-style-type: none"> 1. Atskrūvējiet asmeņu stiprināšanas skrūves, kas atrodas augšējā un apakšējā daļā. Noregulējiet asmeņu turētāju stāvokli un pievelciet to.

LT GEDIMŲ NUSTATYMO VADOVAS

PROBLEMA / GEDIMAS	GALIMA PRIEŽASTIS	REKOMENDUOJAMAS GEDIMO TAISYMO BŪDAS
Variklis neveikia	<ol style="list-style-type: none"> 1. Variklio, maitinimo tinklo laido ar kištuko gedimas. 2. Perdegę saugikliai. 3. Sugadinti šepėčiai (versija su šepetiniu varikliu). 	<ol style="list-style-type: none"> 1. Stakles turi patikrinti kvalifikuotas personalas;  PAVOJUS - DĖMESIO PATYS VARIKLIO NETAISYKITE: TAI GALI BŪTI PAVOJINGA. 2. Patikrinkite saugiklius ir juos pakeiskite, jei perdegę. 3. Šepėčius turi pakeisti kvalifikuotas personalas.
Variklis pajuda lėtai arba nepasiekia darbinio greičio	<ol style="list-style-type: none"> 1. Žema maitinimo įtampa 2. Pažeistos apvijos. 	<ol style="list-style-type: none"> 1. Paprašykite esamą įtampą patikrinti energijos skirstymo bendrovės. 2. Staklių variklį turi patikrinti kvalifikuotas personalas.
Pernelyg triukšmingas variklis	<ol style="list-style-type: none"> 1. Variklio gedimas. Pažeistos apvijos. 	<ol style="list-style-type: none"> 1. Staklių variklį turi patikrinti kvalifikuotas personalas.
Variklis neišvysto pilnos galios	<ol style="list-style-type: none"> 1. Elektros sistemos tinklo grandinės perkrautos dėl prijungto apšvietimo, kitų įrenginių ar variklių. 	<ol style="list-style-type: none"> 1. Nenaudokite kitų įrenginių ar variklių, prijungtų prie to paties maitinimo tinklo kaip ir staklės.
Variklis kaista	<ol style="list-style-type: none"> 1. Variklis yra perkrautas 2. Variklis netinkamai aušinamas. 	<ol style="list-style-type: none"> 1. Neperkraudkite variklio plovimo operacijos metu. 2. Nuvalykite dulkes nuo variklio, kad užtikrintumėte tinkamą aušinimo oro srautą.
Ašmenys sulūžta		<ol style="list-style-type: none"> 1. Sureguliuokite ašmenų įtempimą. 2. Pjaukite lėčiau, mažiau spausdami ašmenis. 3. Naudokite siaurus ašmenis plonai medienai pjauti ir plačius ašmenis storesnei medienai pjauti. 4. Nespauskite ašmenų šono. 5. Prie apdirbamo ruošinio turi liestis bent 3 ašmenų dantys.
Ašmenys nesvyruoja. Ašmenys nėra suderinti su ašies judėjimu	<ol style="list-style-type: none"> 1. Ašmenų laikikliai nėra suderinti 	<ol style="list-style-type: none"> 1. Atlaisvinkite ašmenų tvirtinimo varžtus, esančius ant viršutinių ir apatinių ašių. Sureguliuokite ašmenų laikiklių padėtį ir juos priveržkite.

RO GHID REFERITOR LA LOCALIZAREA DEFECȚIUNILOR

PROBLEMĂ / DEFECȚIUNE	CAUZA PROBABILĂ	REMEDIU SUGERAT
Motorul nu funcționează	<ol style="list-style-type: none"> 1. Motorul, cablul sau priza prezintă defecțiuni. 2. Siguranțe arse. 3. Perii deteriorate (versiune cu motor cu perii). 	<ol style="list-style-type: none"> 1. Solicitați verificarea mașinii de către personal specializat;  PERICOL - ATENȚIE NU REPARAȚI SÎNGURI MOTORUL: ȚR PUTEA FI FOARTE PERICULOS. 2. Controlați siguranțele și înlocuiți-le dacă este necesar. 3. Procedați la înlocuirea periiilor de către personal calificat.
Motorul pornește lent sau nu atinge viteza de funcționare	<ol style="list-style-type: none"> 1. Tensiune de alimentare redusă 2. Înășurări deteriorate. 	<ol style="list-style-type: none"> 1. Solicitați un control al tensiunii disponibile, din partea Instituției furnizoare. 2. Solicitați verificarea motorului mașinii de către personal specializat.
Zgomot excesiv al motorului.	<ol style="list-style-type: none"> 1. Motor defect. Înășurări deteriorate. 	<ol style="list-style-type: none"> 1. Solicitați verificarea motorului mașinii de către personal specializat.
Motorul nu funcționează cu putere deplină.	<ol style="list-style-type: none"> 1. Circuitele rețelei supraîncărcate cu lumini, servicii sau alte motoare. 	<ol style="list-style-type: none"> 1. Evitați utilizarea serviciilor sau a altor motoare pe același circuit la care este conectat aparatul.
Motorul tinde să se supraîncălzească.	<ol style="list-style-type: none"> 1. Motorul este supraîncărcat 2. Răcire neadecvată a motorului. 	<ol style="list-style-type: none"> 1. Evitați supraîncărcarea motorului în timpul operației de tăiere. 2. Îndepărtați praful de la motor pentru a obține fluxul corect al aerului de refrigerare.
Lama se rupe		<ol style="list-style-type: none"> 1. Reglați tensionarea lamei. 2. Tăiați mai încet, forțând lama mai puțin. 3. Utilizați lame înguste pentru a tăia lemn subțire și lame late pentru a tăia lemnul mai gros. 4. Evitați împingerea pe partea laterală a lamei. 5. Lama trebuie să aibă cel puțin 3 dinți în contact cu piesa de prelucrat.
Lama nu se balansează. Lama nu este aliniată cu mișcarea brațului	<ol style="list-style-type: none"> 1. Suporturile cu lame nu sunt aliniate 	<ol style="list-style-type: none"> 1. Slăbiți șuruburile de fixare ale lamei amplasate pe brațele superioare și inferioare. Reglați poziția suporturilor cu lame și strângeți-le.

SK SPRIEVODCA URČOVANÍM PORÚCH

PROBLÉM / PORUCHA	PRAVDEPODOBNÁ PRÍČINA	ODPORÚČANÉ RIEŠENIE
Motor nefunguje	<ol style="list-style-type: none"> 1. Chybný motor, sieťový kábel alebo zásuvka. 2. Prepálené poistky. 3. Poškodené kefkы (verzia motora s kefkami). 	<ol style="list-style-type: none"> 1. Dajte stroj skontrolovať špecializovanému pracovníkovi;  NEBEZPEČENSTVO - POZOR MOTOR V ŽIADNOM PRÍPADE NEOPRAVUJTE SAMI: MÔŽE TO BYŤ NEBEZPEČNÉ. 2. Skontrolujte poistky a v prípade potreby ich vymeňte. 3. Dajte stroj skontrolovať špecializovanému pracovníkovi.
Motor sa rozbieha pomaly a nedosiahne prevádzkovú rýchlosť	<ol style="list-style-type: none"> 1. Nízke napájacie napätie 2. Poškodené vinutie. 	<ol style="list-style-type: none"> 1. Požiadajte dodávateľa elektrickej energie o kontrolu napätia. 2. Dajte stroj skontrolovať špecializovanému pracovníkovi;
Nadmerný hluk motora	<ol style="list-style-type: none"> 1. Chybný motor. Poškodené vinutie. 	<ol style="list-style-type: none"> 1. Dajte stroj skontrolovať špecializovanému pracovníkovi;
Motor nedosahuje plný výkon	<ol style="list-style-type: none"> 1. Obvody sieťovej inštalácie sú preťažené svetlami, spotrebičmi alebo inými motormi. 	<ol style="list-style-type: none"> 1. Nepoužívajte spotrebiče alebo iné motory v rovnakom obvode ako ten, ku ktorému je stroj pripojený.
Motor má tendenciu prehrievať sa	<ol style="list-style-type: none"> 1. Motor je preťažený 2. Chladenie motora je nedostatočné. 	<ol style="list-style-type: none"> 1. Pri rezaní motor nepreťažujte. 2. Odstráňte prach z motora, aby ste umožnili správne prúdenie chladiaceho vzduchu.
List sa zlomí		<ol style="list-style-type: none"> 1. Skontrolujte napnutie listu. 2. Režte pomalšie, menej tlačte na list. 3. Používajte užšie listy na rezanie tenkého dreva a širšie listy na rezanie hrubšieho dreva. 4. Netlačte na strane listu. 5. List musí mať aspoň 3 zuby v kontakte s kusom, ktorý sa má opracovať.
List neosciluje. List nie je v súlade s pohybom ramena	<ol style="list-style-type: none"> 1. Držiaky listu nie sú zarovnané 	<ol style="list-style-type: none"> 1. Uvoľnite upevňovacie skrutky listu nachádzajúce sa na horných a dolných ramenách. Nastavte polohu držiakov listu a utiahnite ich.

(HU) ÚTMUTATÓ HIBAKERESÉSHEZ		
PROBLÉMA / MEGHIBÁSODÁS	VALÓSZÍNŰ KIVÁLTÓ OK	JAVASOLT MEGOLDÁS
A motor nem működik	<ol style="list-style-type: none"> 1. Meghibásodott a motor, a hálózati kábel vagy a csatlakozó. 2. Kiégett biztosítékok. 3. A szénkefék megsérültek (szénkefés motor esetén). 	<ol style="list-style-type: none"> 1. Ellenőriztesse a gépet szakemberrel;  FIGYELEM! VESZÉLY! SOHA NE JAVÍTSA SAJÁT MAGA A MOTORT: VESZÉLYES LEHET. 2. Ellenőrizze az olvadóbiztosítókat és szükség esetén cserélje ki. 3. A szénkefákat szakemberrel cseréltesse ki.
A motor lassan indul vagy nem éri el az üzemi sebességet	<ol style="list-style-type: none"> 1. A tápfeszültség alacsony 2. A tekercsek megsérültek. 	<ol style="list-style-type: none"> 1. Kérje az áramszolgáltatót, hogy ellenőrizze a rendelkezésre álló feszültséget. 2. Ellenőriztesse a gép motorját szakemberrel.
A motor nagyon hangos	<ol style="list-style-type: none"> 1. A motor meghibásodott. A tekercsek megsérültek. 	<ol style="list-style-type: none"> 1. Ellenőriztesse a gép motorját szakemberrel.
A motor nem működik teljes hatáskörrel	<ol style="list-style-type: none"> 1. A hálózati berendezés áramkörei túl vannak terhelve világítás, további fogyasztók vagy más motorok által. 	<ol style="list-style-type: none"> 1. Ne használjon más fogyasztókat vagy motorokat ugyanarról az áramkörtől, amelyre a készüléket csatlakoztatja.
A motor túlmelegszik	<ol style="list-style-type: none"> 1. A motor túl van terhelve 2. A motor hűtése nem megfelelő. 	<ol style="list-style-type: none"> 1. Ne terhelje túl a motort a vágási művelet során. 2. Távolítsa el a port a motorról, hogy a hűtőlevegő megfelelően tudjon áramlani.
A fűrészlap eltört		<ol style="list-style-type: none"> 1. Állítsa be a fűrészlap feszességét. 2. Vágjon lassabban, és terhelje kevésbé a fűrészlapot. 3. Használjon vékonyabb fűrészlapokat a vékony és vastagabb fűrészlapokat a vastag fa vágásához. 4. Ne nyomja meg a fűrészlap oldalát. 5. A fűrészlapnak legalább 3 foga érintkezzen a megmunkálandó munkadarabbal.
A fűrészlap nem leng. A fűrészlap nincs összehangolva a kar mozgásával	<ol style="list-style-type: none"> 1. A fűrészlaptartók nincsenek összehangolva 	<ol style="list-style-type: none"> 1. Lazítsa ki a felső és az alsó karokon található fűrészlapprögző-csavarokat. Állítsa be a fűrészlaptartókat, majd szorítsa meg.

ET VEAOTSING

PROBLEEM / VIGA	TÕENÄOLINE PÕHJUS	SOOVITUSLIK LAHENDUS
Mootor ei tööta korralikult	<ol style="list-style-type: none"> 1. Vigane mootor, toitekaabel või pistik. 2. Kaitsed läbi põlenud. 3. Harjad kahjustunud (harjadega mootori korral). 	<ol style="list-style-type: none"> 1. Laske seade vastava pädevusega isikutel üle kontrollida; <p> OHT - HOIATUS ÄRGE KUNAGI PÜÜDKE ISE MOOTORIT REMONTIDA:SEE VÕIB OLLA OHTLIK.</p> <ol style="list-style-type: none"> 2. Kontrollige automaatkaitsmeid ja vajadusel vahetage need välja. 3. Laske vastava pädevusega isikutel harjad välja vahetada.
Masin käivitub aeglaselt või ei saavuta töötamiskiirust	<ol style="list-style-type: none"> 1. Madal volupinge 2. Mähised kahjustatud. 	<ol style="list-style-type: none"> 1. Paluge teenusepakkujal pinget kontrollida. 2. Laske vastava väljaõppega isikul masina mootor üle vaadata.
Mootor teeb suurt müra	<ol style="list-style-type: none"> 1. Defektne mootor Mähised kahjustatud. 	<ol style="list-style-type: none"> 1. Laske vastava väljaõppega isikul masina mootor üle vaadata.
Mootor ei saavuta täisvõimsust	<ol style="list-style-type: none"> 1. Vooluvõrk on tulede, teenuste või teiste mootorite poolt üle koormatud. 	<ol style="list-style-type: none"> 1. Vältige liigsete masinate ja mootorite kasutamist samas ahelas, kuhu olete ühendanud masina.
Mootor kipub ülekuumenema	<ol style="list-style-type: none"> 1. Mootori ülekoormus 2. Mootori ebapiisav jahutus. 	<ol style="list-style-type: none"> 1. Vältige lõikamise ajal mootori üle koormamist. 2. Eemaldage õige jahutava õhuvoolu tagamiseks mootorist tolmu.
Lõiketera murdumisel		<ol style="list-style-type: none"> 1. Reguleerige lõiketera pinget. 2. Lõigake aeglasemalt, avaldades lõiketerale vähem survet. 3. Kasutage kitsaid lõiketeri õhukese puidu lõikamiseks ja suuri lõiketerasid paksema puidu lõikamiseks. 4. Vältige lõiketera küljele surumist. 5. Vähemalt 3 lõiketera hammas peab puutuma kokku töödetailliga.
Lõiketera ei võngu. Lõiketera ei ole ühel joonel toe liikumisega	<ol style="list-style-type: none"> 1. Lõiketera hoidikud ei ole joondatud 	<ol style="list-style-type: none"> 1. Vabastage lõiketera kinnituskruvid, mis asuvad üla- ja alatagedel. Reguleerige lõiketera hoidikute asendit ja keerake need kinni.

CS POKYNY PRO URČENÍ ZÁVAD		
PROBLÉM / PORUCHA	PRAVDĚPODOBNÉ PŘÍČINY	DOPORUČENÉ ŘEŠENÍ
Motor nefunguje	<ol style="list-style-type: none"> Vadný motor, síťový kabel nebo zásuvka. Spálené pojistky. Poškozené kartáčky (verze motoru s kartáčky). 	<ol style="list-style-type: none"> Nechte stroj zkontrolovat specializovanému pracovníkovi;  POZOR-NEBEZPEČÍ MOTOR V ŽÁDNÉM PŘÍPADĚ NEOPRAVUJTE SAMI; MŮŽE TO BÝT NEBEZPEČNÉ. Zkontrolujte pojistky a v případě potřeby je vyměňte. Nechte vyměnit kartáčky na stroji specializovanému pracovníkovi.
Motor se spouští pomalu a nedosáhne provozní rychlost	<ol style="list-style-type: none"> Nízké napájecí napětí Poškozená vinutí. 	<ol style="list-style-type: none"> Požádejte dodavatele elektrické energie o kontrolu napětí. Nechte motor stroje zkontrolovat specializovanému pracovníkovi.
Nadměrný hluk motoru	<ol style="list-style-type: none"> Vadný motor. Poškozená vinutí. 	<ol style="list-style-type: none"> Nechte motor stroje zkontrolovat specializovanému pracovníkovi.
Motor nedosahuje plného výkonu	<ol style="list-style-type: none"> Obvody síťové instalace jsou přetížené světly, spotřebiči nebo jinými motory. 	<ol style="list-style-type: none"> Nepoužívejte spotřebiče nebo jiné motory ve stejném obvodu jako ten, ke kterému je stroj připojen.
Motor má tendenci přehřívát se	<ol style="list-style-type: none"> Motor je přetížený Chlazení motoru je nedostatečné. 	<ol style="list-style-type: none"> Při řezání motor zbytečně nepřetěžujte. Odstraňte prach z motoru, abyste umožnili správné proudění chladícího vzduchu.
Čepel praskne		<ol style="list-style-type: none"> Nastavte napnutí čepele. Řežte pomaleji, zatěžuje čepele méně. Používejte úzké čepele pro řezání tenkého dřeva a široké čepele pro řezání tlustšího dřeva. Vyvarujte se tlaku na straně čepele. Čepel musí mít minimálně 3 zuby v kontaktu se zpracovávaným kusem.
Čepel neosciluje. Čepel není vyrovnána s pohybem ramene	<ol style="list-style-type: none"> Nosiče čepele nejsou vyrovnány 	<ol style="list-style-type: none"> Uvolněte upevňovací šrouby čepele umístěné na horních a spodních ramenech. Nastavte polohu nosičů čepele a utáhněte je.

SL ISKANJE IN ODPRAVLJANJE NAPAK

TEŽAVA/ NAPAKA	MOREBITNI VZROK	PREDLAGANA REŠITEV
Motor ne deluje	<ol style="list-style-type: none"> 1. Okvara motorja, napajalnega kabla ali vtiča. 2. Pregorele varovalke. 3. Poškodovane krtačke (različica s krtačnim motorjem). 	<ol style="list-style-type: none"> 1. Stroj naj preverijo specializirani strokovnjaki;  NEVARNOST - POZOR, MOTORJA NE POSKUŠAJTE POPRAVITI SAMI, SAJ JE TO LAHKO NEVARNO. 2. Preverite varovalke in jih po potrebi zamenjajte. 3. Krtačke naj zamenjajo specializirani strokovnjaki.
Motor se zažene počasi ali ne doseže delovne hitrosti	<ol style="list-style-type: none"> 1. Nizka napajalna napetost 2. Poškodovana navitja. 	<ol style="list-style-type: none"> 1. Zaposite za pregled napetosti, ki ga mora opraviti ponudnik storitev. 2. Motor stroja naj preverijo specializirani strokovnjaki.
Motor je preveč glasen	<ol style="list-style-type: none"> 1. Okvara motorja. Poškodovana navitja. 	<ol style="list-style-type: none"> 1. Motor stroja naj preverijo specializirani strokovnjaki.
Motor ne razvije polne moči	<ol style="list-style-type: none"> 1. Napajalni tokokrog preobremenjeni z lučmi, opremo ali drugimi motorji. 	<ol style="list-style-type: none"> 1. Opreme in drugih motorjev ne priklopljajte na isti tokokrog kot stroj.
Motor se pregreva	<ol style="list-style-type: none"> 1. Motor je preobremenjen 2. Neustrezno hlajenje motorja. 	<ol style="list-style-type: none"> 1. Motorja med rezanjem ne preobremenjujte. 2. Z motorja odstranite prah in tako zagotovite ustrezen pretok hladilnega zraku.
Rezilo se je zlomilo		<ol style="list-style-type: none"> 1. Nastavite napetost rezila. 2. Režite počasneje in manj pritiskajte na rezilo. 3. Za rezanje tanjšega lesa uporabljajte ožja rezila, za debelejši les pa širše. 4. Ne pritiskajte na strani rezila. 5. Najmanj 3 zobniki morajo biti v stiku z obdelovalcem.
Rezilo ne niha. Rezilo ni poravnano z gibanjem roke	<ol style="list-style-type: none"> 1. Nosilci rezil niso poravnani. 	<ol style="list-style-type: none"> 1. Popustite pritrdilne vijake rezila na vrhnjih in spodnjih rokah. Nastavite položaj nosilca rezila in ponovno privijte vijake.

TR SORUN GİDERME KILAVUZU		
SORUN / HATA	MUHTEMEL NEDENİ	ÖNERİLEN ÇÖZÜM
Motor çalışmıyor	<ol style="list-style-type: none"> 1. Motor, kablo veya soket arızalı. 2. Sigortalar yanmış. 3. Fırçalar hasar görmüş (fırçalı motorlu versiyon). 	<ol style="list-style-type: none"> 1. Makineyi uzman bir personele kontrol ettiriniz;  TEHLİKE - DİKKAT MOTORU ASLA KENDİ BAŞINIZA ONARMAYA ÇALIŞMAYINIZ: BU TEHLİKELİ OLABİLİR. 2. Sigortaları kontrol ediniz ve gerekirse değiştiriniz. 3. Fırçaları uzman bir personele değiştiriniz.
Motor yavaş çalışıyor veya çalışma hızına ulaşmıyor	<ol style="list-style-type: none"> 1. Düşük besleme gerilimi 2. Zarar gören sargılar. 	<ol style="list-style-type: none"> 1. Dağıtım Şirketi tarafından kullanılabilir gerilimde kontrol yapılmasını isteyin. 2. Makinenin motorunu uzman bir personele kontrol ettiriniz.
Aşırı motor gürültüsü	<ol style="list-style-type: none"> 1. Motor arızalı. Zarar gören sargılar. 	<ol style="list-style-type: none"> 1. Makinenin motorunu uzman bir personele kontrol ettiriniz.
Motor tam güçle çalışmıyor	<ol style="list-style-type: none"> 1. Sistem devreleri, ışıklar, hizmetler ve diğer motorlarla aşırı yüklenmiş 	<ol style="list-style-type: none"> 1. Hizmetleri veya diğer motorları makinenin bağlı olduğu aynı devrede kullanmaktan kaçınınız.
Motor aşırı ısınmaya eğilimli	<ol style="list-style-type: none"> 1. Motorda aşırı yüklenme var 2. Motor soğutması yetersiz. 	<ol style="list-style-type: none"> 1. Kesme işlemi sırasında motoru aşırı yüklemekten kaçınınız. 2. Soğutma havası akışının düzgün olmasını sağlamak için motordaki tozları giderin.
Bıçak kırılıyor		<ol style="list-style-type: none"> 1. Bıçağın gerginliğini ayarlayın. 2. Bıçakta daha az zorlanmaya yol açacak şekilde daha yavaş kesin. 3. İnce ahşap kesmek için düz bıçakları ve daha kalın ahşap kesmek için geniş bıçakları kullanın. 4. Bıçağın yan tarafından itmekten kaçınınız. 5. Bıçağın en az 3 dişinin işlenecek parçaya temas etmesi gerekmektedir.
Bıçak salınım yapmıyor. Bıçak kolun hareketiyle hizalı değil	<ol style="list-style-type: none"> 1. Bıçak tutucular hizalı değil 	<ol style="list-style-type: none"> 1. Üst ve alt kollarda bulunan bıçak tespit vidalarını gevşetin. Bıçak tutucuların konumlarını ayarlayın ve bunları sıkın.

IT DICHIARAZIONE DI CONFORMITÀ

secondo la Direttiva Europea 2006/42/CE Allegato II.A
FEMI S.p.A. - Via Del Lavoro, 4 - 40023 Castel Guelfo - (BO) ITALIA

dichiara che la macchina:

- **TRAFORO A VELOCITÀ VARIABILE** (vedi etichetta riportata - pag. 113):

prodotta nel (vedi etichetta riportata - pag. 113):

- è conforme alle disposizioni della Direttiva 2006/42/CE e alle disposizioni di attuazione;
- inoltre è conforme alle seguenti disposizioni e relative attuazioni: 2014/30/UE, 2014/35/UE, 2011/65/UE, 2012/19/UE.

EN DECLARATION OF CONFORMITY

in compliance with European Directive 2006/42/EC Annex II.A
FEMI S.p.A. - Via Del Lavoro, 4 - 40023 Castel Guelfo - (BO) ITALIA

declares that the machine

- **VARIABLE SPEED SCROLL SAW** (see the label shown - page 113):

manufactured in (see affixed label - page 113):

- conforms to the regulations indicated in Directive 2006/42/EC and the regulations of implementation;
- furthermore it conforms to the following regulations and relative implementation: 2014/30/UE, 2014/35/UE, 2011/65/UE, 2012/19/UE.

DE KONFORMITÄTSERKLÄRUNG

gemäß der europäischen Richtlinie 2006/42/EG Anhang II.A
FEMI S.p.A. - Via Del Lavoro, 4 - 40023 Castel Guelfo - (BO) ITALIEN

erklärt, dass die Maschine:

- **STICHSÄGE MIT VARIABLER GESCHWINDIGKEIT** (siehe Etikett - Seite 113):

Herstellung (siehe Etikett - Seite 113):

- den Vorschriften der Richtlinie 2006/42/EG und den Bestimmungen zu deren Umsetzung entspricht;
- folgenden Vorschriften und den Bestimmungen zu deren Umsetzung entspricht: 2014/30/EU, 2014/35/EU, 2011/65/EU, 2012/19/EU.

Persona autorizzata a costituire il fascicolo tecnico:
The person authorized to draw up the technical file:
Person, die bevollmächtigt ist, die technischen Unterlagen zusammenstellen
Personne autorisée à constituer le dossier technique:
Persona autorizada a elaborar el documento técnico:
Pessoa autorizada a compilar o processo técnico:

MAURIZIO CASANOVA

Presso - At - Bei - Auprès de - En - Junto da:
FEMI SpA Via del Lavoro, 4 - 40023 Castel Guelfo - (BO) ITALY.

FR DÉCLARATION DE CONFORMITÉ

selon la Directive Européenne 2006/42/CE Annexe II.A
FEMI S.p.A. - Via Del Lavoro, 4 - 40023 Castel Guelfo - (BO) ITALIE

déclare que la machine :

- **SCIE À CHANTOURNER À VITESSE VARIABLE** (voir étiquette reportée - page 113) :

produite en (voir étiquette reportée - page 113) :

- est conforme aux dispositions de la Directive 2006/42/CE et aux dispositions de réalisation ;
- en outre elle est conforme aux dispositions suivantes et relatives réalisations : 2014/30/UE, 2014/35/UE, 2011/65/UE, 2012/19/UE.

ES DECLARACIÓN DE CONFORMIDAD

según la Directiva Europea 2006/42/CE Adjunto II.A
FEMI S.p.A. - Via Del Lavoro, 4 - 40023 Castel Guelfo - (BO) ITALIA

declara que la máquina:

- **SIERRA DE MARQUETERÍA DE VELOCIDAD VARIABLE** (véase la etiqueta aplicada - pag. 113):

fabricado en (véase la etiqueta aplicada - pag. 113):

- es conforme con lo dispuesto por la Directiva 2006/42/CE y las disposiciones de aplicación;
- asimismo, es conforme con las disposiciones siguientes y sus aplicaciones correspondientes: 2014/30/UE, 2014/35/UE, 2011/65/UE, 2012/19/UE.

PT DECLARAÇÃO DE CONFORMIDADE

nos termos da Diretiva Europeia 2006/42/CE, Anexo II.A
FEMI S.p.A. - Via Del Lavoro, 4 - 40023 Castel Guelfo - (BO) ITALIA

declara que a máquina:

- **SERRA DE RECORTE COM VELOCIDADE VARIÁVEL** (ver etiqueta reproduzida - pag. 113):

produzida em (ver etiqueta reproduzida - pag. 113):

- satisfaz as disposições da Diretiva 2006/42/CE e as disposições adotadas em sua aplicação;
- para além disso, cumpre também as disposições das seguintes normas e disposições adotadas em sua aplicação: 2014/30/UE, 2014/35/UE, 2011/65/UE, 2012/19/UE.

Riferimento norme armonizzate/Reference to harmonized standards/Bezug auf harmonisierte Normen/ Référence des normes harmonisées/ Referencia a las normas armonizadas/ Referência às normas harmonizadas
EN 61029-1
EN 61029-2-3



Castel Guelfo (BO) Italy 27/06/2019

FEMI S.p.A.
Il Presidente del Consiglio
Maurizio Casanova

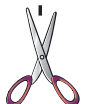

IT DICHIARAZIONE DI CONFORMITÀ

secondo la Direttiva Europea 2006/42/CE Allegato II.A
FEMI S.p.A. - Via Del Lavoro, 4 - 40023 Castel Guelfo - (BO) ITALIA

dichiara che la macchina:

- **TRAFORO A VELOCITÀ VARIABILE** (vedi etichetta riportata - pag. 113):

prodotta nel (vedi etichetta riportata - pag. 113):

- è conforme alle disposizioni della Direttiva 2006/42/CE e alle disposizioni di attuazione;
- inoltre è conforme alle seguenti disposizioni e relative attuazioni: 2014/30/UE, 2014/35/UE, 2011/65/UE, 2012/19/UE.

NL VERKLARING VAN OVEREENSTEMMING

volgens de Europese richtlijn 2006/42/CE Bijlage II.A
FEMI S.p.A. - Via Del Lavoro, 4 - 40023 Castel Guelfo - (BO) ITALIA

verklaart dat de machine:

- **STEEKZAAG MET VARIABELE SNELHEID** (zie etiket - pag. 113):

geproduceerd in (zie etiket - pag. 113):

- voldoet aan de bepalingen van de Richtlijn 2006/42/EG en aan de uitvoeringsbepalingen;
- is bovendien conform de volgende bepalingen en betreffende uitvoeringen: 2014/30/UE, 2014/35/UE, 2011/65/UE, 2012/19/UE.

FI VAATIMUSTENMUKAISUUSVAKUUTUS

Euroopan direktiivin 2006/42/EY liitteen II A:n mukaan
FEMI S.p.A. - Via Del Lavoro, 4 - 40023 Castel Guelfo - (BO) ITALIA

vakuuttaa, että kone:

- **KUVIOSAHA, NOPEUSSÄÄDETTÄVÄ** (ks. etikettiä - sivu 113):

joka on valmistettu (ks. etikettiä - sivu 113):

- vastaa direktiivin 2006/42/EY vaatimuksia ja täytäntöönpanomääräyksiä;
- vastaa lisäksi seuraavia määräyksiä ja vastaavia täytäntöönpanoja; 2014/30/EY, 2014/35/EY, 2011/65/EY, 2012/19/EY.

Persona autorizzata a costituire il fascicolo tecnico:
Persoon geautoriseerd voor het opstellen van het technisch dossier:
Teknisen asiakirjan laatimista varten valtuutettu henkilö
Person med tilladelse til at udforme det tekniske dossier:
Behörig att upprätta den tekniska dokumentationen:
Person som er autorisert til å utforme teknisk hefte:

MAURIZIO CASANOVA

Presso - Bij - Paikka - C/O - Vid - Hos:
FEMI SpA Via del Lavoro, 4
40023 Castel Guelfo - (BO) ITALY.

DA OVERENSSTEMMELSESERKLÆRING

i henhold til Direktiv 2006/42/EF Bilag II.A
FEMI S.p.A. - Via Del Lavoro, 4 - 40023 Castel Guelfo - (BO) ITALIEN

erklærer at maskinen:

- **STIKSÅV MED VARIABEL HASTIGHED** (se den viste etikette - side 113):

fremstillet i (se etiketten på side 113):

- stemmer overens med bestemmelserne i Direktiv 2006/42/EF og med gennemførelsesbestemmelserne;
- den stemmer herudover overens med følgende bestemmelser og de relevante gennemførelser: 2014/30/EU, 2014/35/EU, 2011/65/EU, 2012/19/EU.

SV FÖRSÄKRAN OM ÖVERENSSTÄMMELSE

enligt EU-direktivet 2006/42/CE Bilaga II.A
FEMI S.p.A. - Via Del Lavoro, 4 - 40023 Castel Guelfo - (BO) ITALIA

tillkännager att maskinen:

- **LÖVSÅG MED VARIABEL HASTIGHET** (se återgiven etikett - sid. 113):

tillverkad i (se återgiven etikett - sid. 113):

- uppfyller anvisningarna i direktivet 2006/42/CE och tillämpningsbestämmelserna;
- dessutom uppfyller följande bestämmelser och deras tillämpning: 2014/30/UE, 2014/35/UE, 2011/65/UE, 2012/19/UE.

NO SAMSVARSERKLÆRING

i samsvar med Europaparlamentets og Rådets direktiv 2006/42/EF Vedlegg II.A erklærer
FEMI S.p.A. - Via Del Lavoro, 4 - 40023 Castel Guelfo - (BO) ITALIA

at maskinen:

- **LØVSAG MED VARIABEL HASTIGHET** (se merkeskilt på side 113):

produsert i (se typeskilt på side 113):

- er i overensstemmelse med vedtakene i Direktiv 2006/42/EF og iverksettende vedtak;
- er også i overensstemmelse med følgende vedtak og tilhørende iverksettinger: 2014/30/EU, 2014/35/EU, 2011/65/EU, 2012/19/EU.

Riferimento norme armonizzate/Referentie aan geharmoniseerde normen/ Viittaus yhdenmukaistettuihin standardeihin/Henvisninger til harmoniserede standarder/Hänvisning till harmoniserade standarder/Harmonisererte referansenormer
EN 61029-1
EN 61029-2-3



Castel Guelfo (BO) Italy 27/06/2019

FEMI S.p.A.
Il Presidente del Consiglio
Maurizio Casanova

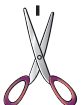

IT DICHIARAZIONE DI CONFORMITÀ

secondo la Direttiva Europea 2006/42/CE Allegato II.A
FEMI S.p.A. - Via Del Lavoro, 4 - 40023 Castel Guelfo - (BO) ITALIA

dichiara che la macchina:

- **TRAFORO A VELOCITÀ VARIABILE** (vedi etichetta riportata - pag. 113):

prodotta nel (vedi etichetta riportata - pag. 113):

- è conforme alle disposizioni della Direttiva 2006/42/CE e alle disposizioni di attuazione;
- inoltre è conforme alle seguenti disposizioni e relative attuazioni: 2014/30/UE, 2014/35/UE, 2011/65/UE, 2012/19/UE.

PL DEKLARACJA ZGODNOŚCI

zgodna z załącznikiem II.A do unijnej dyrektywy 2006/42/WE
FEMI S.p.A. - Via Del Lavoro, 4 - 40023 Castel Guelfo - (BO) WŁOCHY

oświadcza, że maszyna:

- **WYRZYNARKA O ZMIENNEJ PRĘDKOŚCI** (patrz etykieta - str. 113):

wyprodukowana w (patrz etykieta - str. 113):

- jest zgodna z przepisami dyrektywy 2006/42/WE oraz z przepisami wykonawczymi;
- ponadto jest zgodna z następującymi przepisami i odpowiednimi przepisami wykonawczymi: 2014/30/UE, 2014/35/UE, 2011/65/UE, 2012/19/UE.

RU ДЕКЛАРАЦИЯ О СООТВЕТСТВИИ

в соответствии с Европейской Директивой 2006/42/EC
Приложение II.A
FEMI S.p.A. - Via Del Lavoro, 4 - 40023 Castel Guelfo - (BO) ITALIA

заявляет, что машина:

ЛОБЗИКОВЫЙ СТАНОК С РЕГУЛИРУЕМОЙ СКОРОСТЬЮ (см. приведенную заводскую табличку - стр. 113):

изготовленный в (см. приведенную заводскую табличку - стр. 113):

- соответствует положениям Директивы 2006/42/EC и нормам, регулирующим порядок применения;
- кроме того соответствует следующим основным согласованным стандартам и нормам, регулирующим порядок применения: 2014/30/EC, 2014/35/EC, 2011/65/EC, 2012/19/EC.

Persona autorizzata a costituire il fascicolo tecnico:
Osoba upoważniona do przygotowania dokumentacji technicznej:
Лицо, имеющее разрешение на составление технической брошюры:
Лице, оторизирано да състави техническото досие:
Osoba ovlaštena za izradu tehničke dokumentacije:
Osoba ovlašćena za izradu tehničke dokumentacije:

MAURIZIO CASANOVA
Presso - W - Адрес - При - Adresa - Adresa
FEMI SpA Via del Lavoro, 4
40023 Castel Guelfo - (BO) ITALY.

BG ДЕКЛАРАЦИЯ ЗА СЪОТВЕТСТВИЕ

съгласно Европейска директива 2006/42/EO Приложение II.A
FEMI S.p.A. - Via Del Lavoro, 4 - 40023 Castel Guelfo - (BO) ITALIA

декларира, че машината:

- **ТУНЕЛ С ПРОМЕНЛИВА СКОРОСТ** (вижте поставения етикет - стр. 113):

произведен в (виж поставения етикет - стр. 113):

- съответства на разпоредбите на Директива 2006/42/EO и на преходните разпоредби;
- освен това съответства на следните разпоредби и съответните изпълнителни актове: 2014/30/UE, 2014/35/UE, 2011/65/UE, 2012/19/UE.

HR OZNAKA SUKLADNOSTI

sukladno Europskoj direktivi br. 2006/42/EZ Prilogu II A
FEMI S.p.A. - Via Del Lavoro, 4 - 40 023 Castel Guelfo - (BO) ITALIA

izjavljuje da je stroj:

- **DRVOREZ VARIJABILNE BRZINE** (pogledati etiketu na str. 113):

proizveden u (vidi priloženu naljepnicu - str. 113):

- sukladan odredbama direktive br. 2006/42/EZ i primjenjivim odredbama;
- također sukladan je sljedećim odredbama i pripadajućim primjenama: 2014/30/EU, 2014/35/EU, 2011/65/EU, 2012/19/EU.

SR DEKLARACIJA O USKLAĐENOSTI

na osnovu Evropske direktive 2006/42/EZ Prilog II.A
FEMI S.p.A. - Via Del Lavoro, 4 - 40023 Castel Guelfo - (BO) ITALIA

izjavljuje da je mašina:

- **VRETENASTA TESTERA SA PROMENJIVOM BRZINOM** (vidi navedenu etiketu - str. 113):

proizvedena u (vidi navedenu etiketu - str. 113):

- usklađena s odredbama direktive 2006/42/EZ i odredbama za njenu primenu;
- takođe usklađena je i sa sledećim odredbama i odgovarajućim primenama: 2014/30/UE, 2014/35/UE, 2011/65/UE, 2012/19/UE.

Riferimento norme armonizzate/ Odniesienie do norm zharmonizowanych/Гармонизированные стандарты/Референтни хармонизирани стандарти/ Referentne harmonizirane norme/
Referentni harmonizovani standardi
EN 61029-1
EN 61029-2-3



Castel Guelfo (BO) Italy 27/06/2019

FEMI S.p.A.

Il Presidente del Consiglio
Maurizio Casanova



IT DICHIARAZIONE DI CONFORMITÀ

secondo la Direttiva Europea 2006/42/CE Allegato II.A
FEMI S.p.A. - Via Del Lavoro, 4 - 40023 Castel Guelfo - (BO) ITALIA

dichiara che la macchina:

- **TRAFORO A VELOCITÀ VARIABILE** (vedi etichetta riportata - pag. 113):

prodotta nel (vedi etichetta riportata - pag. 113):

- è conforme alle disposizioni della Direttiva 2006/42/CE e alle disposizioni di attuazione;
- inoltre è conforme alle seguenti disposizioni e relative attuazioni: 2014/30/UE, 2014/35/UE, 2011/65/UE, 2012/19/UE.

EL ΔΗΛΩΣΗ ΣΥΜΜΟΡΦΩΣΗΣ

σύμφωνα με την Ευρωπαϊκή Οδηγία 2006/42 / ΕΚ παράρτημα II Α
H FEMI S.p.A. - Via Del Lavoro, 4 - 40023 Castel Guelfo - (BO) ITALIA

δηλώνει ότι το μηχάνημα:

- **ΠΡΙΟΝΟΚΟΡΔΕΛΑ ΜΕΤΑΒΛΗΤΗΣ ΤΑΧΥΤΗΤΑΣ** (βλέπε ετικέτα - σελ. 113):

Που κατασκευάστηκε (βλέπε σχετική σήμανση - σελ. 113):

- είναι σύμφωνος με τις διατάξεις της οδηγίας 2006/42/ΕΚ και τις διατάξεις εφαρμογής
- επίσης, είναι σύμφωνος με τις ακόλουθες διατάξεις και τις σχετικές εφαρμογές: 2014/30/UE, 2014/35/UE, 2011/65/UE, 2012/19/UE.

LV ATBILSTĪBAS DEKLARĀCIJA

saskaņā ar Eiropas Direktīvas 2006/42/EK II.A pielikumu
FEMI S.p.A. - Via Del Lavoro, 4 - 40023 Castel Guelfo - (BO) ITALIA

apliecina, ka iekārta:

- **MAINĪGA ĀTRUMA URBŠANA** (skatīt etiķeti - 113. lpp.):

ražots (sk. marķējumu - 113. lpp.):

- atbilst Direktīvas 2006/42/EK noteikumiem un īstenošanas noteikumiem;
- kā arī atbilst šādiem noteikumiem un saistītajiem ieviešanas noteikumiem: 2014/30/ES, 2014/35/ES, 2011/65/ES, 2012/19/ES.

Persona autorizzata a costituire il fascicolo tecnico:
Πρόσωπο εξουσιοδοτημένο να καταρτίσει τον τεχνικό φάκελο:
Persona, kas pilnvarota sagatavot tehnisko dokumentāciju:
Asmuo, įgaliotas pateikti techninę bylą:
Persoana autorizată să elaboreze dosarul tehnic:
Osoba oprávněná na vydávanie technickej dokumentácie:

MAURIZIO CASANOVA

Presso - Στη διεύθυνση - Kopā ar - Su - În cadrul - Za spoločnosť:
FEMI SpA Via del Lavoro, 4
40023 Castel Guelfo - (BO) ITALY.

LT ATITIKTIES DEKLARACIJA

pagal Europos Direktyvą 2006/42/EB priedą II.A
FEMI S.p.A. - Via Del Lavoro, 4 - 40023 Castel Guelfo - (BO) ITALIA

pareiškia, kad:

- **KINTAMO GREIČIO SIAURAPJŪKLIS** (žr. pateiktą etiketę - psl. 113):

pagamintas (žr. pateiktą etiketę - 113 psl.):

- atitinka direktyvos 2006/42/EB nuostatas ir taikymo tvarką;
- taip pat, atitinka toliau nurodytas nuostatas ir atitinkamą taikymo tvarką: 2014/30/ES, 2014/35/ES, 2011/65/ES, 2012/19/ES.

RO DECLARAȚIE DE CONFORMITATE

Potrivit Directivei Europene 2006/42/CE Anexa II.A
FEMI S.p.A. - Via Del Lavoro, 4 - 40023 Castel Guelfo - (BO) ITALIA

declară că mașina:

- **FIERĂSTRĂU CIRCULAR** (vezi eticheta menționată - pag. 113):

fabricat în (a se vedea eticheta - pag. 113):

- este conform cu dispozițiile Directivei 2006/42/CE și ale dispozițiilor privind aplicarea acesteia;
- este, de asemenea, conform următoarelor dispoziții și punerilor acestora în aplicare: 2014/30/UE, 2014/35/UE, 2011/65/UE, 2012/19/UE.

SK VYHLÁSENIE O ZHODE

podľa Európskej Smernice 2006/42/ES Príloha II.A
FEMI S.p.A. - Via Del Lavoro, 4 - 40023 Castel Guelfo - (BO) ITALIA

vyhlasuje, že stroj:

- **VYREZÁVACIA PÍLA S VARIABILNE NASTAVITELNĽOU RÝCHLOSŤOU** (pozrite na uvedený štítok - str. 113):

vyrobená v (pozri štítok na str. 113):

- je v zhode s požiadavkami Smernice 2006/42/ES a vykonávacími predpismi;
- okrem toho vyhovuje nasledovným nariadeniam a príslušným vykonávacím predpisom: 2014/30/EÚ, 2014/35/EÚ, 2011/65/EÚ, 2012/19/EÚ.

Riferimento norme armonizzate/ Παράπομπή στα εναρμονισμένα πρότυπα/Saskaņoto standartu norāde/ Nuoroda į damiusius standartus/ Norme armonizate de referință/ Odkaz na harmonizované normy
EN 61029-1
EN 61029-2-3



Castel Guelfo (BO) Italy 27/06/2019

FEMI S.p.A.
Il Presidente del Consiglio
Maurizio Casanova



IT DICHIARAZIONE DI CONFORMITÀ

secondo la Direttiva Europea 2006/42/CE Allegato II.A
FEMI S.p.A. - Via Del Lavoro, 4 - 40023 Castel Guelfo - (BO) ITALIA

dichiara che la macchina:

- **TRAFORO A VELOCITÀ VARIABILE** (vedi etichetta riportata - pag. 113):

prodotta nel (vedi etichetta riportata - pag. 113):

- è conforme alle disposizioni della Direttiva 2006/42/CE e alle disposizioni di attuazione;
- inoltre è conforme alle seguenti disposizioni e relative attuazioni: 2014/30/UE, 2014/35/UE, 2011/65/UE, 2012/19/UE.

HU MEGFELELŐSÉGI NYILATKOZAT

a 2006/42/EK európai irányelv II.A melléklete szerint
a FEMI S.p.A. - Via Del Lavoro, 4. - 40023 Castel Guelfo - (BO) OLASZORSZÁG

kijelenti, hogy a

- **ALLITHATÓ SEBESSÉGŰ SZÚRÓFŰRÉS** (Id. a címkét - 113. old.):

gyártás éve (Id. a címkét -113. old.):

- megfelel a 2006/42/EK irányelvben valamint annak végrehajtási utasításaiban foglalt előírásoknak;
- megfelel továbbá a következő rendelkezéseknek és azok végrehajtási utasításainak: 2014/30/EU, 2014/35/EU, 2011/65/EU, 2012/19/EU.

ET VASTAVUSDEKLARATSIOON

on vastavuses Euroopa direktiiviiga 2006/42/EÜ lisa II.A
FEMI S.p.A. - Via Del Lavoro, 4 - 40023 Castel Guelfo - (BO) ITALIA

kinnitab, et seade:

- **LINTSAAG** (vt. järgnevat silti - lehekülj 113):

toodetud (vt silti lk 113):

- vastab direktiivi 2006/42/EÜ ja selle rakendusaktide nõuetele;
- on kooskõlas järgmistele nõuetele ja nende rakendusaktidega: 2014/30/EL, 2014/35/EL, 2011/65/EL, 2012/19/EL.

Persona autorizzata a costituire il fascicolo tecnico:

A műszaki dokumentációt készítő meghatalmazott személy:

Tehnilise toimiku koostamiseks volitatud isik:

Osoba pověřená vypracováním technické dokumentace:

Пооблаščена осеба за сеставо техничне документације:

Teknik fasikülü oluřturulmaya yetkili personel:

MAURIZIO CASANOVA

Presso - Cég - Asukoht - Za společnost - Pri podjetju - Adres:
FEMI SpA Via del Lavoro, 4
40023 Castel Guelfo - (BO) ITALY.

CS PROHLÁŠENÍ O SHODĚ

podle Evropské Směrnice 2006/42/ES Příloha II.A
FEMI S.p.A. - Via Del Lavoro, 4 - 40023 Castel Guelfo - (BO) ITALIA

prohlašuje, že:

- **VYKRUŽOVACÍ PILA S PROMĚNNOU RYCHLOSTÍ** (viz uvedený štítek - str. 113):

vyrobená v (viz uvedený štítek - str. 113):

- je ve shodě s požadavky směrnice 2006/42/ES a prováděcími předpisy;
- kromě toho vyhovuje následujícím předpisům a příslušným prováděcím předpisům: 2014/30/UE, 2014/35/UE, 2011/65/UE, 2012/19/UE.

SL IZJAVA O SKLADNOSTI

v skladu s Prilogo II.A k Direktivi 2006/42/ES Evropskega parlamenta in Sveta

FEMI S.p.A. - Via Del Lavoro, 4 - 40023 Castel Guelfo - (BO) ITALIA

izjavlja, da je stroj:

- **ZAGA ZA REZBARJENJE S SPREMENLJIVO HITROSTJO** (glejte etiketo na str. 113):

izdelana v (oglejte si etiketo - str. 113):

- skladen z določbami Direktive 2006/42/ES in z izvedbenimi predpisi;
- skladen tudi z naslednjimi direktivami in ustreznimi izvedbenimi predpisi: 2014/30/EU, 2014/35/EU, 2011/65/EU, 2012/19/EU.

TR UYGUNLUK BİLDİRİMİ

Avrupa Direktifi 2006/42/CE Ek II.A sayılı Avrupa Direktifine göre
FEMI S.p.A. - Via Del Lavoro, 4 - 40023 Castel Guelfo - (BO) İTALYA

üretilen aşağıdaki makinelerin:

- **DEĞİŞKEN HIZLI KİL TESTERE MAKİNESİ** (etikete bakınız - sayfa 113):

Üretim yeri (etikete bakınız - sayfa 113):

- 2006/42/CE Direktifi hükümlerine ve uygulanma hükümlerine uygun olduğunu;
- aşağıdaki hükümlere ve bunların uygulamalarına uygun olduğunu bildirir: 2014/30/UE, 2014/35/UE, 2011/65/UE, 2012/19/UE.

Riferimento norme armonizzate/Harmonizált szabványokra való hivatkozás/Viide harmoniseeritud standarditele/Odkaz na harmonizované normy/Skicevanje na harmonizirane standarde/Uyumlařtırılmıř standartlara bakınız
EN 61029-1
EN 61029-2-3



Castel Guelfo (BO) Italy 27/06/2019

FEMI S.p.A.

**Il Presidente del Consiglio
Maurizio Casanova**



Ingombro per etichetta
FAC-SIMILE





Via Del Lavoro, 4
40023 CASTEL GUELFO (BO) - Italy

Tel: +39-0542/487611
Fax: +39-0542/488226

E-mail: infocom@femi.it
www.femi.it