

Art.Nr.
5905419901, 5905419902
AusgabeNr.
5905419901_0206
Rev.Nr.
12/12/2022



Compact 8t

DE	Holzspalter Originalbedienungsanleitung	11
GB	Log splitter Translation of original instruction manual	31
CZ	Štípač dřeva Překlad originálního návodu k obsluze	48
SK	Štiepačka dreva Preklad originálneho návodu na obsluhu	65
HU	Fahasító Eredeti használati utasítás fordítása	82
PL	Łuparka klinowa do drewna Tłumaczenie oryginalnej instrukcji obsługi	100
HR	Cjepač drva Prijevod originalnog priručnika za uporabu	119
SI	Cepilnik drv Prevod originalnih navodil za uporabo	136

Nachdrucke, auch auszugsweise, bedürfen der Genehmigung.
Technische Änderungen vorbehalten. Abbildungen beispielhaft!

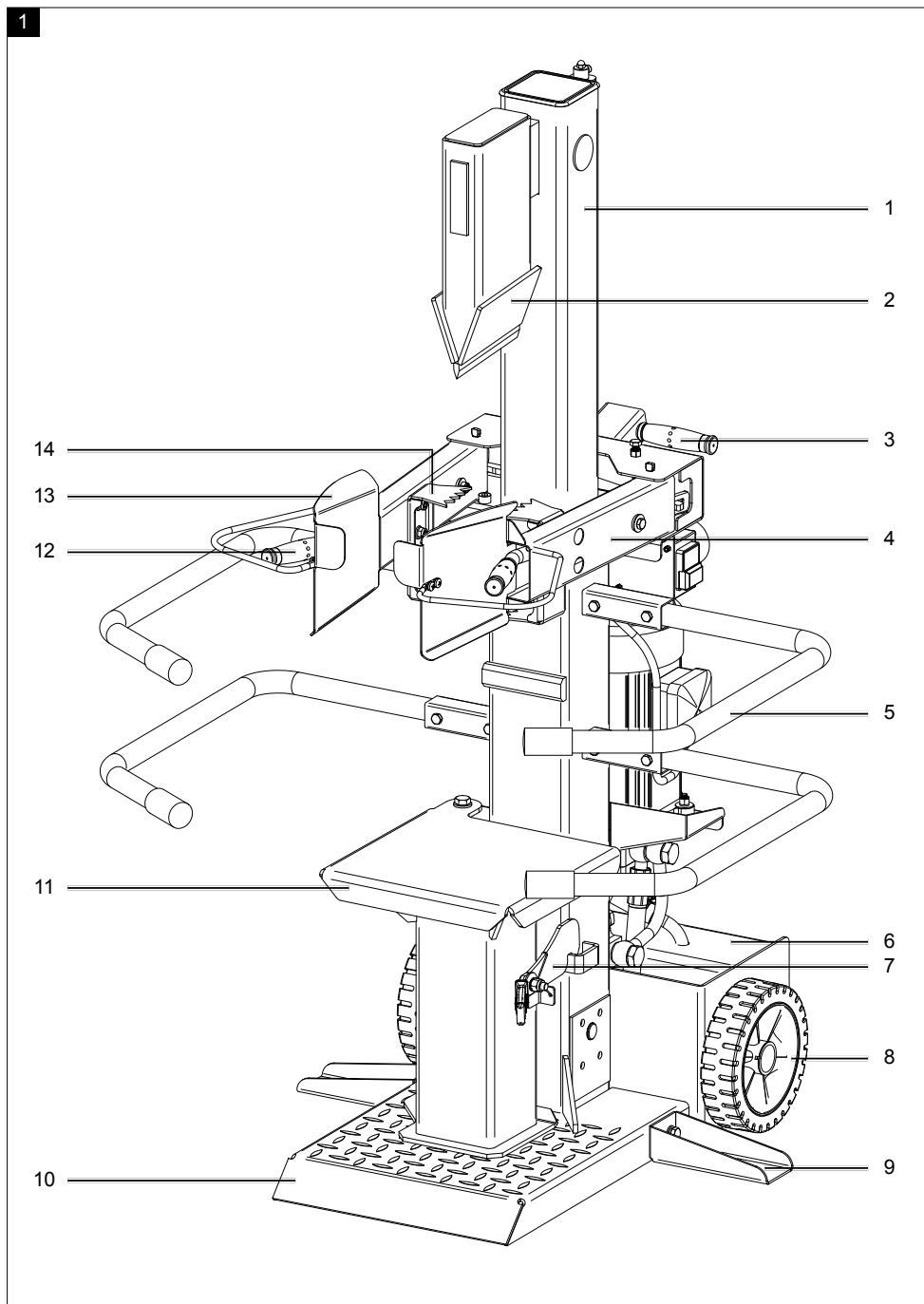

2

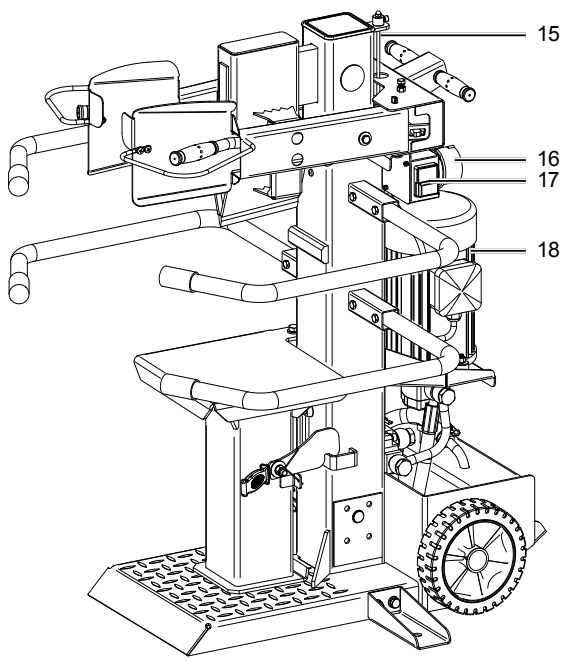

3

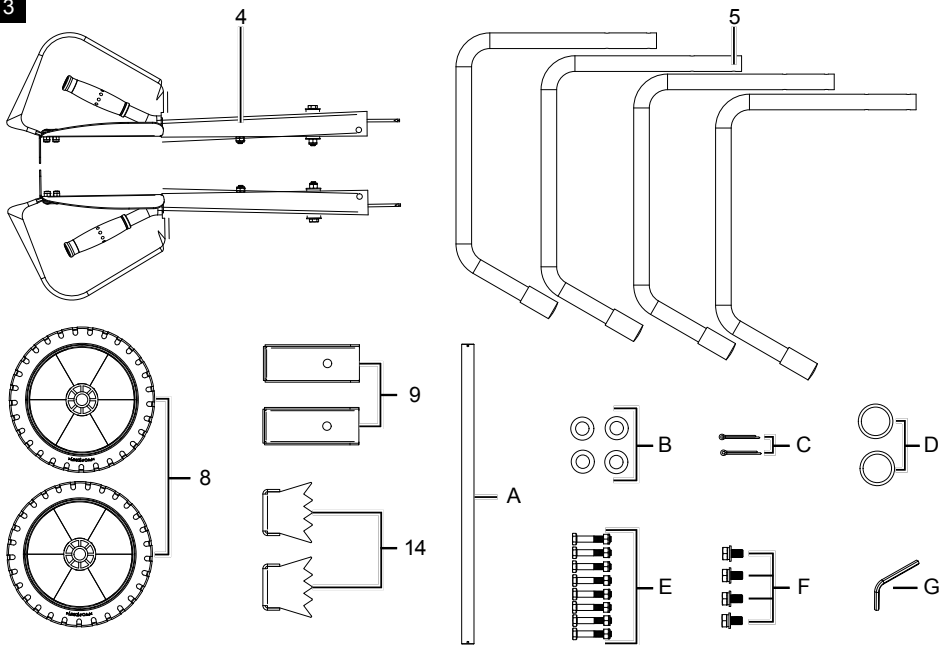

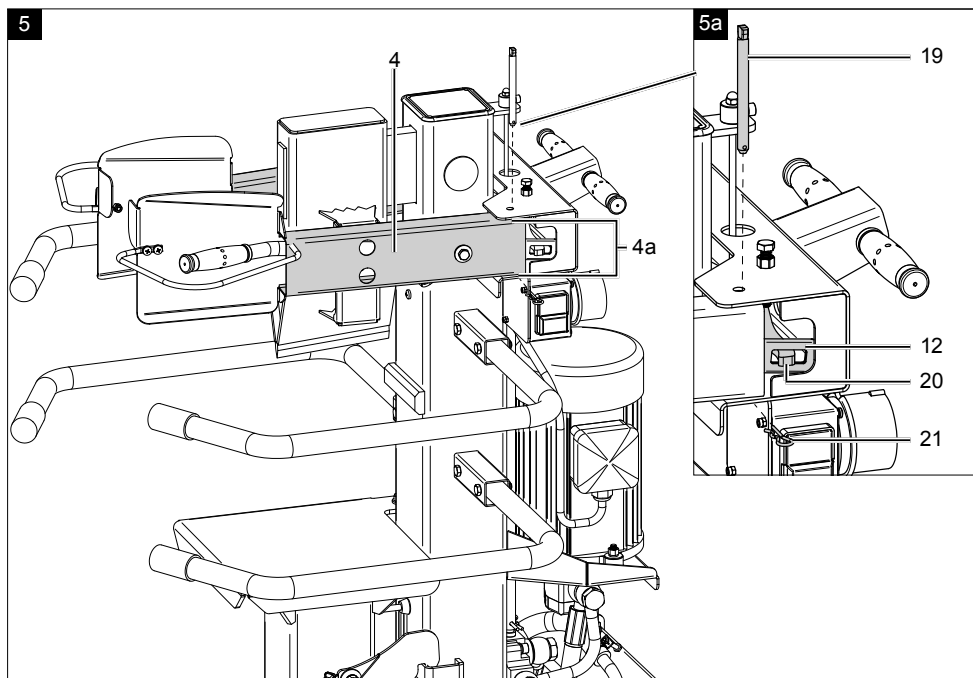
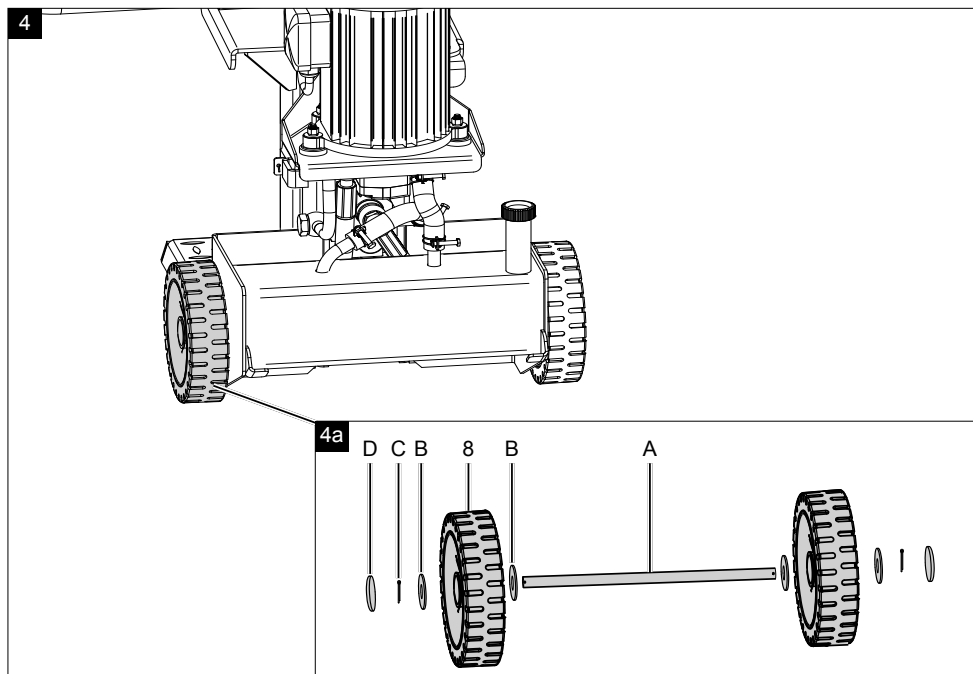

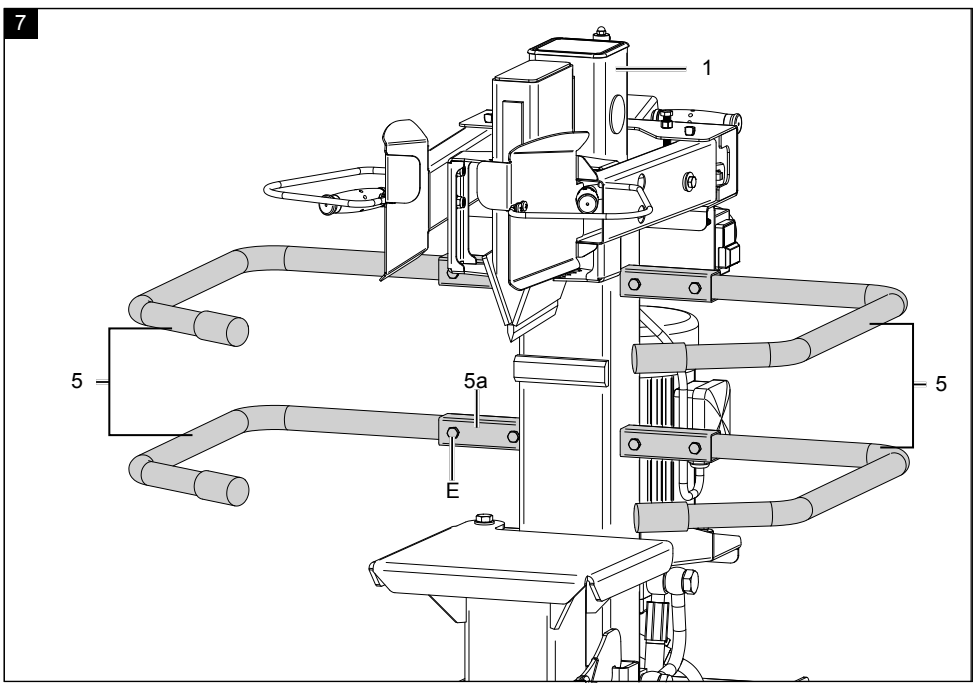
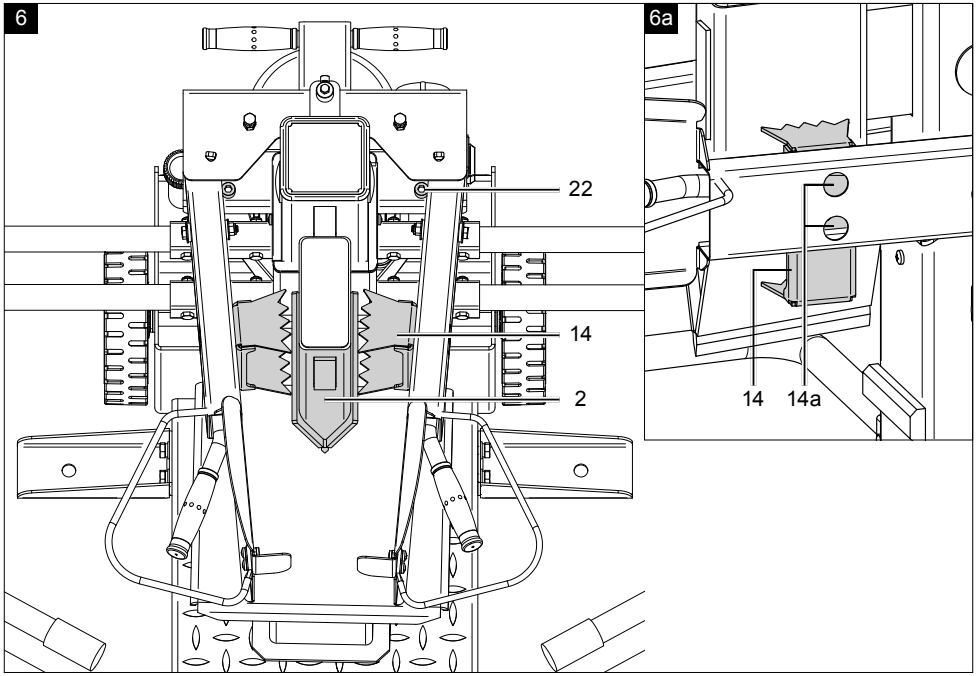

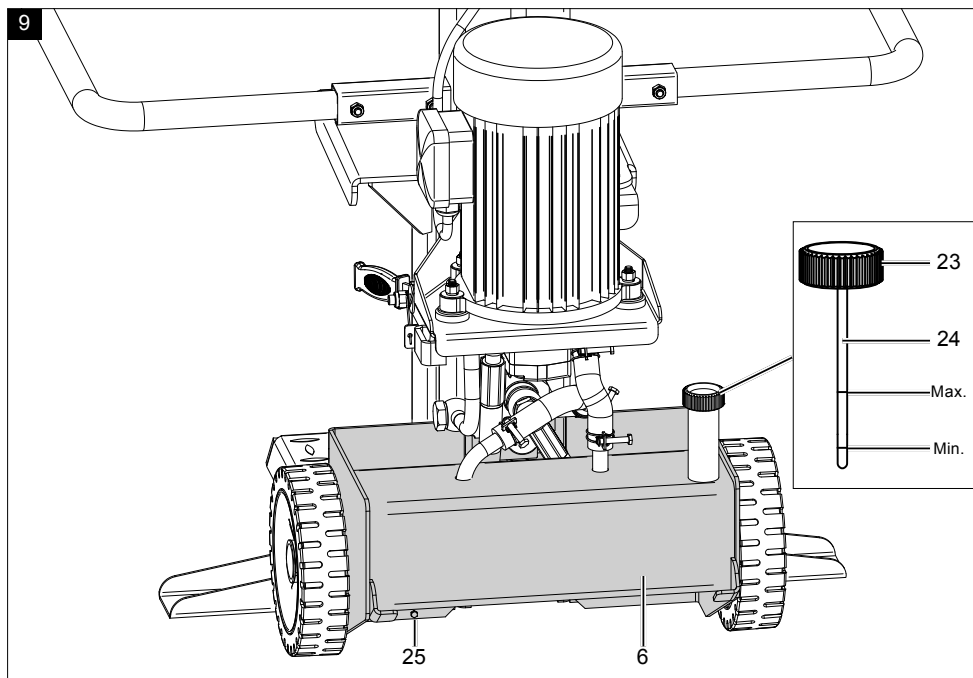
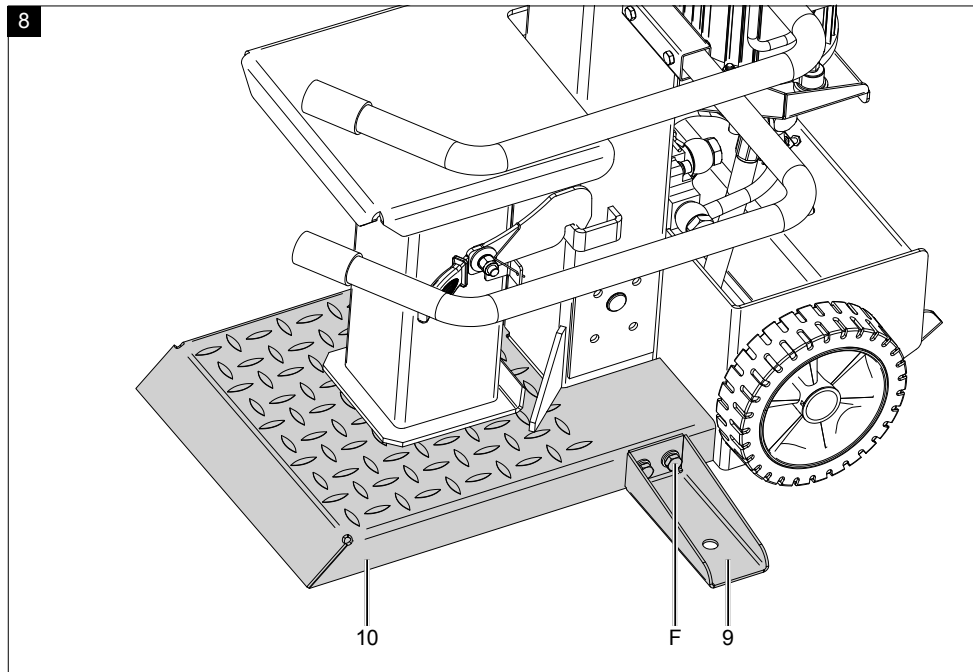

10

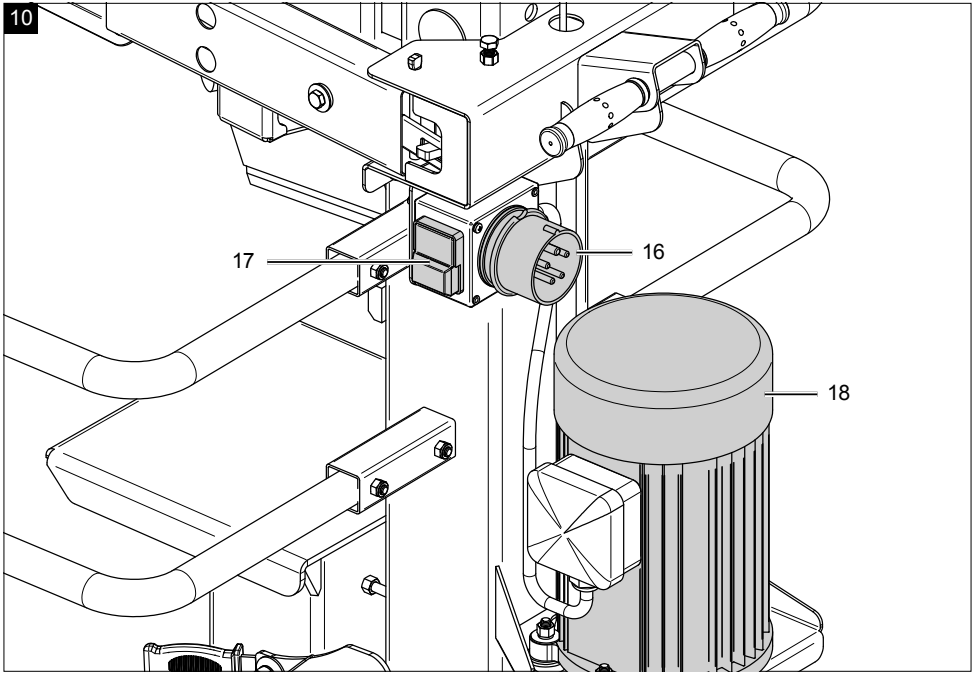

11

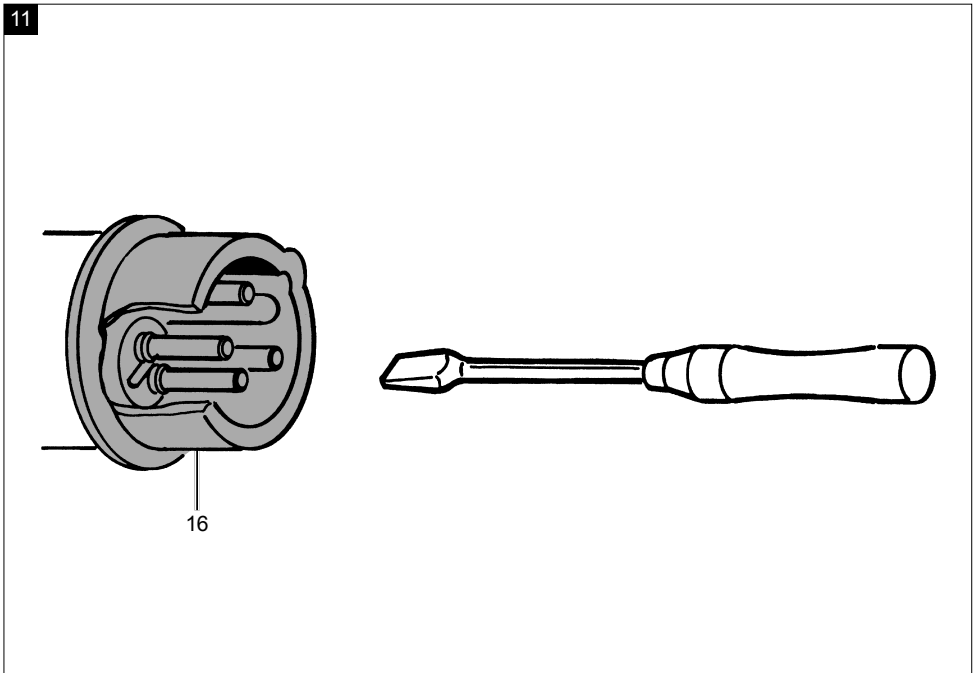

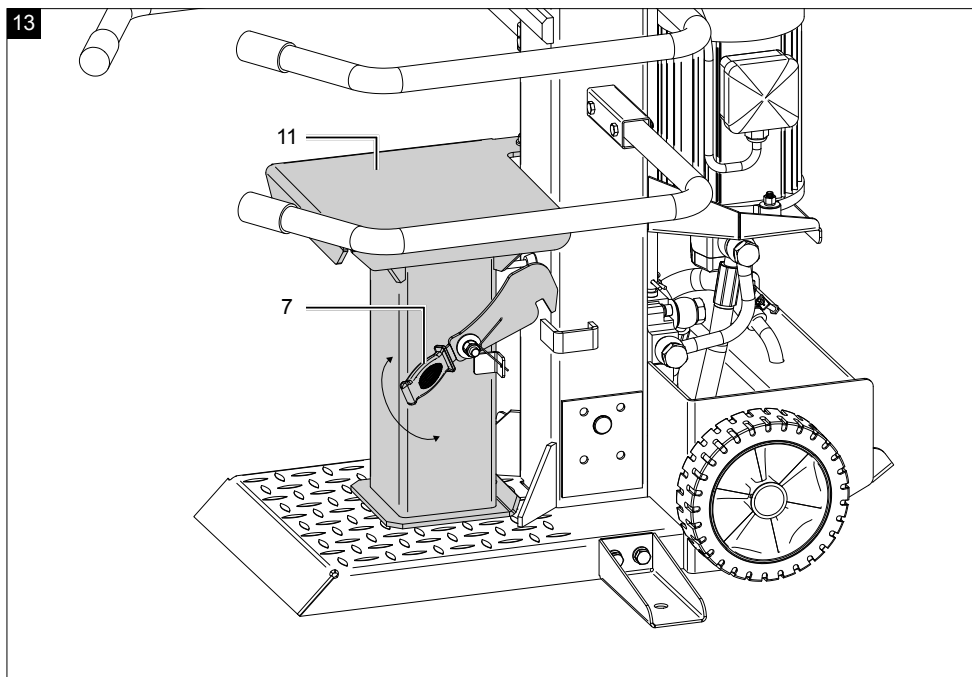
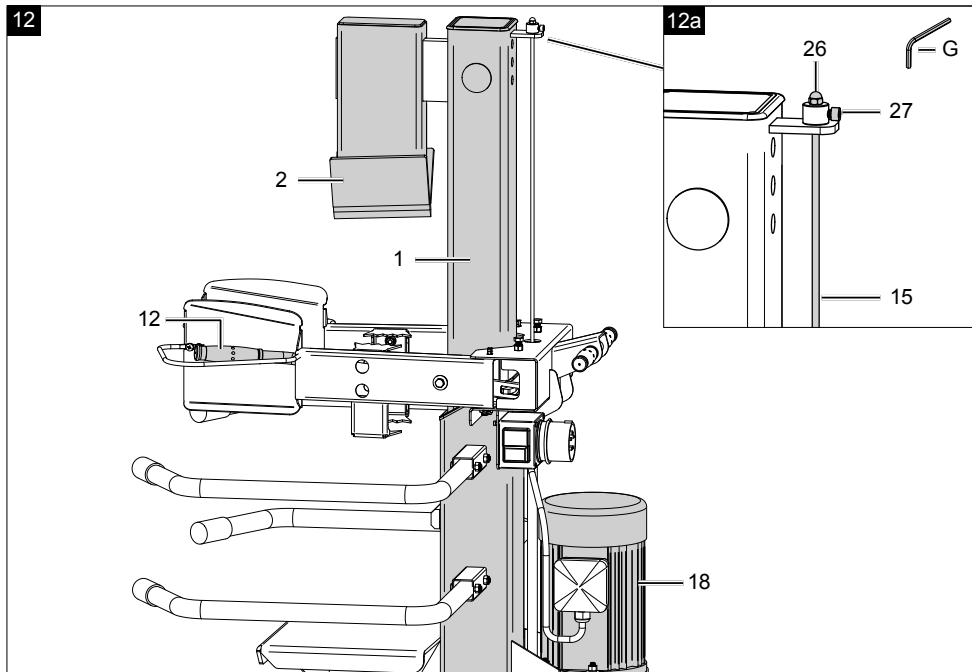

14

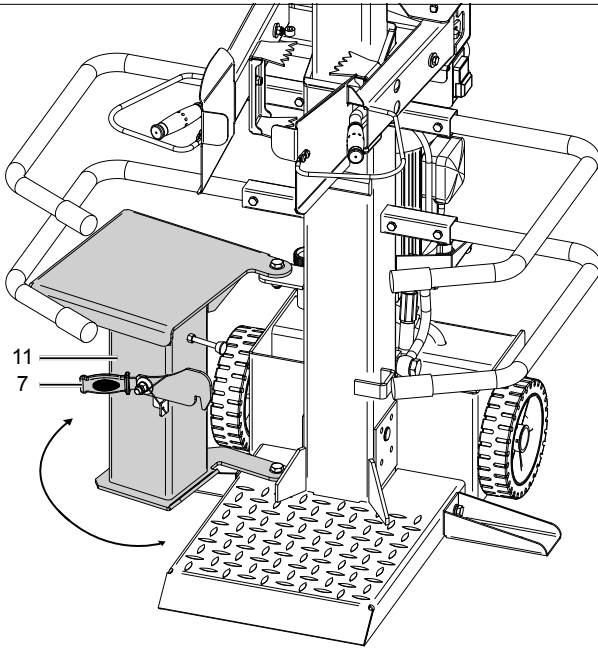

15

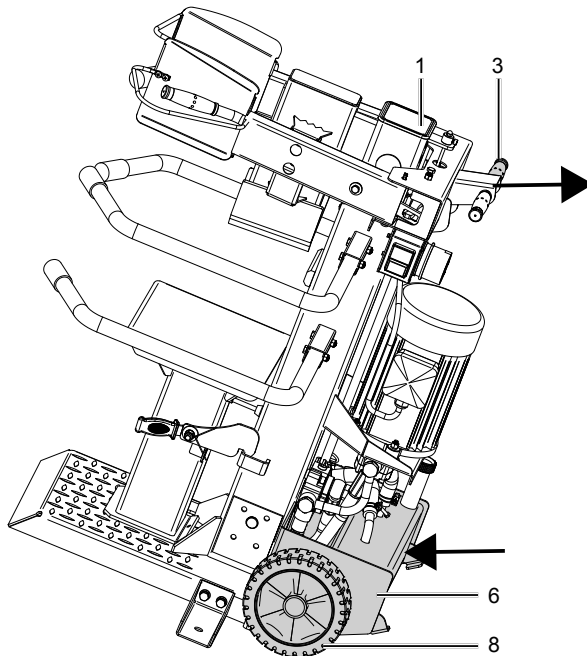



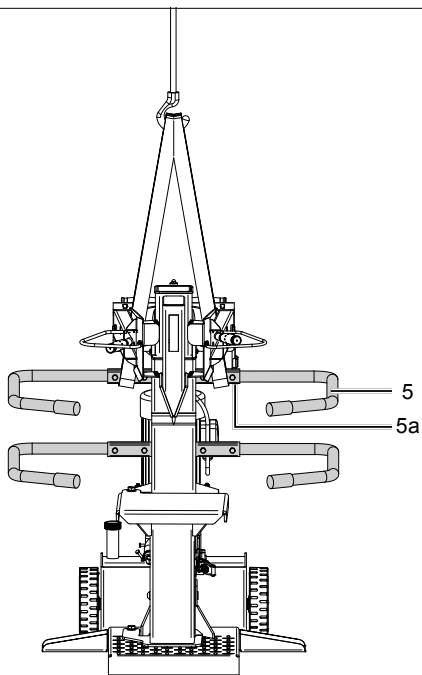



16



Erklärung der Symbole auf dem Gerät

Die Verwendung von Symbolen in diesem Handbuch soll Ihre Aufmerksamkeit auf mögliche Risiken lenken. Die Sicherheitssymbole und Erklärungen, die diese begleiten, müssen genau verstanden werden. Die Warnungen selbst beseitigen keine Risiken und können korrekte Maßnahmen zum Verhüten von Unfällen nicht ersetzen.

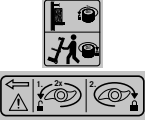
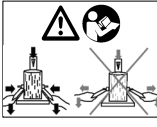
	<p>Warnung - Zur Verringerung des Verletzungsrisikos Bedienungsanleitung lesen.</p>		<p>Wenn ein Kran verwendet wird, legen Sie den Heberiem um das Gehäuse. Heben Sie den Holzspalter nie am Transportgriff an.</p>
	<p>Tragen Sie einen Gehörschutz. Die Einwirkung von Lärm kann Gehörverlust bewirken.</p>		<p>Entsorgen Sie das Altöl ordnungsgemäß (Altölsammelstelle vor Ort). Es ist verboten, Altöl in den Boden abzulassen oder mit Abfall zu vermischen.</p>
	<p>Unfallsichere Schuhe benutzen.</p>		<p>Es ist verboten, Schutz- und Sicherheitsvorrichtungen zu entfernen oder zu verändern.</p>
	<p>Tragen Sie eine Schutzbrille. Während der Arbeit entstehende Funken oder aus dem Gerät heraustretende Splitter, Späne und Stäube können Sichtverlust bewirken.</p>		<p>Kein Hydrauliköl auf den Boden laufen lassen.</p>
	<p>Arbeitshandschuhe verwenden.</p>		<p>Hebepunkt</p>
	<p>Schutzhelm benutzen.</p>		<p>Achtung! Vor Reparatur-, Wartungs- und Reinigungsarbeiten Motor abstellen und Netzstecker ziehen.</p>
	<p>Zutritt verboten für Unbefugte.</p>		<p>Schnitt- und Quetschgefahr; niemals gefährliche Bereiche berühren, wenn sich das Spaltnesser bewegt.</p>
	<p>Rauchverbot im Arbeitsbereich.</p>		<p>Hochspannung, Lebensgefahr!</p>
 	<p>Halten Sie Ihren Arbeitsbereich in Ordnung! Unordnung kann Unfälle zur Folge haben!</p>	 	<p>Nur der Bediener darf im Arbeitsbereich der Maschine stehen. Unbeteiligte Personen sowie Haus- und Nutztiere aus dem Gefahrenbereich (5 m Mindestabstand) fernhalten.</p>

	<p>Maschine darf nur von einer Person bedient werden!</p>		<p>Drehrichtung Motor</p>
	<p>Vorsicht! Bewegte Werkzeuge!</p>		<p>Gerät nicht liegend transportieren!</p>
	<p>Entlüfterschraube vor Arbeitsbeginn circa 2 Umdrehungen lösen. Vor Transport schließen.</p>		<p>Vor Inbetriebnahme der Maschine mit der Zweihandhebel-Bedienung vertraut machen! Die Gebrauchsanweisung aufmerksam lesen.</p>
	<p>Entfernen Sie verklemmte Stämme nicht mit Ihren Händen.</p>	<p>⚠ Achtung!</p>	<p>In dieser Bedienungsanweisung haben wir Stellen, die Ihre Sicherheit betreffen, mit diesem Zeichen versehen.</p>
	<p>Das Produkt entspricht den geltenden europäischen Richtlinien.</p>		

Inhaltsverzeichnis:	Seite:
1. Einleitung	14
2. Gerätebeschreibung	14
3. Lieferumfang	14
4. Bestimmungsgemäße Verwendung	15
5. Allgemeine Sicherheitshinweise	15
6. Zusätzliche Sicherheitshinweise	18
7. Technische Daten	18
8. Auspacken	19
9. Aufbau	19
10. Vor Inbetriebnahme	20
11. Bedienung	23
12. Wartung und Reparatur	24
13. Lagerung	26
14. Transport	26
15. Elektrischer Anschluss	26
16. Entsorgung und Wiederverwertung	27
17. Störungsabhilfe	28
18. Konformitätserklärung	155

1. Einleitung

Hersteller:

Scheppach GmbH
Günzburger Straße 69
D-89335 Ichenhausen

Verehrter Kunde,

wir wünschen Ihnen viel Freude und Erfolg beim Arbeiten mit Ihrem neuen Gerät.

Hinweis:

Der Hersteller dieses Gerätes haftet nach dem geltenden Produkthaftungsgesetz nicht für Schäden, die an diesem Gerät oder durch dieses Gerät entstehen bei:

- unsachgemäßer Behandlung,
- Nichtbeachtung der Bedienungsanleitung,
- Reparaturen durch Dritte, nicht autorisierte Fachkräfte,
- Einbau und Austausch von nicht originalen Ersatzteilen,
- nicht bestimmungsgemäßer Verwendung,
- Ausfällen der elektrischen Anlage bei Nichtbeachtung der elektrischen Vorschriften und VDE-Bestimmungen 0100, DIN 57113 / VDE 0113.

Beachten Sie:

Lesen Sie vor der Montage und vor Inbetriebnahme den gesamten Text der Bedienungsanleitung durch.

Diese Bedienungsanleitung soll es Ihnen erleichtern, Ihr Gerät kennenzulernen und dessen bestimmungsgemäße Einsatzmöglichkeiten zu nutzen.

Die Bedienungsanleitung enthält wichtige Hinweise, wie Sie mit dem Gerät sicher, fachgerecht und wirtschaftlich arbeiten, und wie Sie Gefahren vermeiden, Reparaturkosten sparen, Ausfallzeiten verringern und die Zuverlässigkeit und Lebensdauer des Gerätes erhöhen.

Zusätzlich zu den Sicherheitsbestimmungen dieser Bedienungsanleitung müssen Sie unbedingt die für den Betrieb des Gerätes geltenden Vorschriften Ihres Landes beachten.

Bewahren Sie die Bedienungsanleitung, in einer Plastikhülle geschützt vor Schmutz und Feuchtigkeit, bei dem Gerät auf. Sie muss von jeder Bedienungsperson vor Aufnahme der Arbeit gelesen und sorgfältig beachtet werden.

An dem Gerät dürfen nur Personen arbeiten, die im Gebrauch des Gerätes unterwiesen und über die damit verbundenen Gefahren unterrichtet sind.

Das geforderte Mindestalter ist einzuhalten.

Neben den in dieser Bedienungsanleitung enthaltenen Sicherheitshinweisen und den besonderen Vorschriften Ihres Landes sind die für den Betrieb von baugleichen Maschinen allgemein anerkannten technischen Regeln zu beachten.

Wir übernehmen keine Haftung für Unfälle oder Schäden, die durch Nichtbeachten dieser Anleitung und den Sicherheitshinweisen entstehen.

2. Gerätebeschreibung (Abb. 1 - 16)

1. Spaltsäule
2. Spaltkeil
3. Transportgriff
4. Bedienarm
- 4a. Auflagepunkte
5. Schutzbügel
- 5a. Halterung
6. Hydrauliköltank
7. Verriegelungshaken
8. Transporträder
9. Stützen
10. Grundplatte
11. Schwenktisch
12. Bedienhebel
13. Griffschutz
14. Haltekralle
- 14a. Bohrung
15. Hubeinstellstange
16. Stromanschluss
17. Ein-/ Ausschalter
18. Motor
19. Haltebolzen
20. Schaltwippe
21. Federstecker
22. Anschlagsschrauben
23. Entlüftungsschraube
24. Ölmesstab
25. Ölablassschraube
26. Hutmutter (Hubeinstellstange)
27. Feststellschraube (Hubeinstellstange)

3. Lieferumfang (Abb. 3)

- 1x Holzspalter
- 2x Bedienarme (4)
- 4x Schutzbügel (5)
- 2x Transporträder (8)
- 2x Stützen (9)
- 2x Haltekralle (14)
- 1x Radachse (A)

- 4x Beilagscheibe M10 (B)
- 2x Splint (C)
- 2x Radkappen (D)
- 8x Sechskantschrauben M8x50mm (E)
- 4x Sechskantschrauben M10x25mm (F)
- 1x Innensechskantschlüssel 5mm (G)
- 1x Betriebsanleitung

4. Bestimmungsgemäße Verwendung

Der Holzspalter ist ausschließlich zum Spalten von Brennholz in Faserrichtung bestimmt.

Die Maschine darf nur nach ihrer Bestimmung verwendet werden. Jede weitere darüber hinausgehende Verwendung ist nicht bestimmungsgemäß. Für daraus hervorgerufene Schäden oder Verletzungen aller Art haftet der Benutzer/Bediener und nicht der Hersteller. Bestandteil der bestimmungsgemäßen Verwendung ist auch die Beachtung der Sicherheitshinweise, sowie die Montageanleitung und Betriebshinweise in der Bedienungsanleitung.

Personen, welche die Maschine bedienen und warten, müssen mit dieser vertraut und über mögliche Gefahren unterrichtet sein.

Darüber hinaus sind die geltenden Unfallverhütungsvorschriften genauestens einzuhalten.

Sonstige allgemeine Regeln in arbeitsmedizinischen und sicherheitstechnischen Bereichen sind zu beachten.

Veränderungen an der Maschine schließen eine Haftung des Herstellers und daraus entstehende Schäden gänzlich aus.

- Der Hydraulik-Holzspalter ist nur für den stehenden Betrieb geeignet. Hölzer dürfen nur stehend in Faserrichtung gespalten werden. Die Abmessung der zu spaltenden Hölzer beträgt:
 - Holzlänge: 68 cm - 107 cm
 - Holzdurchmesser: 8 cm - 35 cm
- Holz niemals liegend oder gegen die Faserrichtung spalten!
- Die Sicherheits-, Arbeits- und Wartungsvorschriften des Herstellers sowie die in den technischen Daten angegebenen Abmessungen müssen eingehalten werden.
- Die zutreffenden Unfallverhütungsvorschriften und die sonstigen, allgemein anerkannten sicherheitstechnischen Regeln müssen beachtet werden.

- Die Maschine darf nur von sachkundigen Personen genutzt, gewartet oder repariert werden, die damit vertraut und über die Gefahren unterrichtet sind. Eigenmächtige Veränderungen an der Maschine schließen eine Haftung des Herstellers für daraus resultierende Schäden aus
- Die Maschine darf nur mit Originalzubehör und Originalwerkzeugen des Herstellers genutzt werden.
- Jeder darüber hinausgehende Gebrauch gilt als nicht bestimmungsgemäß. Für daraus resultierende Schäden haftet der Hersteller nicht, das Risiko dafür trägt allein der Benutzer.
- Arbeitsbereich sauber und frei von Hindernissen halten.
- Das Produkt nur auf einem flachen und festen Untergrund betreiben.
- Vor jeder Inbetriebnahme die ordnungsgemäße Funktion des Holzspalters prüfen.
- Produkt nur in Gebieten betreiben die maximal 1000 m über dem Meeresspiegel liegen.
- Bitte beachten Sie, dass unsere Geräte bestimmungsgemäß nicht für den gewerblichen, handwerklichen oder industriellen Einsatz konstruiert wurden. Wir übernehmen keine Gewährleistung, wenn das Gerät in Gewerbe-, Handwerks- oder Industriebetrieben sowie bei gleichzusetzenden Tätigkeiten eingesetzt wird.

5. Allgemeine Sicherheitshinweise

In dieser Bedienungsanleitung haben wir Stellen, die Ihre Sicherheit betreffen, mit diesem Zeichen versehen: ⚠

⚠ WARNUNG: Wenn Sie Elektrowerkzeuge verwenden, sollten Sie die nachstehenden grundlegenden Sicherheitsvorkehrungen befolgen, um so das Risiko von Feuer, elektrischem Schlag und Personenverletzungen zu reduzieren. Bitte lesen Sie alle Anweisungen, bevor sie mit diesem Werkzeug arbeiten

- Alle Sicherheits- und Gefahrenhinweise an der Maschine beachten.
- Alle Sicherheits- und Gefahrenhinweise an der Maschine vollzählig in lesbarem Zustand halten.
- Die Sicherheitseinrichtungen an der Maschine dürfen nicht demontiert oder unbrauchbar gemacht werden.
- Netzanschlussleitungen überprüfen. Keine fehlerhaften Anschlussleitungen verwenden.

- Vor Inbetriebnahme die korrekte Funktion der Zweihandbedienung prüfen.
- Die Bedienungsperson muss mindestens 18 Jahre alt sein.
- Kinder dürfen nicht mit diesem Produkt arbeiten.
- Beim Arbeiten Arbeitshand- und Sicherheitsschuhe, Schutzbrille, eng anliegende Arbeitskleidung und einen Gehörschutz tragen (PSA).
- Vorsicht beim Arbeiten: Verletzungsgefahr für Finger und Hände durch das Spaltwerkzeug.
- Umrüst-, Einstell- und Reinigungsarbeiten, sowie Wartung und Beheben von Störungen nur bei ausgeschaltetem Motor durchführen. Netzstecker ziehen!
- Installationen, Reparaturen und Wartungsarbeiten an der Elektroinstallation dürfen nur von Fachkräften ausgeführt werden.
- Sämtliche Schutz- und Sicherheitseinrichtungen müssen nach abgeschlossenen Reparatur- und Wartungsarbeiten sofort wieder montiert werden.
- Beim Verlassen des Arbeitsplatzes den Motor ausschalten.

Netzstecker ziehen!

Es ist strengstens untersagt, die Schutzeinrichtung zu entfernen oder ohne diese zu arbeiten.

- Beim Spalten kann es aufgrund der Holzbeschaffenheit (z. B. durch Verwachsungen, Stammabschnitte von unregelmäßiger Form usw.) zu Gefährdungen wie Herausschleudern von Teilen, Blockieren des Holzspalters und Quetschungen kommen.
- Abgesehen vom Bediener ist es verboten im Arbeitsradius der Maschine zu stehen. Keine andere Person und kein Tier dürfen innerhalb eines Radius von 5 Metern um die Maschine anwesend sein.
- Das Ablassen von Altöl in die Umwelt ist verboten. Das Öl muss entsprechend den gesetzlichen Vorschriften des Landes entsorgt werden, in dem der Betrieb erfolgt.

⚠ Schnitt- oder Quetschgefährdung der Hände:

- Niemals gefährliche Bereiche berühren, während sich der Keil bewegt.

⚠ Warnung!

Niemals einen Stamm mit der Hand entfernen, der sich am Keil verklemmt hat.

⚠ Warnung!

Vor sämtlichen Wartungsarbeiten den Netzstecker ziehen.

Bewahren Sie diese Anweisungen gut auf!

Allgemeine Sicherheitshinweise für Elektrowerkzeuge

⚠ WARNUNG! Lesen Sie alle Sicherheitshinweise, Anweisungen, Gebildungen und technischen Daten, mit denen dieses Elektrowerkzeug versehen ist. Versäumnisse bei der Einhaltung der nachfolgenden Anweisungen können elektrischen Schlag, Brand und/oder schwere Verletzungen verursachen.

Bewahren Sie alle Sicherheitshinweise und Anweisungen für die Zukunft auf.

Der in den Sicherheitshinweisen verwendete Begriff „Elektrowerkzeug“ bezieht sich auf netzbetriebene Elektrowerkzeuge (mit Netzleitung) oder auf akkubetriebene Elektrowerkzeuge (ohne Netzleitung).

Arbeitsplatzsicherheit

- **Halten Sie Ihren Arbeitsbereich sauber und gut beleuchtet.**

Unordnung oder unbeleuchtete Arbeitsbereiche können zu Unfällen führen.

- **Arbeiten Sie mit dem Elektrowerkzeug nicht in explosionsgefährdeter Umgebung, in der sich brennbare Flüssigkeiten, Gase oder Stäube befinden.**

Elektrowerkzeuge erzeugen Funken, die den Staub oder die Dämpfe entzünden können.

- **Halten Sie Kinder und andere Personen während der Benutzung des Elektrowerkzeugs fern.**

Bei Ablenkung können Sie die Kontrolle über das Elektrowerkzeug verlieren.

Elektrische Sicherheit

⚠ Achtung!

Beim Gebrauch von Elektrowerkzeugen sind zum Schutz gegen elektrischen Schlag, Verletzungs- und Brandgefahr folgende grundsätzliche Sicherheitsmaßnahmen zu beachten. Lesen Sie alle diese Hinweise, bevor Sie dieses Elektrowerkzeug benutzen, und bewahren Sie die Sicherheitshinweise gut auf.

- Vermeiden Sie Körperkontakt mit geerdeten Oberflächen, wie von Rohren, Heizungen, Herden und Kühlschränken. Es besteht ein erhöhtes Risiko durch elektrischen Schlag, wenn Ihr Körper geerdet ist.
- Halten Sie das Gerät von Regen oder Nässe fern. Das Eindringen von Wasser in ein Elektrogerät erhöht das Risiko eines elektrischen Schlages.

- Zweckentfremden Sie das Kabel nicht, um das Gerät zu tragen, aufzuhängen oder um den Stecker aus der Steckdose zu ziehen. Halten Sie das Kabel fern von Hitze, Öl, scharfen Kanten oder sich bewegenden Geräteteilen. Beschädigte oder verwickelte Kabel erhöhen das Risiko eines elektrischen Schlages.
- Wenn Sie mit einem Elektrowerkzeug im Freien arbeiten, verwenden Sie nur Verlängerungskabel, die auch für den Außenbereich zugelassen sind. Die Anwendung eines für den Außenbereich zugelassenen Verlängerungskabels verringert das Risiko eines elektrischen Schlages.

Sicherheit von Personen

- **Seien Sie aufmerksam, achten Sie darauf, was Sie tun, und gehen Sie mit Vernunft an die Arbeit mit einem Elektrowerkzeug.**
Benutzen Sie kein Elektrowerkzeug, wenn Sie müde sind oder unter dem Einfluss von Drogen, Alkohol oder Medikamenten stehen. Ein Moment der Unachtsamkeit beim Gebrauch des Elektrowerkzeuges kann zu ernsthaften Verletzungen führen.
- **Tragen Sie persönliche Schutzausrüstung und immer eine Schutzbrille.**
Das Tragen persönlicher Schutzausrüstung, wie Staubmaske, rutschfeste Sicherheitsschuhe, Schutzhelm oder Gehörschutz, je nach Art und Einsatz des Elektrowerkzeuges, verringert das Risiko von Verletzungen.
- **Vermeiden Sie eine unbeabsichtigte Inbetriebnahme. Vergewissern Sie sich, dass das Elektrowerkzeug ausgeschaltet ist, bevor Sie es an die Stromversorgung anschließen, es aufnehmen oder tragen.** Wenn Sie beim Tragen des Elektrowerkzeuges den Finger am Schalter haben oder das Elektrowerkzeug eingeschaltet an die Stromversorgung anschließen, kann dies zu Unfällen führen.
- **Entfernen Sie Einstellwerkzeuge oder Schraubenschlüssel, bevor Sie das Elektrowerkzeug einschalten.**
Ein Werkzeug oder Schlüssel, der sich in einem drehenden Teil des Elektrowerkzeugs befindet, kann zu Verletzungen führen.
- **Vermeiden Sie eine abnormale Körperhaltung. Sorgen Sie für einen sicheren Stand und halten Sie jederzeit das Gleichgewicht.** Dadurch können Sie das Elektrowerkzeug in unerwarteten Situationen besser kontrollieren.

- **Tragen Sie geeignete Kleidung. Tragen Sie keine weite Kleidung oder Schmuck. Halten Sie Haare, Kleidung und Handschuhe fern von sich bewegenden Teilen.** Lockere Kleidung, Schmuck oder lange Haare können von sich bewegenden Teilen erfasst werden.
- **Wiegen Sie sich nicht in falscher Sicherheit und setzen Sie sich nicht über die Sicherheitsregeln für Elektrowerkzeuge hinweg, auch wenn Sie nach vielfachem Gebrauch mit dem Elektrowerkzeug vertraut sind.** Achtloses Handeln kann binnen Sekundenbruchteilen zu schweren Verletzungen führen.

Verwendung und Behandlung des Elektrowerkzeuges

- **Überlasten Sie das Elektrowerkzeug nicht.**
Verwenden Sie für Ihre Arbeit das dafür bestimmte Elektrowerkzeug. Mit dem passenden Elektrowerkzeug arbeiten Sie besser und sicherer im angegebenen Leistungsbereich.
- **Benutzen Sie kein Elektrowerkzeug, dessen Schalter defekt ist. Ein Elektrowerkzeug, das sich nicht mehr ein- oder ausschalten lässt, ist gefährlich und muss repariert werden.**
- **Ziehen Sie den Stecker aus der Steckdose, bevor Sie Geräteeinstellungen vornehmen, Einsatzwerkzeugteile wechseln oder das Elektrowerkzeug transportieren.**
Diese Vorsichtsmaßnahme verhindert den unbeabsichtigten Start des Elektrowerkzeuges.
- **Bewahren Sie unbenutzte Elektrowerkzeuge außerhalb der Reichweite von Kindern auf.**
Lassen Sie keine Personen das Elektrowerkzeug benutzen, die mit diesem nicht vertraut sind oder diese Anweisungen nicht gelesen haben. Elektrowerkzeuge sind gefährlich, wenn sie von unerfahrenen Personen benutzt werden.
- **Pflegen Sie Elektrowerkzeuge und Einsatzwerkzeug mit Sorgfalt.**
Kontrollieren Sie, ob bewegliche Teile einwandfrei funktionieren und nicht klemmen, ob Teile gebrochen oder so beschädigt sind, dass die Funktion des Elektrowerkzeuges beeinträchtigt ist. Lassen Sie beschädigte Teile vor dem Einsatz des Elektrowerkzeuges reparieren. Viele Unfälle haben ihre Ursache in schlecht gewarteten Elektrowerkzeugen.
- **Halten Sie Schneidwerkzeuge scharf und sauber. Sorgfältig gepflegte Schneidwerkzeuge mit scharfen Schneidkanten verklemmen sich weniger und sind leichter zu führen.**

- **Verwenden Sie Elektrowerkzeug, Zubehör, Einsatzwerkzeuge usw. entsprechend diesen Anweisungen.**

Berücksichtigen Sie dabei die Arbeitsbedingungen und die auszuführende Tätigkeit. Der Gebrauch von Elektrowerkzeugen für andere als die vorgesehenen Anwendungen kann zu gefährlichen Situationen führen.

- **Halten Sie Griffe und Griffflächen trocken, sauber und frei von Öl und Fett.** Rutschige Griffe und Griffflächen erlauben keine sichere Bedienung und Kontrolle des Elektrowerkzeugs in unvorhergesehenen Situationen.

Service

- **Lassen Sie Ihr Elektrowerkzeug nur von qualifiziertem Fachpersonal und nur mit Original-Ersatzteilen reparieren.** Damit wird sichergestellt, dass die Sicherheit des Elektrowerkzeuges erhalten bleibt.

6. Zusätzliche Sicherheitshinweise

- Der Holzspalter darf nur von einer **einzelnen Person** bedient werden.
- Niemals Stämme spalten, **die Nägel, Draht oder andere Gegenstände** enthalten.
- Bereits gespaltenes Holz und Holzspäne erzeugen einen **gefährlichen Arbeitsbereich**. Es besteht die Gefahr des Stolperns, Ausrutschens oder Hinfallens. Halten Sie den Arbeitsbereich immer ordentlich.
- Niemals bei eingeschalteter Maschine die Hände auf sich bewegende Teile der Maschine legen.
- Spalten Sie nur Holz mit einer maximalen Länge von 107 cm.

⚠ **Warnung!** Dieses Elektrowerkzeug erzeugt während des Betriebs ein elektromagnetisches Feld. Dieses Feld kann unter bestimmten Umständen aktive oder passive medizinische Implantate beeinträchtigen. Um die Gefahr von ernsthaften oder tödlichen Verletzungen zu verringern, empfehlen wir Personen mit medizinischen Implantaten ihren Arzt und den Hersteller vom medizinischen Implantat zu konsultieren, bevor das Elektrowerkzeug bedient wird.

Restrisiken

Die Maschine ist nach dem Stand der Technik und den anerkannten sicherheitstechnischen Regeln gebaut. Dennoch können beim Arbeiten einzelne Restrisiken auftreten.

- Verletzungsgefahr für Finger und Hände durch das Spaltwerkzeug bei unsachgemäßer Führung oder Auflage des Holzes.
- Verletzungen durch das wegschleudernde Werkstück bei unsachgemäßer Halterung oder Führung.
- Gefährdung der Gesundheit durch Strom bei Verwendung nicht ordnungsgemäßer Elektro-Anschlussleitungen.
- Schalten Sie das Gerät aus und ziehen Sie den Netzstecker, bevor Sie Einstell- oder Wartungsarbeiten vornehmen.
- Desweiteren können trotz aller getroffener Vorkehrungen nicht offensichtliche Restrisiken bestehen.
- Restrisiken können minimiert werden, wenn die „Sicherheitshinweise“ und die „Bestimmungsgemäße Verwendung“, sowie die Bedienungsanleitung insgesamt beachtet werden.
- Vermeiden Sie zufällige Inbetriebsetzungen der Maschine: beim Einführen des Steckers in die Steckdose darf die Betriebstaste nicht gedrückt werden. Verwenden Sie das Werkzeug, das in dieser Bedienungsanleitung empfohlen wird.
- So erreichen Sie, dass Ihre Maschine optimale Leistungen erbringt.
- Halten Sie Ihre Hände vom Arbeitsbereich fern, wenn die Maschine in Betrieb ist.

7. Technische Daten

Compact 8t		
Maße T/B/H mm	850/900/990	
Schwenktischhöhe mm	390	
Arbeitshöhe mm	920	
Holzlänge min./max. cm	68 / 107	
Holzdurchmesser min./max. cm	8/35	
Spaltkraft max. t*	7,95	
	400V	230V
Vorlaufgeschwindigkeit cm/s	5,5	3,2
Rücklaufgeschwindigkeit cm/s	17	16
Ölmenge ml	480	
Gewicht kg	126	125

Antrieb

Netzanschluss 400V 3N~/50Hz 230V 1~/50Hz	400/50	230/50
Aufnahmeleistung P1 W	3500	3150
Abgabeleistung P2 W	2500	2300
Betriebsart	S6 40% **	
Motordrehzahl 1/min	2800	
Motorschutz	ja	
Phasenwender	bei 400V	

Technische Änderungen vorbehalten!

* Die maximal erreichbare Spaltkraft ist abhängig vom Widerstand des Spaltgutes und kann aufgrund variabler Einflussgrößen auf die Hydraulikanlage abweichen.

** Betriebsart S6 40%, ununterbrochener periodischer Betrieb mit Aussetzbelastung. Der Betrieb setzt sich aus einer Anlaufzeit, einer Zeit mit konstanter Belastung und einer Leerlaufzeit zusammen. Die Spieldauer beträgt 10 min, die relative Einschaltdauer beträgt 40% der Spieldauer.

Geräusch

Die Geräuschwerte wurden entsprechend EN 62841 ermittelt.

Schalldruckpegel L_{pA}	89,6 dB
Unsicherheit K_{pA}	3 dB
Schalleistungspegel L_{WA}	102,6 dB
Unsicherheit K_{WA}	3 dB

Tragen Sie einen Gehörschutz.

Die Einwirkung von Lärm kann Hörverlust bewirken. Die angegebenen Geräuschemissionswerte sind nach einem genormten Prüfverfahren gemessen worden und können zum Vergleich eines Elektrowerkzeugs mit einem anderen verwendet werden.

Die angegebenen Geräuschemissionswerte können auch zu einer vorläufigen Einschätzung der Belastung verwendet werden.

Warnung:

- Die Geräuschemissionen können während der tatsächlichen Benutzung des Elektrowerkzeugs von den Angabewerten abweichen, abhängig von der Art und Weise, in der das Elektrowerkzeug verwendet wird, insbesondere, welche Art von Werkstück bearbeitet wird.

- Versuchen Sie, die Belastung so gering wie möglich zu halten. Beispielhafte Maßnahme: die Begrenzung der Arbeitszeit. Dabei sind alle Anteile des Betriebszyklus zu berücksichtigen (beispielsweise Zeiten, in denen das Elektrowerkzeug abgeschaltet ist, und solche, in denen es zwar eingeschaltet ist, aber ohne Belastung läuft).

8. Auspacken

- Öffnen Sie die Verpackung und nehmen Sie das Gerät vorsichtig heraus.
- Entfernen Sie das Verpackungsmaterial sowie Verpackungs- und Transportsicherungen (falls vorhanden).
- Überprüfen Sie, ob der Lieferumfang vollständig ist.
- Kontrollieren Sie das Gerät und die Zubehöreile auf Transportschäden. Bei Beanstandungen muss sofort der Zubringer verständigt werden. Spätere Reklamationen werden nicht anerkannt.
- Bewahren Sie die Verpackung nach Möglichkeit bis zum Ablauf der Garantiezeit auf.
- Machen Sie sich vor dem Einsatz anhand der Bedienungsanleitung mit dem Produkt vertraut.
- Verwenden Sie bei Zubehör sowie Verschleiß- und Ersatzteilen nur Originalteile. Ersatzteile erhalten Sie bei Ihrem Fachhändler.
- Geben Sie bei Bestellungen unsere Artikelnummern sowie Typ und Baujahr des Produkts an.

⚠ WARNUNG!

Verschluckungs- und Erstickungsgefahr!

Verpackungsmaterial, Verpackungs- und Transportsicherungen sind kein Kinderspielzeug. Kunststoffbeutel, Folien und Kleinteile können verschluckt werden und zum Erstickten führen.

- Halten Sie Verpackungsmaterial, Verpackungs- und Transportsicherungen von Kindern fern.

9. Aufbau

Aus verpackungstechnischen Gründen ist Ihr Holzspalter nicht komplett montiert.

Hinweis:

Aufgrund des hohen Produktgewichts empfehlen wir die Montage durch mindestens zwei Personen.

Zur Montage benötigen Sie:

- 2x Gabelschlüssel / Steckschlüssel SW 13mm
- 1x Gabelschlüssel / Steckschlüssel SW 16mm
- 1x Innensechskantschlüssel 8mm
- Fett oder Sprühöl

Montagematerial ist nicht im Lieferumfang enthalten.

9.1 Transporträder (8) montieren (Abb. 4, 4a)

1. Schieben Sie die Radachse (A) durch die Bohrung am hinteren unteren Ende des Holzspalters.
2. Montieren Sie beidseitig je eine Beilagscheibe (B).
3. Führen Sie das Transportrad (8) auf die Radachse (A). Fixieren Sie diese anschließend mit je einer Beilagscheibe (B) und einem Splint (C). Biegen Sie den Splint (C) leicht um.
4. Bringen Sie anschließend beidseitig die Radkappen (D) an.

9.2 Bedienarme (4) montieren (Abb. 5, 5a)

Hinweis: Die Bedienarme (4) sind mit L (links) und R (rechts) gekennzeichnet.

1. Ziehen Sie jeweils den Federstecker (21) heraus und entfernen Sie den Haltebolzen (19).
2. Tragen Sie einen leichten Fett- oder Sprühölfilm auf die oberen und unteren Auflagepunkte (4a) der Bedienarme (4) auf.
3. Bringen Sie den Bedienarm (4) an. Führen Sie gleichzeitig die Schaltwippe (20) durch den Schlitz des Bedienhebels (12).
4. Fixieren Sie die Bedienarme (4) mit dem Haltebolzen (19), indem Sie die Bohrungen fluchten und den Haltebolzen (19) anbringen.
5. Sichern Sie den Haltebolzen (19) nun mit einem Federstecker (21).
6. Wiederholen Sie den Vorgang auf der gegenüberliegenden Seite.

9.3 Haltekralen (14) montieren (Abb. 6, 6a)

1. Für die Montage der Haltekralen (14) müssen Sie zuerst die obere Sicherungsmutter der Schlossschraube mit einem Gabelschlüssel/Steckschlüssel SW 13mm demontieren. Halten Sie hierfür die Schlossschraube durch die Bohrung (14a) mit einem Finger fest damit sie nicht ins Rohr fällt.
2. Setzen Sie die Haltekralle (14) auf die obere Schlossschraube und drehen Sie die Sicherungsmutter zwei Umdrehungen auf (nicht festziehen).
3. Wiederholen Sie den Vorgang mit der unteren Schlossschraube.

4. Ziehen Sie die Sicherungsmuttern mit einem Gabelschlüssel/Steckschlüssel SW 13mm fest.
5. Stellen Sie gegebenenfalls die Anschlagsschrauben (22) mit einem Innensechskantschlüssel 8mm auf beiden Seiten so ein, dass die Haltekralen (14) den Spaltkeil (2) nicht berühren.

9.4 Schutzbügel (5) montieren (Abb. 7)

1. Schieben Sie den Schutzbügel (5) in die Halterung (5a).
2. Führen Sie die Sechskantschrauben M8x50mm (E) mit je einer Beilagscheibe durch die Bohrungen.
3. Sichern Sie die Sechskantschrauben M8x50mm (E) mit je einer Beilagscheibe und einer Sicherungsmutter. Verwenden Sie zwei Gabelschlüssel/Steckschlüssel SW 13mm.
4. Montieren Sie in gleicher Weise alle drei weiteren Schutzbügel (5).

9.5 Stützen (9) montieren (Abb. 8)

1. Nehmen Sie die Stützen (9) und befestigen Sie diese auf beiden Seiten mit den Sechskantschrauben M10x25mm (F) und jeweils einer Beilagscheibe an der Grundplatte (10). Verwenden Sie einen Gabelschlüssel/Steckschlüssel SW 16mm.

10. Vor Inbetriebnahme

⚠ Achtung!

Vor der Inbetriebnahme das Produkt unbedingt komplett montieren!

⚠ Achtung!

Bevor Sie Einstell- oder Wartungsarbeiten vornehmen, ziehen Sie den Netzstecker!

⚠ WARNUNG!

Gesundheitsgefahr!

Das Einatmen von Öldämpfen und Abgasen kann zu schweren gesundheitlichen Schäden, Bewusstlosigkeit und im Extremfall zum Tod führen.

- Atmen Sie Öldämpfe und Abgase nicht ein.
- Betreiben Sie das Gerät nur im Freien.

HINWEIS!

Produktbeschädigung

Wird das Produkt ohne oder mit zu wenig Hydrauliköl betrieben, kann dies zu Schäden an der Hydraulikpumpe führen.

HINWEIS!

Umweltschäden!

Ausgelaufenes Öl kann die Umwelt nachhaltig verschmutzen.

Die Flüssigkeit ist hochgiftig und kann schnell zu Wasserverschmutzung führen.

- Befüllen / Entleeren Sie Öl nur auf ebenen, befestigten Flächen.
- Nutzen Sie einen Einfüllstutzen oder Trichter.
- Fangen Sie abgelassenes Öl in einem geeigneten Gefäß auf.
- Wischen Sie verschüttetes Öl sofort sorgfältig auf und entsorgen Sie den Lappen nach den örtlichen Vorschriften.
- Entsorgen Sie Öl nach den örtlichen Vorschriften.

Überprüfen Sie vor jedem Gebrauch:

- die Anschlussleitungen auf defekte Stellen (Risse, Schnitte und dergleichen),
- das Gerät auf evtl. Beschädigungen,
- ob alle Schrauben fest angezogen sind,
- die Hydraulik auf Leckstellen,
- den Ölstand,
- die Sicherheitseinrichtungen und
- den Ein-/Ausschalter.

Umweltbedingungen

Das Gerät sollte unter folgenden Umweltbedingungen arbeiten:

	minimal	maximal	empfohlen
Temperatur	5 °C	40°C	16°C
Feuchtigkeit		95%	70%

Bei Arbeiten unter 5° C sollte das Gerät ca. 15 Minuten im Leerlauf betrieben werden, damit sich das Hydrauliköl erwärmt.

Wechselstrom Motoren 230V sollten bei niedrigen Außentemperaturen beim Start eine Temperatur zwischen 5°C - 10°C haben, da sich der Anlaufstrom bei niedrigen Temperaturen erhöht und der Sicherungsautomat auslösen kann.

- Der Netzanschluss wird mit 16A träge abgesichert.
- Der „FI-Schutzschalter“ muss mit 30mA abgesichert werden.

Benötigtes Werkzeug:

- Fett oder Sprühöl
- Nicht im Lieferumfang enthalten.

10.1 Holzspalter aufstellen

⚠ Achtung!

Verletzungsgefahr durch umkippenden Holzspalter. Ein umkippenden Holzspalter kann zu schweren Verletzungen und zu Beschädigungen führen.

Bereiten Sie den Arbeitsplatz, an dem das Gerät stehen soll, vor.

- Schaffen Sie ausreichend Platz, um sicheres, störungsfreies Arbeiten zu ermöglichen.
- Das Gerät ist zum Arbeiten auf ebenen Flächen konzipiert und muss auf ebenem, festen Untergrund standsicher aufgestellt werden.

10.2 Ölstand prüfen (Abb. 1, 9)

⚠ Achtung!

Vor Inbetriebnahme unbedingt Ölstand prüfen.

Die Hydraulikanlage ist ein geschlossenes System mit Öltank, Ölpumpe und Steuerventil. Bei der Auslieferung ist bereits Öl im System. Überprüfen Sie den Ölstand vor der ersten und regelmäßig vor jeder Inbetriebnahme. Zu niedriger Ölstand kann die Ölpumpe beschädigen, füllen Sie ggf. Öl nach.

Hinweis

Die Spaltsäule (1) muss vor der Prüfung eingefahren werden, das Gerät muss eben stehen.

1. Schrauben Sie die Entlüftungsschraube (23) heraus.
2. Wischen Sie den Ölmesstab (24) mit einem sauberen, fusselfreien Tuch ab.
3. Schrauben Sie die Entlüftungsschraube (23) wieder bis zum Anschlag in den Einfüllstutzen ein.
4. Schrauben Sie die Entlüftungsschraube (23) heraus und lesen in waagrechtter Stellung den Ölstand ab. Der Ölstand muss am Ölmesstab (24) zwischen Min. und Max. liegen.
5. Wenn der Ölfüllstand zu gering ist, gehen Sie wie unter Abschnitt 12.6 beschrieben vor.
6. Schrauben Sie die Entlüftungsschraube (23) anschließend wieder ein.

10.3 Hydrauliköltank (6) entlüften (Abb. 9)

⚠ Achtung!

Entlüften Sie den Hydrauliköltank, bevor Sie den Holzspalter in Betrieb nehmen.

Hinweis

Wenn der Hydrauliköltank (6) nicht entlüftet wird, beschädigt die eingeschlossene Luft die Dichtungen und damit den Holzspalter!

1. Vor Arbeitsbeginn muss die Entlüftungsschraube (23) unbedingt um zwei Umdrehungen gelockert werden, damit die Luftzirkulation in dem Hydrauliköltank (6) gewährleistet ist.
2. Lassen Sie die Entlüftungsschraube (23) während des Betriebes gelockert.
3. Bevor Sie den Holzspalter bewegen, schließen Sie die Entlüftungsschraube (23) wieder, da sonst Öl auslaufen kann.

⚠ Achtung!

- Bei Arbeiten unter 5° C sollte das Gerät ca. 15 Minuten im Leerlauf betrieben werden, damit sich das Hydrauliköl erwärmt.
- Vor jedem Transport des Geräts muss die Entlüftungsschraube unbedingt fest angeschraubt werden, um Ölaustritt zu verhindern.

Funktionsprüfung

Vor jedem Einsatz soll eine Funktionsprüfung gemacht werden.

Aktion	Ergebnis
Beide Bedienelemente (12) nach unten drücken.	Spaltkeil (2) fährt nach unten.
Jeweils einen Bedienelement (12) loslassen.	Spaltkeil (2) bleibt in der gewählten Position stehen.
Loslassen beider Bedienelemente (12).	Spaltkeil (2) fährt in die obere Position zurück.

10.4 Spaltsäule (1) einfetten (Abb. 1)

⚠ Achtung!

Die Spaltsäule darf nicht trockenlaufen.

Die Spaltsäule (1) des Holzspalters ist vor Inbetriebnahme großzügig einzufetten. Dieser Vorgang muss alle 5 Betriebsstunden wiederholt werden.

1. Die Spaltsäule (1) muss sich in der oberen Position befinden.

2. Tragen Sie einen großzügigen Fett- oder Sprühölfilm auf die Spaltsäule (1) auf.

10.5 Ein-/ Ausschalten (Abb. 10, 11)

Hinweis:

Überprüfen Sie vor jedem Gebrauch die Funktion des Ein-/Ausschalters durch einmaliges Ein- und wieder Ausschalten.

1. Schließen Sie den Stromanschluss (16) an eine Netzsteckdose an.
2. Zum Einschalten betätigen Sie die grüne Taste des Ein-/Ausschalters (17), das Gerät läuft an.
3. Zum Ausschalten drücken Sie die rote Taste des Ein-/Ausschalters (17), das Gerät schaltet ab.
4. Trennen Sie den Stromanschluss (16) von der Netzsteckdose, wenn Sie die Arbeit beenden wollen.

10.6 Drehrichtung des Motors (18) überprüfen (Abb. 1, 11)

⚠ Achtung!

Drehstrommotoren müssen bei Neuanschluss oder Standortwechsel auf ihre Drehrichtung überprüft werden, gegebenenfalls muss mit dem Phasenwender die Drehrichtung geändert werden.

1. Schalten Sie den Holzspalter wie unter Abschnitt 10.5 ein.
2. Ist die richtige Laufrichtung eingestellt, bewegt sich die Spaltsäule (1) automatisch nach oben.
3. Bewegt sich die Spaltsäule (1) nicht, schalten Sie das Gerät sofort ab.
4. Ändern Sie die Drehrichtung des Phasenwenders mit einem Schraubenzieher (nicht im Lieferumfang enthalten) im Stromanschluss (16).

⚠ Achtung!

Niemals den Motor in der falschen Drehrichtung laufen lassen! Dies führt unweigerlich zur Zerstörung des Hydrauliksystems und hierfür kann keine Garantie in Anspruch genommen werden.

11. Bedienung

Benötigtes Werkzeug:

- Innensechskantschlüssel 5mm (G)

11.1 Spaltgut spalten

⚠ WARNUNG!

Verletzungsgefahr!

Trockenes und abgelagertes Holz kann beim Spaltvorgang explosionsartig aufspringen und den Bediener verletzen.

Während des Spaltvorgangs kann es durch Einfahren des hydraulischen Spaltkeils zu Quetschungen oder Abtrennungen von Körperteilen kommen.

Holzteile, die während eines Spaltvorgangs entstehen, können herunterfallen.

- Tragen Sie entsprechende Schutzkleidung.

Vergewissern Sie sich, dass das zu spaltende Holz keine Nägel oder Fremdkörper enthält. Die Enden des Spaltguts müssen gerade geschnitten sein. Äste müssen bündig abgesägt sein.

Schräg abgeschnittene Holzstücke können beim Spaltvorgang wegrutschen. Spalten Sie nur gerade abgesägte Hölzer.

11.2 Kurzholz spalten

11.2.1 Hubeinstellstange (15) einstellen (Abb. 12)

1. Fahren Sie den Spaltkeil (2) über die Bedienhebel (12) in die gewünschte Position.
2. Lassen Sie **einen** Bedienhebel (12) los.
3. Schalten Sie den Motor (18) ab (siehe Abschnitt 10.5).
4. Lassen Sie nun den zweiten Bedienhebel (12) los.
5. Lösen Sie die Feststellschraube (Hubeinstellstange) (27) mit dem beiliegenden Innensechskantschlüssel 5mm (G).
6. Führen Sie die Hubeinstellstange (15) mit der Muttermutter (Hubeinstellstange) (26) nach oben, bis die Hubeinstellstange (15) am Anschlag gestoppt wird.
7. Ziehen Sie die Feststellschraube (Hubeinstellstange) (27) mit dem beiliegendem Innensechskantschlüssel 5mm (G) fest.
8. Betätigen Sie einen Bedienhebel (12). So wird sichergestellt, dass der Spaltkeil (2) beim Einschalten des Motors (18) nicht unkontrolliert nach oben fährt.
9. Schalten Sie den Motor (18) ein (siehe Abschnitt 10.5).

10. Betätigen Sie **beide** Bedienhebel (12) um den Spaltkeil (2) nach unten zu fahren.

11. Lassen Sie nun beide Bedienhebel (12) los und überprüfen Sie die obere Position des Spaltkeils (2).

11.2.2 Schwenktisch (11) ein-/ausklappen (Abb. 1, 13)

⚠ Achtung!

Halten Sie die Grundplatte immer sauber damit der Schwenktisch sicher einrasten kann!

1. Schwenken Sie den Schwenktisch (11) mit der Hand oder dem Fuß ein, bis der Verriegelungshaken (7) einrastet.
2. Stellen Sie das Spaltgut gerade auf den Schwenktisch (11).
3. Halten Sie das Spaltgut mit den beiden Haltekrallen (14) an den Bedienarmen (4) fest. Achten Sie darauf, dass das Spaltgut mittig zum Spaltkeil (2) platziert ist.
4. Drücken Sie beide Bedienhebel (12) gleichzeitig nach unten.
5. Bewegen Sie die Bedienarme (4) ca. 2 cm vom Spaltgut weg, sobald der Spaltkeil (2) eindringt. Dadurch wird eine Beschädigung der Haltekrallen (14) verhindert.
6. Fahren Sie den Spaltkeil (2) so weit nach unten, bis das Spaltgut gespalten ist.

11.3 Langholz spalten (Abb. 1, 14)

1. Schwenken Sie den Schwenktisch (11) mit der Hand oder dem Fuß zur Seite.
2. Stellen Sie das Spaltgut gerade auf die Grundplatte (10).
3. Halten Sie das Spaltgut mit den beiden Haltekrallen (14) an den Bedienarmen (4) fest. Achten Sie darauf, dass das Spaltgut mittig zum Spaltkeil (2) platziert ist.
4. Drücken Sie beide Bedienhebel (12) gleichzeitig nach unten.
5. Bewegen Sie die Bedienarme (4) ca. 2 cm vom Spaltgut weg, sobald der Spaltkeil (2) eindringt. Dadurch wird eine Beschädigung der Haltekrallen (14) verhindert.
6. Fahren Sie den Spaltkeil (2) so weit nach unten, bis das Spaltgut gespalten ist.
7. Wenn das Spaltgut beim ersten Spalthub nicht vollständig gespalten wurde, gehen Sie wie unter Abschnitt 11.4 vor.

11.4 Eingeklemmtes Spaltgut entfernen (Abb. 1, 13) Hinweis:

Verklemmtes Holz mithilfe des Schwenktisches durchspalten, gegen die Spaltrichtung heraus schlagen oder durch Nachobenfahren des Spaltkeils entfernen.

⚠ ACHTUNG!

Verletzungsgefahr!

Der Schwenktisch muss in den Verriegelungshaken einrasten!

⚠ ACHTUNG!

Verletzungsgefahr!

Es besteht die Gefahr, dass sich astiges Spaltgut beim Spaltvorgang verklemmt. Bitte beachten Sie, dass das Holz beim Herauslösen stark unter Spannung steht und Körperteile im Spaltriss gequetscht werden können.

- Greifen Sie nicht in den laufenden Holzspalter.
- Stecken Sie keine Gegenstände in den laufenden Holzspalter (z.B. Hammer oder ähnliches).

1. Wenn das Spaltgut beim ersten Spalthub nicht vollständig gespalten wurde, fahren Sie den Spaltkeil (2) mit Spaltgut über die beide Bedienhebel (12) vorsichtig in die obere Position.
2. Schwenken Sie den Schwenktisch (11) mit der Hand oder dem Fuß ein, bis der Verriegelungshaken (7) einrastet.
3. Führen Sie nun einen zweiten Spalthub durch, bis das Spaltgut vollständig gespalten ist.
4. Entnehmen Sie das Spaltgut und schwenken Sie den Schwenktisch (11) mit der Hand oder Ihrem Fuß weg.

11.5 Wiederanlaufsicherung bei Stromunterbrechung (Nullspannungsauslöser)

Bei Stromausfall, unbeabsichtigtem Ziehen des Steckers oder defekter Sicherung, schaltet das Gerät automatisch ab.

Zum Wiedereinschalten gehen Sie wie unter Abschnitt 10.5 beschrieben vor.

11.6 Arbeitsende (Abb. 1, 9)

1. Fahren Sie die Spaltsäule (1) in die untere Position.
2. Lassen Sie **einen** Bedienhebel (12) los.
3. Schalten Sie den Motor (18) ab (siehe Abschnitt 10.4) und ziehen Sie den Netzstecker.

4. Schwenken Sie den Schwenktisch (11) mit der Hand oder dem Fuß ein, bis der Verriegelungshaken (7) einrastet.
5. Schließen Sie die Entlüftungsschraube (23).
6. Schützen Sie das Gerät vor Nässe!
7. Beachten Sie die allgemeinen Wohnungshinweise.

12. Wartung und Reparatur

⚠ WARNUNG!

Verletzungsgefahr!

Das Gerät kann unerwartet starten und dadurch zu Verletzungen führen.

- Schalten Sie vor allen Wartungsarbeiten den Motor aus.
- Ziehen Sie vor allen Wartungsarbeiten den Netzstecker.

⚠ WARNUNG!

Gesundheitsgefahr!

Das Einatmen von Öldämpfen kann zu schweren gesundheitlichen Schäden, Bewusstlosigkeit und im Extremfall zum Tod führen.

- Atmen Sie Öldämpfe nicht ein.
- Betreiben Sie das Gerät nur im Freien.

HINWEIS

Produktbeschädigung

Wird das Produkt ohne oder mit zu wenig Hydrauliköl betrieben, kann dies zu Schäden an der Hydraulikpumpe führen.

HINWEIS!

Umweltschäden!

Ausgelaufenes Öl kann die Umwelt nachhaltig verschmutzen.

Die Flüssigkeit ist hochgiftig und kann schnell zu Wasserverschmutzung führen.

- Befüllen / Entleeren Sie Öl nur auf ebenen, befestigten Flächen.
- Nutzen Sie einen Einfüllstutzen oder Trichter.
- Fangen Sie abgelassenes Öl in einem geeigneten Gefäß auf.
- Wischen Sie verschüttetes Öl sofort sorgfältig auf und entsorgen Sie den Lappen nach den örtlichen Vorschriften.
- Entsorgen Sie Öl nach den örtlichen Vorschriften.

Sämtliche Schutz- und Sicherheitseinrichtungen müssen nach abgeschlossener Reparatur- und Wartungsarbeiten sofort wieder montiert werden.

Wir empfehlen Ihnen:

Reinigen Sie das Gerät nach jedem Arbeitseinsatz gründlich mit einem feuchten Tuch und etwas Schmierseife. Verwenden Sie keine Reinigungs- oder Lösungsmittel; diese könnten die Kunststoffteile des Geräts angreifen. Achten Sie darauf, dass kein Wasser in das Innere des Geräts gelangen kann.

Benötigtes Werkzeug:

- 1x Gabelschlüssel / Steckschlüssel SW 24 mm
- Trichter
- Auffangbehälter
- Feile / Winkelschleifer

Nicht im Lieferumfang enthalten.

12.1 Spaltkeil (2) (Abb. 1)

1. Der Spaltkeil (2) ist ein Verschleißteil, der bei Bedarf mit einer Feile oder einem Winkelschleifer nachgeschliffen oder durch einen neuen Spaltkeil (2) ersetzt werden soll.

12.2 Bedienarme (4) und Bedienhebel (12) (Abb. 1)

1. Die kombinierte Halte- und Steuereinrichtung muss leichtgängig bleiben. Gelegentlich mit wenigen Tropfen Öl schmieren.

12.3 Spaltsäule (1) (Abb. 1)

1. Spaltsäule (1) sauber halten. Schmutz, Holzspäne, Rinden usw. entfernen.
2. Spaltsäule (1) mit Sprühöl oder Fett schmieren.

12.4 Ölstand regelmäßig kontrollieren!

Zu niedriger Ölstand beschädigt die Ölpumpe! (siehe 10.2)

1. Prüfen Sie die Hydraulikanschlüsse und Verschraubungen regelmäßig auf Dichtheit und ziehen Sie diese evtl. nach.

12.5 Hydrauliköl nachfüllen (Abb. 1, 9)

Wir empfehlen Öle der HLP 32 Reihe.

Hinweis:

Die Spaltsäule muss vor der Prüfung eingefahren werden, das Gerät muss eben stehen.

1. Schrauben Sie die Entlüftungsschraube (23) heraus.
2. Füllen Sie mit Hilfe eines geeigneten Trichters Hydrauliköl auf. Achten Sie auf die max. Füllmenge von 480 ml. Füllen Sie das Öl vorsichtig bis zur Unterkante des Einfüllstutzens ein.
3. Wischen Sie den Ölmessstab (24) mit einem sauberen, fusselfreien Tuch ab.

4. Schrauben Sie die Entlüftungsschraube (23) wieder bis zum Anschlag in den Einfüllstutzen ein.
5. Schrauben Sie die Entlüftungsschraube (23) heraus und lesen in waagrecht Stellung den Ölstand ab. Der Ölstand muss am Ölmessstab (24) zwischen Min. und Max. liegen.
6. Wenn der Ölfüllstand zu gering ist, wiederholen Sie den Vorgang.
7. Schrauben Sie die Entlüftungsschraube (23) anschließend wieder ein.

12.6 Hydrauliköl wechseln (Abb. 1, 9)

Hydrauliköl nach einer Betriebszeit von 50 Stunden wechseln. Danach alle 500 Stunden.

Hinweis

Der Hydraulikölwechsel sollte bei betriebswarmem Motor durchgeführt werden.

Hinweis

Die Spaltsäule (1) muss vor dem Ölwechsel eingefahren werden, das Gerät muss eben stehen.

1. Stellen Sie einen geeigneten Auffangbehälter mit min. 7 Liter bereit.
2. Schrauben Sie die Entlüftungsschraube (23) heraus.
3. Entfernen Sie die Ölablassschraube (25) mit einem Gabelschlüssel SW 24mm, um das Öl abfließen zu lassen.
4. Schrauben Sie die Ölablassschraube (25) wieder ein.
5. Füllen Sie neues Hydrauliköl auf (ca. 480 ml).
6. Schrauben Sie die Entlüftungsschraube (23) wieder ein.
7. Prüfen Sie den Ölstand wie unter Abschnitt 10.2 beschrieben.
8. Entsorgen Sie anfallendes Altöl ordnungsgemäß in der örtlichen Altsammelstelle.

Die hier angegebenen Zeitabstände beziehen sich auf normale Benutzungsbedingungen; wenn also das Gerät starker Belastung ausgesetzt ist, verringern sich diese Zeiten dementsprechend.

Service-Informationen

Es ist zu beachten, dass bei diesem Produkt folgende Teile einem gebrauchsgemäßen oder natürlichen Verschleiß unterliegen bzw. folgende Teile als Verbrauchsmaterialien benötigt werden.

Verschleißteile*: Spaltkeil, Spaltkeil-/Spaltholmführungen, Hydrauliköl

* nicht zwingend im Lieferumfang enthalten!

Ersatzteile und Zubehör erhalten Sie in unserem Service-Center. Scannen Sie hierzu den QR-Code auf der Titelseite.

13. Lagerung

Hinweis

Fahren Sie die Spaltsäule in die untere Position (siehe Abschnitt 11.6).

Lagern Sie das Gerät und dessen Zubehör an einem dunklen, trockenen und frostfreien sowie für Kinder unzugänglichem Ort. Die optimale Lagertemperatur liegt zwischen 5 und 30°C. Bewahren Sie das Elektrowerkzeug in der Originalverpackung auf. Decken Sie das Elektrowerkzeug ab, um es vor Staub oder Feuchtigkeit zu schützen. Bewahren Sie die Bedienungsanleitung bei dem Elektrowerkzeug auf.

14. Transport

⚠ Achtung!

Ziehen Sie vor dem Transport den Netzstecker.

⚠ Achtung!

Gerät nicht liegend transportieren!

Hinweis

Fahren Sie die Spaltsäule in die untere Position (siehe Abschnitt 11.6).

14.1 Transport über Transportgriff (3) (Abb. 15)

Für den einfachen Transport ist der Holzspalter mit zwei Transporträdern (8) und einem Transportgriff (3) ausgestattet.

1. Um das Gerät zu transportieren, fassen Sie mit einer Hand an den Transportgriff (3) und kippen Sie den Holzspalter leicht mit dem Fuß.
2. Der Holzspalter neigt sich auf die Transporträder (8) und kann so fortbewegt werden.

14.2 Transport mit Kran (Abb. 16)

⚠ Achtung!

Niemals am Spaltkeil (2) anheben!

1. Befestigen Sie die Transportgurte (nicht im Lieferumfang enthalten) auf beiden Seiten an der oberen Halterung (5a) der Schutzbügel (5).
2. Heben Sie das Gerät vorsichtig an.

15. Elektrischer Anschluss

Der installierte Elektromotor ist betriebsfertig angeschlossen. Der Anschluss entspricht den einschlägigen VDE- und DIN-Bestimmungen.

Der kundenseitige Netzanschluss sowie die verwendete Verlängerungsleitung müssen diesen Vorschriften entsprechen.

Verwenden Sie einen ortsveränderlichen Personenschutzschalter (PRCD), falls im Versorgungsnetz die Fehlerstromschutzschaltung (RCD) mit einem Nennfehlerstrom von max. 30mA nicht vorgesehen ist.

Der Netzanschluss wird mit 16 A träge abgesichert.

Schadhafte Elektro-Anschlussleitungen

An elektrischen Anschlussleitungen entstehen oft Isolationsschäden.

Ursachen hierfür können sein:

- Druckstellen, wenn Anschlussleitungen durch Fenster oder Türspalten geführt werden.
- Knickstellen durch unsachgemäße Befestigung oder Führung der Anschlussleitung.
- Schnittstellen durch Überfahren der Anschlussleitung.
- Isolationsschäden durch Herausreißen aus der Wandsteckdose.
- Risse durch Alterung der Isolation.

Solch schadhafte Elektro-Anschlussleitungen dürfen nicht verwendet werden und sind aufgrund der Isolationsschäden lebensgefährlich.

Elektrische Anschlussleitungen regelmäßig auf Schäden überprüfen. Achten Sie darauf, dass beim Überprüfen die Anschlussleitung nicht am Stromnetz hängt. Elektrische Anschlussleitungen müssen den einschlägigen VDE und DIN-Bestimmungen entsprechen. Verwenden Sie nur Anschlussleitungen mit Kennzeichnung H07RN-F.

Ein Aufdruck der Typenbezeichnung auf dem Anschlusskabel ist Vorschrift.

- Das Produkt erfüllt die Anforderungen der EN 61000-3-11 und unterliegt Sonderanschlussbedingungen. Das heißt, dass eine Verwendung an beliebigen frei wählbaren Anschlusspunkten nicht zulässig ist.
- Das Produkt kann bei ungünstigen Netzverhältnissen zu vorübergehenden Spannungsschwankungen führen.

- Das Produkt ist ausschließlich zur Verwendung an Anschlusspunkten vorgesehen, die
 - a) eine maximale zulässige Netzimpedanz "Z" ($Z_{max} = 0,354 \Omega (230V\sim) / 0,330 \Omega (400V\sim)$) nicht überschreiten, oder
 - b) eine Dauerstrombelastbarkeit des Netzes von mindestens 100 A je Phase haben.
- Sie müssen als Benutzer sicherstellen, wenn nötig in Rücksprache mit Ihrem Energieversorgungsunternehmen, dass Ihr Anschlusspunkt, an dem Sie das Produkt betreiben möchten, eine der beiden genannten Anforderungen a) oder b) erfüllt.

Drehstrommotor 400 V 3~ / 50 Hz

Netzspannung 400 V 3N~ / 50 Hz

Netzanschluss und Verlängerungsleitung müssen 5-adrig sein = 3~ + N + PE.

- Verlängerungsleitungen müssen einen Mindestquerschnitt von 1,5 mm² aufweisen ($\leq 25m$).
- Verlängerungsleitungen müssen einen Mindestquerschnitt von 2,5 mm² aufweisen ($> 25m$).

Wechselstrommotor 230V / 50Hz

Netzspannung 230V / 50Hz

- Verlängerungsleitungen müssen einen Mindestquerschnitt von 1,5 mm² aufweisen ($\leq 25m$).
- Verlängerungsleitungen müssen einen Mindestquerschnitt von 2,5 mm² aufweisen ($> 25m$).

Anschlüsse und Reparaturen der elektrischen Ausrüstung dürfen nur von einer Elektro-Fachkraft durchgeführt werden.

Bei Rückfragen bitte folgende Daten angeben:

- Stromart des Motors
- Daten des Maschinen-Typenschildes
- Daten des Motor-Typschildes

16. Entsorgung und Wiederverwertung

Hinweise zur Verpackung



Die Verpackungsmaterialien sind recycelbar. Bitte Verpackungen umweltgerecht entsorgen.

Hinweise zum Elektro- und Elektronikgerätegesetz (ElektroG)



Elektro- und Elektronik-Altgeräte gehören nicht in den Hausmüll, sondern sind einer getrennten Erfassung bzw. Entsorgung zuzuführen!

- Altbatterien oder -akkus, welche nicht fest im Altgerät verbaut sind, müssen vor Abgabe zerstörungsfrei entnommen werden! Deren Entsorgung wird über das Batteriegesetz geregelt.
- Besitzer bzw. Nutzer von Elektro- und Elektronikgeräten sind nach deren Gebrauch gesetzlich zur Rückgabe verpflichtet.
- Der Endnutzer trägt die Eigenverantwortung für das Löschen seiner personenbezogenen Daten auf dem zu entsorgenden Altgerät!
- Das Symbol der durchgestrichenen Mülltonne bedeutet, dass Elektro- und Elektronikaltgeräte nicht über den Hausmüll entsorgt werden dürfen.
- Elektro- und Elektronikaltgeräte können bei folgenden Stellen unentgeltlich abgegeben werden:
 - Öffentlich-rechtliche Entsorgungs- bzw. Sammelstellen (z. B. kommunale Bauhöfe).
 - Verkaufsstellen von Elektrogeräten (stationär und online), sofern Händler zur Rücknahme verpflichtet sind oder diese freiwillig anbieten.
 - Bis zu drei Elektroaltgeräte pro Geräteart, mit einer Kantenlänge von maximal 25 Zentimetern, können Sie ohne vorherigen Erwerb eines Neugerätes vom Hersteller kostenfrei bei diesem abgeben oder einer anderen autorisierten Sammelstelle in Ihrer Nähe zuführen.
 - Weitere ergänzende Rücknahmebedingungen der Hersteller und Vertrieber erfahren Sie beim jeweiligen Kundenservice.
- Im Falle der Anlieferung eines neuen Elektrogerätes durch den Hersteller an einen privaten Haushalt, kann dieser die unentgeltliche Abholung des Elektroaltgerätes, auf Nachfrage vom Endnutzer, veranlassen. Setzen Sie sich hierzu mit dem Kundenservice des Herstellers in Verbindung.
- Diese Aussagen gelten nur für Geräte, die in den Ländern der Europäischen Union installiert und verkauft werden und die der Europäischen Richtlinie 2012/19/EU unterliegen. In Ländern außerhalb der Europäischen Union können davon abweichende Bestimmungen für die Entsorgung von Elektro- und Elektronik-Altgeräten gelten.

Möglichkeiten zur Entsorgung des ausgedienten Gerätes erfahren Sie bei Ihrer Gemeinde- oder Stadtverwaltung.

Kraftstoffe und Öle

- Vor der Entsorgung des Geräts müssen der Kraftstofftank und der Motorölbehälter geleert werden!
- Kraftstoff und Motoröl gehören nicht in den Hausmüll oder Abfluss, sondern sind einer getrennten Erfassung bzw. Entsorgung zuzuführen!
- Leere Öl- und Kraftstoffbehälter müssen umweltgerecht entsorgt werden.

17. Störungsabhilfe

Die folgende Tabelle zeigt Fehlersymptome auf und beschreibt, wie Sie Abhilfe schaffen können, wenn Ihre Maschine einmal nicht richtig arbeitet. Wenn Sie das Problem damit nicht lokalisieren und beseitigen können, wenden Sie sich an Ihre Service-Werkstatt.

Störung	Mögliche Ursache	Abhilfe
Motor (18) läuft, Spaltsäule (1) fährt nicht nach oben.	Motor (18) dreht in die falsche Richtung.	Phasenwender im Stromanschluss drehen (siehe Punkt 10.6).
Motor (18) beendet selbstständig Spaltvorgang.	Überspannungs-Schutzvorrichtung wurde ausgelöst.	Elektrofachkraft anrufen.
Spaltsäule (1) fährt nur langsam nach unten.	Zu wenig Öl vorhanden.	Ölstand bei eingeschraubtem Ölmesstab (24) prüfen.
	Entlüftungsschraube (23) ist geschlossen.	Entlüftungsschraube (23) vor Gebrauch zwei Umdrehungen lösen.
	Überprüfen Sie, ob die Hutmutter (Hubeinstellstange) (26) der Hubeinstellstange (15) lose ist.	Hutmutter (Hubeinstellstange) (26) der Hubeinstellstange (15) festziehen. Ggf. eine neue Hutmutter anbringen.
Spaltgut wird nicht gespalten.	Holzspalter falsch bestückt.	Spaltgut richtig einlegen.
	Spaltkeil (2) ist stumpf.	Spaltkeil (2) schleifen.
	Öl tritt aus.	Undichte Stelle lokalisieren, Händler kontaktieren.
Spaltsäule (1) vibriert, erzeugt Geräusche.	Ölmangel und Luftüberschuss im Hydraulischem System.	Ölstand prüfen, ggf. Öl nachfüllen, ansonsten Händler kontaktieren.
Spaltsäule (1) vibriert stark in oberer Position.	Kunststoffführungen sind verschlissen.	Kunststoffführungen oben und unten erneuern.
Hydraulikpumpe pfeift.	Zu wenig Hydrauliköl im Hydrauliköltank (6).	Hydrauliköl nachfüllen.
Ölaustritt an Spaltsäule (1) oder an anderen Stellen.	Lufteinschluss im hydraulischen System während Betrieb.	Entlüftungsschraube (23) vor Gebrauch zwei Umdrehungen lösen.
	Entlüftungsschraube (23) vor Transport nicht angezogen.	Entlüftungsschraube (23) vor Transport fest anziehen.
	Ölablassschraube (25) locker.	Ölablassschraube (25) fest anziehen.
	Ölventil und/oder Dichtungen defekt.	Händler kontaktieren.

Garantiebedingungen

Revisionsdatum 26.11.2021

Sehr geehrte Kundin, sehr geehrter Kunde,

unsere Produkte unterliegen einer strengen Qualitätskontrolle. Sollte ein Gerät dennoch nicht einwandfrei funktionieren, bedauern wir dies sehr und bitten Sie, sich an unseren Servicedienst unter der unten angegebenen Adresse zu wenden. Gerne stehen wir Ihnen auch telefonisch über die Servicenummer zur Verfügung. Die nachfolgenden Hinweise sollen Ihnen für eine problemlose Bearbeitung und Regulierung im Schadensfall dienen.

Für die Geltendmachung von Garantieansprüchen - innerhalb Deutschland - gilt folgendes:

1. **Diese Garantiebedingungen** regeln unsere zusätzlichen Hersteller-Garantieleistungen für Käufer (private Endverbraucher) von Neugeräten. Die gesetzlichen Gewährleistungsansprüche werden von dieser Garantie nicht berührt. Für diese ist der Händler zuständig, bei dem Sie das Produkt erworben haben.
2. Die **Garantieleistung** erstreckt sich ausschließlich auf Mängel an einem von Ihnen erworbenen neuen Gerät, die auf einem Material- oder Herstellungsfehler beruhen und ist - nach unserer Wahl - auf die unentgeltliche Reparatur solcher Mängel oder den Austausch des Gerätes beschränkt (ggf. auch Austausch mit einem Nachfolgemodell). Ersetzte Geräte oder Teile gehen in unser Eigentum über. Bitte beachten Sie, dass unsere Geräte bestimmungsgemäß nicht für den gewerblichen, handwerklichen oder beruflichen Einsatz konstruiert wurden. Ein Garantiefall kommt daher nicht zustande, wenn das Gerät innerhalb der Garantiezeit in Gewerbe-, Handwerks- oder Industriebetrieben verwendet wurde oder einer gleichzusetzenden Beanspruchung ausgesetzt war.
3. **Von unseren Garantieleistungen ausgenommen sind:**
 - Schäden am Gerät, die durch Nichtbeachtung der Montageanleitung, nicht fachgerechte Installation, Nichtbeachtung der Bedienungsanleitung (z.B. Anschluss an eine falsche Netzspannung oder Stromart) bzw. der Wartungs- und Sicherheitsbestimmungen oder durch Einsatz des Geräts unter ungeeigneten Umweltbedingungen sowie durch mangelnde Pflege und Wartung entstanden sind.
 - Schäden am Gerät, die durch missbräuchliche oder unsachgemäße Anwendungen (wie z.B. Überlastung des Gerätes oder Verwendung von nicht zugelassenen Werkzeugen bzw. Zubehör), Eindringen von Fremdkörpern in das Gerät (wie z.B. Sand, Steine oder Staub), Transportschäden, Gewaltanwendung oder Fremdeinwirkungen (wie z. B. Schäden durch Herunterfallen) entstanden sind.
 - Schäden am Gerät oder an Teilen des Gerätes, die auf einen bestimmungsgemäßen, üblichen (betriebsbedingten) oder sonstigen natürlichen Verschleiß zurückzuführen sind sowie Schäden und/oder Abnutzung von Verschleißteilen.
 - Mängel am Gerät, die durch Verwendung von Zubehör-, Ergänzungs- oder Ersatzteilen verursacht wurden, die keine Originalteile sind oder nicht bestimmungsgemäß verwendet werden.
 - Geräte, an denen Veränderungen oder Modifikationen vorgenommen wurden.
 - Geringfügige Abweichungen von der Soll-Beschaffenheit, die für Wert und Gebrauchstauglichkeit des Geräts unerheblich sind.
 - Geräte an denen eigenmächtig Reparaturen oder Reparaturen , insbesondere durch einen nicht autorisierten Dritten, vorgenommen wurden.
 - Wenn die Kennzeichnung am Gerät bzw. die Identifikationsinformationen des Produktes (Maschinenaufkleber) fehlen oder unlesbar sind.
 - Geräte die eine starke Verschmutzung aufweisen und daher vom Servicepersonal abgelehnt werden.

Schadensersatzansprüche sowie Folgeschäden sind von dieser Garantieleistung generell ausgeschlossen.
4. Die **Garantiezeit** beträgt regulär **24 Monate*** (12 Monate bei Batterien / Akkus) und beginnt mit dem Kaufdatum des Gerätes. Maßgeblich ist das Datum auf dem Original-Kaufbeleg. Garantieansprüche müssen jeweils nach Kenntniserlangung unverzüglich erhoben werden. Die Geltendmachung von Garantieansprüchen nach Ablauf der Garantiezeit ist ausgeschlossen. Die Reparatur oder der Austausch des Gerätes führt weder zu einer Verlängerung der Garantiezeit noch wird eine neue Garantiezeit durch diese Leistung für das Gerät oder für etwaige eingebaute Ersatzteile in Gang gesetzt. Dies gilt auch bei Einsatz eines Vor-Ort-Services. Das betroffene Gerät ist in gesäubertem Zustand zusammen mit einer Kopie des Kaufbelegs, - hierin enthalten die Angaben zum Kaufdatum und der Produktbezeichnung - der Kundendienststelle vorzulegen bzw. einzusenden. Wird ein Gerät unvollständig, ohne den kompletten Lieferumfang eingeschendet, wird das fehlende Zubehör wertmäßig in Anrechnung / Abzug gebracht, falls das Gerät ausgetauscht wird oder eine Rückerstattung erfolgt. Teilweise oder komplett zerlegte Geräte können nicht als Garantiefall akzeptiert werden. Bei nicht berechtigter Reklamation bzw. außerhalb der Garantiezeit trägt der Käufer generell die Transportkosten und das Transportrisiko. **Einen Garantiefall melden Sie bitte vorab bei der Servicestelle (s.u.) an.** In der Regel wird vereinbart, dass das defekte Gerät mit einer kurzen Beschreibung der Störung per Abhol-Service (nur in Deutschland) oder - im Reparaturfall außerhalb des Garantiezeitraums - ausreichend frankiert, unter Beachtung der entsprechenden Verpackungs- und Versandrichtlinien, an die unten angegebene Serviceadresse eingeschendet wird. **Beachten Sie bitte, dass Ihr Gerät (modellabhängig) bei Rücklieferung, aus Sicherheitsgründen - frei von allen Betriebsstoffen ist.** Das an unser Service-Center eingeschickte Produkt, muss so verpackt sein, dass Beschädigungen am Reklamationsgerät auf dem Transportweg vermieden werden. Nach erfolgter Reparatur / Austausch senden wir das Gerät frei an Sie zurück. Können Produkte nicht repariert oder ausgetauscht werden, kann nach unserem eigenen freien Ermessen ein Geldbetrag bis zur Höhe des Kaufpreises des mangelhaften Produkts erstattet werden, wobei ein Abzug aufgrund von Abnutzung und Verschleiß berücksichtigt wird. Diese Garantieleistungen gelten nur zugunsten des privaten Erstkäufers und sind nicht abtret- oder übertragbar.

5. Für die Geltendmachung Ihres Garantieanspruches **kontaktieren Sie bitte unser Service-Center.**

Bitte verwenden Sie vorzugsweise unser Formular auf unserer

Homepage: <https://www.scheppach.com/de/service>

Bitte senden Sie uns keine Geräte ohne vorherige Kontaktaufnahme und Anmeldung bei unserem Service-Center.

Für die Inanspruchnahme dieser Garantiezusagen ist der Erstkontakt mit unserem Service-Center zwingende Voraussetzung.

6. **Bearbeitungszeit** - Im Regelfall erledigen wir Reklamationsendungen innerhalb 14 Tagen nach Eingang in unserem Service-Center.

Sollte in Ausnahmefällen die genannte Bearbeitungszeit überschritten werden, so informieren wir Sie rechtzeitig.

7. **Verschleißteile** - Verschleißteile sind: a) mitgelieferte, an- und/oder eingebaute Batterien / Akkus sowie b) alle modellabhängigen Verschleißteile (siehe Bedienungsanleitung). Von der Garantieleistung ausgeschlossen sind tief entladene bzw. an Gehäuse und oder Batteriepolen beschädigte Batterien / Akkus.

8. **Kostenvorschlag** - Von der Garantieleistung nicht oder nicht mehr erfasste Geräte reparieren wir gegen Berechnung. Auf Nachfrage bei unserem Service-Center können Sie die defekten Geräte für einen Kostenvorschlag einsenden und ggf. dem Service-Center schriftlich (per Post, eMail) die Reparaturfreigabe erteilen. Ohne Reparaturfreigabe erfolgt keine weitere Bearbeitung.

9. **Andere Ansprüche**, als die oben genannten, können nicht geltend gemacht werden.

Die **Garantiebedingungen** gelten nur in der jeweils aktuellen Fassung zum Zeitpunkt der Reklamation und können ggf. unserer Homepage (www.scheppach.com) entnommen werden.

Bei Übersetzungen ist stets die deutsche Fassung maßgeblich.

Scheppach GmbH · Günzburger Str. 69 · 89335 Ichenhausen (Deutschland) · www.scheppach.com

Telefon: +800 4002 4002 (Service-Hotline/Freecall Rufnummer dt. Festnetz**) · Telefax +49 [0] 8223 4002 20 · E-Mail: service@scheppach.com

· Internet: <http://www.scheppach.com>



Ersatzteile
Zubehör



Reparatur



Kontakt



Dokumente

* Produktabhängig auch über 24 Monate; länderbezogen können erweiterte Garantieleistungen gelten

** Verbindungskosten: kostenlos aus dem deutschen Festnetz

Änderungen dieser Garantiebedingungen ohne Voranmeldung behalten wir uns jederzeit vor.

Explanation of the symbols on the device

Symbols are used in this manual to draw your attention to potential hazards. The safety symbols and the accompanying explanations must be fully understood. The warnings themselves will not rectify a hazard and cannot replace proper accident prevention measures.

	<p>Warning - read the instruction manual to reduce the risk of injury.</p>		<p>If a crane is used, place the lifting belt around the housing. Never lift the log splitter by the transport handle.</p>
	<p>Wear hearing protection. Excessive noise can result in a loss of hearing.</p>		<p>Dispose of the used oil properly (waste oil collection point on site). Dumping used oil in the soil or mixing it with waste is prohibited.</p>
	<p>Use safety shoes.</p>		<p>Removing or modifying protective or safety equipment is prohibited.</p>
	<p>Wear safety goggles. Sparks created during work or fragments, chippings and dust ejected by the device can cause sight loss.</p>		<p>Do not let hydraulic oil run onto the floor.</p>
	<p>Use work gloves.</p>		<p>Lifting point</p>
	<p>Use safety helmet.</p>		<p>Attention! Before starting repair, maintenance and cleaning work, switch off the engine and unplug the mains plug.</p>
	<p>No entry for unauthorised persons.</p>		<p>Cutting and crushing hazard; never touch hazardous areas when the splitting blade is moving.</p>
	<p>No smoking in the working area.</p>		<p>High voltage, risk of death!</p>
 	<p>Keep the work area orderly! Disorder can lead to accidents!</p>		<p>Only the operator may stand in the working area of the machine. Keep uninvolved persons as well as pets and livestock away from the danger zone (minimum distance 5 m).</p>









	<p>The machine may only be operated by one person!</p>		<p>Direction of rotation of the motor</p>
	<p>Caution! Moving tools!</p>		<p>Do not transport the device lying on its side!</p>
 	<p>Before starting work, loosen the bleeder screw by approx. 2 turns. Close before transport.</p>		<p>Familiarise yourself with the two-hand lever operation before commissioning the machine! Read the usage instructions carefully.</p>
	<p>Do not remove jammed trunks with your hands.</p>	<p>⚠ Attention!</p>	<p>We have marked points in these operating instructions that impact your safety with this symbol.</p>
	<p>The product complies with the applicable European directives.</p>		

Table of contents:	Page:
1. Introduction	34
2. Device description	34
3. Scope of delivery	34
4. Proper use	35
5. General safety instructions.....	35
6. Additional safety instructions.....	37
7. Technical data.....	38
8. Unpacking.....	38
9. Layout	39
10. Before commissioning	40
11. Operation	42
12. Maintenance and repairs.....	43
13. Storage	44
14. Transport.....	44
15. Electrical connection	45
16. Disposal and recycling.....	46
17. Troubleshooting	47
18. Declaration of conformity	155

1. Introduction

Manufacturer:

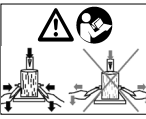
Scheppach GmbH
Günzburger Straße 69
D-89335 Ichenhausen

Dear Customer,

we wish you much pleasure and success in working with your new device.

Note:

In accordance with the applicable product liability laws, the manufacturer of this device assumes no liability for damage to the device or caused by the device arising from:

- Improper handling,
- Non-compliance with the operating manual,
- Repairs carried out by third parties, unauthorised specialists.
- Installing and replacing non-original spare parts,
- Application other than specified,
- Failures of the electrical system in the event of the electrical regulations and VDE provisions 0100, DIN 57113 / VDE 0113 not being observed.

Note:

Read through the complete text in the operating manual before installing and commissioning the device.

This operating manual should help you to familiarise yourself with your device and to use it for its intended purpose.

The operating manual includes important instructions for safe, proper and economic operation of the device, for avoiding danger, for minimising repair costs and downtimes, and for increasing the reliability and extending the service life of the device.

In addition to the safety instructions in this operating manual, you must also observe the regulations applicable to the operation of the device in your country.

Keep the operating manual at the device, in a plastic sleeve, protected from dirt and moisture. They must be read and carefully observed by all operating personnel before starting the work.

The device may only be used by personnel who have been trained to use it and who have been instructed with respect to the associated hazards.

The required minimum age must be observed.

In addition to the safety instructions in this operating manual and the separate regulations of your country, the generally recognised technical rules relating to the operation of such machines must also be observed.

We accept no liability for accidents or damage that occur due to a failure to observe this manual and the safety instructions.

2. Device description (Fig. 1 - 16)

1. Splitting column
2. Riving knife
3. Transport handle
4. Control arm
- 4a. Support points
5. Hoop guard
- 5a. Holder
6. Hydraulic oil tank
7. Locking hooks
8. Transport wheels
9. Supports
10. Base plate
11. Swivel table
12. Control lever
13. Handle guard
14. Retaining claw
- 14a. Hole
15. Stroke setting bar
16. Electrical power connection
17. On/off switch
18. Engine
19. Retaining bolt
20. Rocker switch
21. Cotter pin
22. Stop screw
23. Ventilation screw
24. Oil dipstick
25. Oil drain screw
26. Cap nut (stroke setting bar)
27. Locking screw (stroke setting bar)

3. Scope of delivery (Fig. 3)

- 1x Log splitter
- 2x Control arms (4)
- 4x Protective bars (5)
- 2x Transport wheels (8)
- 2x Supports (9)
- 2x Retaining claws (14)
- 1x Wheel axle (A)
- 4x Washer M10 (B)

- 2x Split pin (C)
- 2x Wheel caps (D)
- 8x Hexagon bolts M8x50mm (E)
- 4x Hexagonal bolts M10x25mm (F)
- 1x 5mm Allen key (G)
- 1x operating manual

4. Proper use

The log splitter is designed exclusively for chopping firewood in the direction of the grain.

The machine may only be used in the intended manner. Any use beyond this is improper. The user/operator, not the manufacturer, is responsible for damages or injuries of any type resulting from this.

An element of the intended use is also the observance of the safety instructions, as well as the assembly instructions and operating information in the operating manual.

Persons who operate and maintain the machine must be familiar with it and must be informed about potential dangers.

In addition, the applicable accident prevention regulations must be strictly observed.

Other general occupational health and safety-related rules and regulations must be observed.

The liability of the manufacturer and resulting damages are excluded in the event of modifications of the machine.

- The hydraulic log splitter is only suitable for upright operation. Timbers may only be split vertically in the direction of the grain. The dimensions of the timbers to be split are:
 - Wood length: 68 cm - 107 cm
 - Wood diameter: 8 cm - 35 cm
- Never split wood horizontally or against the grain!
- The manufacturer's safety, operating and maintenance specifications as well as the dimensions given in the technical data must be observed.
- Relevant accident prevention regulations and other generally recognized safety and technical rules must also be observed.
- The machine may only be used, maintained or repaired by trained persons who are familiar with it and have been informed of the dangers. Any liability of the manufacturer for damages resulting from arbitrary changes to the machine is excluded
- The machine may only be operated with original accessories and original tools from the manufacturer.

- Any use beyond this is improper use. The manufacturer is not responsible for the resultant damages, the user bears this risk alone.
- Keep the work area clean and free of obstructions.
- Only operate the product on a flat, firm surface.
- Before each commissioning, check that the log splitter is functioning properly.
- Only operate the product in areas that are a maximum of 1000 m above sea level.
- Please note that our equipment was not designed with the intention of use for commercial or industrial purposes. We assume no guarantee if the device is used in commercial or industrial applications, or for equivalent work.

5. General safety instructions

We have marked points in these operating instructions that impact your safety with this symbol: ⚠

⚠ WARNING: When using power tools, the basic safety precautions below must be followed in order to reduce the risk of fire, electric shock, and personal injury. Please read all instructions before working with this tool

- Observe all safety information and danger notices on the machine.
- Ensure that all of the safety information and danger notices on the machine are complete and in legible condition.
- The safety equipment on the machine must not be disassembled or made unusable.
- Check mains connection cables. Do not use faulty connection cables.
- Check for correct function of the two-hand control before commissioning.
- The operating personnel must be at least 18 years of age.
- Children may not work with this product.
- Wear work and safety gloves, safety goggles, close-fitting work clothes, and hearing protection (PPE) while working.
- Caution when working: Danger of injury for fingers and hands due to the splitting tool.
- Modification, adjustment and cleaning work, as well as maintenance and rectification of faults may only be carried out when the engine is switched off. Pull out the mains plug!

- Installation, repairs and maintenance work on the electrical equipment may only be carried out by electricians.
- All protective and safety equipment must be re-assembled immediately after repair, maintenance is completed.
- Switch off the engine when leaving the work station.
Pull out the mains plug!

Removing or working without guards is prohibited.

- When splitting, the properties of the wood (e.g. growths, trunk slices of irregular shape, etc.) can result in hazards such as ejecting parts, jamming the log splitter, and crushing.
- Apart from the operator, it is forbidden to stand within the working radius of the machine. No other persons or animals may be within 5 metres of the machine.
- The discharging of waste oil into the environment is prohibited. The oil must be disposed of in accordance with the legal requirements of the country in which the operation takes place.

⚠ Cutting or crushing hazard to hands:

- Never touch dangerous areas while the wedge is moving.

⚠ Warning!

Never remove a trunk that is caught in the wedge by hand.

⚠ Warning!

Always pull out the mains plug before carrying out maintenance work.

Store these instructions safely!

General power tool safety warnings

⚠ WARNING! Read all safety warnings, instructions, illustrations and specifications provided with this power tool. Failure to follow all instructions listed below may result in electric shock, fire and/or serious injury.

Save all warnings and instructions for future reference.

The term “power tool” in the warnings refers to your mains-operated (corded) power tool or battery-operated (cordless) power tool.

Work area safety

- **Keep your work area clean and well-lit.**
Cluttered or dark areas invite accidents.
- **Do not operate power tools in explosive atmospheres, such as in the presence of flammable liquids, gases or dust.**
Power tools create sparks which may ignite the dust or fumes.
- **Keep children and bystanders away while operating a power tool.**
Distractions can cause you to lose control.

Electrical safety

⚠ Attention!

The following basic safety measures must be observed when using electric tools for protection against electric shock, and the risk of injury and fire. Read all these notices before using the power tool and store the safety instructions well for later reference.

- Avoid physical contact with earthed or grounded surfaces, such as pipes, radiators, ranges and refrigerators. There is an increased risk of electric shock if your body is earthed or grounded.
- Keep the device away from rain and moisture. Water entering a power tool will increase the risk of electric shock.
- Do not use the cable for another purpose, for example, carrying or hanging the device or pulling the plug out of the socket. Keep the cable away from heat, oil, sharp edges or moving device parts. Damaged or coiled cables increase the risk of an electric shock.
- If you work with an electric tool outdoors, only use extension cables that are also permitted for outdoor use. Using an extension cable permitted for outdoor use reduces the risk of an electric shock.

Personal safety

- **Stay alert, watch what you are doing and use common sense when operating a power tool.**
Do not use a power tool while you are tired or under the influence of drugs, alcohol or medication. A moment of carelessness when using electrical tools can result in serious injuries.
- **Wear personal protective equipment and always safety goggles.**
Protective equipment such as a dust mask, non-skid safety shoes, hard hat or hearing protection used for appropriate conditions will reduce personal injuries.

- **Prevent unintentional starting. Make sure the switch is in the off-position before connecting to the power supply, picking up or carrying the electric tool.** Carrying power tools with your finger on the switch or energising power tools that have the switch on invites accidents.
- **Remove any adjusting key or screwdriver before turning the power tool on.**
A wrench or a key left attached to a rotating part of the power tool may result in personal injury.
- **Do not overreach.**
Keep proper footing and balance at all times. This enables better control of the power tool in unexpected situations.
- **Dress properly. Do not wear loose clothing or jewellery. Keep hair, clothing and gloves away from moving parts.** Loose clothes, jewellery or long hair can be caught in moving parts.
- **Do not let familiarity gained from frequent use of tools allow you to become complacent and ignore tool safety principles.** A careless action can cause severe injury within a fraction of a second.

Power tool use and care

- **Do not force the power tool.**
Use the correct power tool for your application. The correct power tool will do the job better and safer at the rate for which it was designed.
- **Do not use the power tool if the switch does not turn it on and off. Any power tool that cannot be controlled with the switch is dangerous and must be repaired.**
- **Disconnect the plug from the power socket before making any adjustments to the device, changing tool inserts or transporting the power tool.**
Such preventive safety measures reduce the risk of starting the power tool accidentally.
- **Store idle power tools out of the reach of children and**
do not allow persons unfamiliar with the power tool or these instructions to operate the power tool. Power tools are dangerous in the hands of untrained users.
- **Maintain power tools and accessories.**
Check whether moving parts function properly and do not get stuck and whether parts are broken or are damaged and thus adversely affect the electric tool function. If damaged, have the power tool repaired before use. Many accidents are caused by poorly maintained power tools.

- **Keep cutting tools sharp and clean. Properly maintained cutting tools with sharp cutting edges are less likely to bind and are easier to control.**
- **Use the power tool, accessories and tool bits etc. in accordance with these instructions,** taking into account the working conditions and the work to be performed. Use of the power tool for operations different from those intended could result in a hazardous situation.
- **Keep handles and grasping surfaces dry, clean and free from oil and grease.** Slippery handles and grasping surfaces do not allow for safe handling and control of the tool in unexpected situations.

Service

- **Only have your electric tool repaired by qualified specialists and only with original spare parts.** This will ensure that the safety of the power tool is maintained.

6. Additional safety instructions

- The log splitter may only be operated by a **single person**.
- Never split trunks that contain **nails, wire, or other objects**.
- Wood that has already been split and wood chip-pings create a **hazardous work area**. There is a danger of tripping, slipping or falling. Always keep the work area orderly.
- Never place your hands on moving parts of the machine when it is switched on.
- Only split wood with a maximum length of 107 cm.

⚠ Warning! This power tool generates an electro-magnetic field during operation. This field can impair active or passive medical implants under certain circumstances. In order to prevent the risk of serious or deadly injuries, we recommend that persons with medical implants consult with their physician and the manufacturer of the medical implant prior to operating the power tool.

Residual risks

The machine has been built according to the state-of-the-art and the recognised technical safety requirements. However, individual residual risks can arise during operation.

- Danger of injury for fingers and hands from the splitting tool in the event of improper guiding or support of the wood.

- Injuries due to the workpiece being ejected at high speed due to improper holding or guiding.
- Health hazard due to electrical power, with the use of improper electrical connection cables.
- Switch off the device and pull out the mains plug before carrying out any setting or maintenance work.
- Furthermore, despite all precautions having been met, some non-obvious residual risks may still remain.
- Residual risks can be minimised if the “Safety Instructions” and the “Intended Use” together with the operating manual as a whole are observed.
- Avoid accidental starting of the machine: the operating button may not be pressed when inserting the plug in an outlet. Use the tool that is recommended in this operating manual.
- This is how to ensure that your machine provides optimum performance.
- Keep your hands away from the working area when the machine is in operation.

7. Technical data

Compact 8t

Dimensions D/W/H mm	850/900/990	
Swivel table height mm	390	
Working height mm	920	
Min./max. wood length cm	68 / 107	
Min./max. wood diameter cm	8/35	
Splitting force max. t*	7,95	
	400V	230V
Feed speed cm/s	5,5	3,2
Return speed cm/s	17	16
Oil quantity ml	480	
Weight kg	126	125

Drive

Mains power connection 400V 3N~/50Hz 230V 1~/50Hz	400/50	230/50
Rated input P1 W	3500	3150
Power output P2 kW	2500	2300
Operating mode	S6 40% **	
Speed 1/min	2800	
Motor protection	Yes	
Phase inverter	at 400V	

Subject to technical changes!

* The maximum achievable splitting force is dependent on the resistance of the log and can differ due to variable contributing factors on the hydraulic system.

** Operating mode S6 40%, uninterrupted periodic operation with intermittent load. The mode comprises of a start-up period, a time with constant load and an idle time. The operating time is 10 mins, the relative duty cycle is 40% of the operating time.

Noise

The noise levels have been determined in accordance with EN 62841.

Sound pressure level L_{pA}	89.6 dB
Uncertainty K_{pA}	3 dB
Sound power level L_{WA}	102.6 dB
Uncertainty K_{WA}	3 dB

Wear hearing protection.

Excessive noise can result in a loss of hearing.

The specified noise emission values have been measured in accordance with a standardised test procedure and can be used to compare one power tool with another.

The specified device emissions values can also be used for an initial estimation of the load.

Warning:

- The noise emission values can vary from the specified values during the actual use of the power tool, depending on the type and the manner in which the power tool is used, and in particular the type of workpiece being processed.
- Try to keep the stress as low as possible. For example: Limit working time. In doing so, all parts of the operating cycle must be taken into account (such as times in which the power tool is switched off or times in which it is switched on, but is not running under a load).

8. Unpacking

- Open the packaging and carefully remove the device.
- Remove the packaging material, as well as the packaging and transport safety devices (if present).
- Check whether the scope of delivery is complete.

- Check the device and accessory parts for transport damage. In the event of complaints the carrier must be informed immediately. Later claims will not be recognised.
- If possible, keep the packaging until the expiry of the warranty period.
- Familiarise yourself with the product by means of the operating manual before using for the first time.
- With accessories as well as wearing parts and replacement parts use only original parts. Spare parts can be obtained from your specialist dealer.
- When ordering please provide our article number as well as type and year of manufacture for the product.

⚠ WARNING!

Danger of choking and suffocating!

The packaging material, packaging and transport safety devices are not children's toys. Plastic bags, foils and small parts can be swallowed and lead to choking.

- Keep packaging material, packaging and transport safety devices away from children.

9. Layout

Your log splitter is not completely assembled for packing reasons.

Note:

Due to the heavy weight of the product, we recommend installation by at least two people.

You require the following for assembly:

- 2x open-ended spanner / socket spanner, size 13mm
- 1x open-ended spanner / socket spanner, size 16mm
- 1x 8mm Allen key
- Grease or spray oil

Assembly material is not included in the scope of delivery.

9.1 Fitting the transport wheels (8) (Fig. 4, 4a)

1. Slide the wheel axle (A) through the holes on the bottom, rear end of the log splitter.
2. Fit a washer (B) on both sides.
3. Fit the transport wheel (8) onto the wheel axle (A). Then fix them with one washer (B) and one split pin (C) each. Bend the split pin (C) around slightly.
4. Then attach the wheel caps (D) on both sides.

9.2 Fitting the control arms (4) (Fig. 5, 5a)

Note: The operating arms (4) are marked L (left) and R (right).

1. Pull out the cotter pin (21) from each and remove the retaining bolt (19).
2. Apply a light film of grease or spray oil to the upper and lower support points (4a) of the operating arms (4).
3. Attach the operating arm (4). At the same time, guide the rocker switch (20) through the slot in the operating lever (12).
4. Fix the operating arms (4) with the retaining bolt (19) by aligning the holes and attaching the retaining bolt (19).
5. Now secure the retaining bolt (19) with a cotter pin (21).
6. Repeat the process on the opposite side.

9.3 Fitting the retaining claw (14) (Fig. 6, 6a)

1. To fit the retaining claws (14), you must first dismantle the upper locknut of the coach bolt using a 13mm open-ended spanner / socket spanner. To do this, hold the coach bolt through the hole (14a) with a finger so that it does not fall into the tube.
2. Place the retaining claw (14) on the upper coach bolt and turn the locknut two turns (do not tighten).
3. Repeat the process with the bottom coach bolt.
4. Tighten the locknuts with a 13mm open-ended spanner / socket spanner.
5. If necessary, adjust the stop screws (22) on both sides with an 8 mm Allen key such that the retaining claws (14) do not touch the splitting wedge (2).

9.4 Mounting the protective frame (5) (Fig. 7)

1. Push the bars of the protective frame (5) into the mounts (5a).
2. Insert the hexagonal bolts M8x50mm (E) with a washer through each of the holes.
3. Secure the hexagonal bolts M8x50mm (E) with one washer and one locknut each. Use two 13mm open-ended spanners / socket spanners.
4. Fit all three further protective bars (5) in the same way.

9.5 Fitting the supports (9) (Fig. 8)

1. Take the supports (9) and fix them to the base plate (10) on both sides with the M10x25mm hexagonal bolts (F) and a washer for each. Use a 16mm open-ended spanner / socket spanner.

10. Before commissioning

⚠ Attention!

Always make sure the product is fully assembled before commissioning!

⚠ Attention!

Before performing setting or maintenance work, unplug the mains plug!

⚠ WARNING!

Health hazard!

Inhalation of oil vapours and exhaust gases can cause serious damage to health, unconsciousness and in extreme cases death.

- Do not breathe in oil vapours and exhaust gases.
- Operate the device outdoors only.

NOTE!

Product damage

If the product is operated without or with too little hydraulic oil, this can lead to hydraulic pump damage.

NOTE!

Environmental damage!

Spilled oil can pollute the environment permanently. The liquid is highly toxic and can quickly lead to water pollution.

- Fill/empty oil only on level, paved surfaces.
- Use a filling nozzle or funnel.
- Collect drained oil in a suitable container.
- Wipe up spilled oil carefully immediately and dispose of the cloth according to local regulations.
- Dispose of oil as per local regulations.

Before each use, always check:

- the connection cables for defective areas (cracks, cuts and the like),
- The device for possible damage,
- whether all screws are tightened,
- The hydraulic system for leaks,
- The oil level
- The safety devices and
- The ON/OFF switch.

Environmental conditions

The device must work under the following environmental conditions:

	Minimum	Maximum	Recommended
Temperature	5°C	40°C	16°C
Humidity		95%	70%

When working below 5°C, the device should be idled for approx. 15 minutes to allow the hydraulic oil to warm up.

AC motors 230V should have a temperature between 5°C - 10°C when starting at low outdoor temperatures, as the starting current increases at low temperatures and the circuit breaker can be triggered.

- The mains power connection is protected with a 16A slow-blow fuse.
- The "RCD circuit breaker" must have a 30mA trip rating.

Tool required:

- Grease or spray oil
- Not included in the scope of delivery.

10.1 Setting up the log splitter

⚠ Attention!

Risk of injury from the log splitter tipping over. A toppling log splitter can cause serious injuries and damage.

Prepare the workplace where the device is to be located.

- Create enough space to allow safe, trouble-free working.
- The device is designed for working on level surfaces and must be set up securely on a level and firm surface.

10.2 Checking the oil level (Fig. 1, 9)

⚠ Attention!

Check the oil level prior to commissioning!

The hydraulic system is a closed system with an oil tank, oil pump and control valve. There is already oil in the system when delivered. Check the oil level before the initial commissioning and regularly before commissioning. An oil level that is too low can damage the oil pump, refill with oil if necessary.

Note

The splitting column (1) must be retracted before the check, the device must be level.

1. Unscrew the bleed screw (23).
2. Wipe the oil dipstick (24) with a clean, lint-free cloth.
3. Screw the bleed screw (23) back into the filler neck until it reaches the stop.
4. Unscrew the bleed screw (23) and read the oil level in the horizontal position. The oil level must be between min. and max. at the dipstick (24).
5. If the oil level is too low, top up as described in section 12.6.
6. Then screw the bleed screw (23) back in.

10.3 Bleeding the hydraulic oil tank (6) (Fig. 9)

⚠ Attention!

Bleed the hydraulic tank before starting the log splitter.

Note

If the hydraulic tank (6) is not bled, the trapped air will damage the seals and therefore the log splitter!

1. Before starting work, it is essential to loosen the bleed screw (23) by two turns to ensure air circulation in the hydraulic oil tank (6).
2. Leave the bleed screw (23) loose during operation.
3. Before you move the log splitter, close the bleed screw (23) again, since oil can run out otherwise.

⚠ Attention!

- When working below 5°C, the device should be idled for approx. 15 minutes to allow the hydraulic oil to warm up.
- Before transporting the device, it is essential to tighten the bleed screw to prevent oil leakage.

Functional check

Carry out a functional check before every use.

Action	Result
Push both operating levers down (12).	The splitting wedge (2) drives down.
Release one operating lever (12) at a time.	The splitting wedge (2) remains in the selected position.
Release both operating levers (12).	Splitting wedge (2) moves back to the upper position.

10.4 Greasing the splitting column (1) (Fig. 1)

⚠ Attention!

Do not run the splitting column dry.

Generously grease the splitting column (1) of the log splitter before putting it into operation. This process must be repeated every 5 operating hours.

1. The splitting column (1) must be in the top position.
2. Apply a generous film of grease or spray oil to the splitting column (1).

10.5 Switching on/off (Fig. 10, 11)

Note:

Check the function of the on/off switch by switching it on and off again once before each use.

1. Connect the electrical power connection (16) to the mains socket.
2. To switch on, press the green button on the ON/OFF switch (17), the device switches on.
3. To switch off, press the red button on the ON/OFF switch (17), the device switches off.
4. Disconnect the electrical power connection (16) from the mains socket when you want to finish work.

10.6 Check the direction of rotation of the motor (18) (Fig. 1, 11)

⚠ Attention!

The direction of rotation of 3-phase motors must be checked when they are connected for the first time or if they are relocated. If necessary the polarity must be changed with the phase inverter.

1. Switch on the log splitter as described in section 10.5.
2. If the correct running direction is set, the splitting column (1) automatically moves upwards.
3. If the splitting column (1) does not move, switch the device off immediately.
4. Change the direction of rotation of the phase inverter with a screwdriver (not included in the scope of delivery) in the power connection (16).

⚠ Attention!

Never allow the motor to run with the wrong direction of rotation! This will inevitably lead to the destruction of the hydraulic system and no warranty claim can be made for this.

11. Operation

Tool required:

- 5mm Allen key (G)

11.1 Splitting logs

⚠ WARNING!

Danger of injury!

Dry and seasoned wood can explode during the splitting process and injure the operator.

During the splitting process, bruising or severing of body parts may occur due to retracting of the riving knife.

Pieces of wood that are produced during a splitting process can fall down.

- Wear appropriate personal protective equipment.

Make sure that the wood to be split does not contain nails or foreign objects. The end of the log must be cut straight. Branches must be sawn off flush.

Pieces of wood cut at an angle can slip away during the splitting process. Only split timbers that have been sawn off straight.

11.2 Splitting short logs

11.2.1 Adjusting the stroke setting bar (15) (Fig. 12)

1. Move the splitting wedge (2) to the desired position with the operating levers (12).
2. Release the operating lever (12).
3. Switch the motor (18) off (see section 10.5).
4. Now release the second operating lever (12).
5. Loosen the locking screw (stroke setting bar) (27) with the 5mm Allen key (G) provided.
6. Guide the stroke setting bar (15) with the cap nut (stroke setting bar) (26) upwards until the stroke setting bar (15) is stopped on the stop.
7. Tighten the locking screw (stroke setting bar) (27) with the 5mm Allen key (G) provided.
8. Engage the operating lever (12). Make sure that the splitting wedge (2) does not move upwards uncontrollably when the motor (18) is switched on.
9. Switch the motor (18) on (see section 10.5).
10. Actuate **both** operating levers (12) in order to move the splitting wedge (2) downwards.
11. Now release both operating levers (12) and check the top position of the splitting wedge (2).

11.2.2 Folding the swivel table (11) in/out (Fig. 1, 13)

⚠ Attention!

Always keep the base plate clean so that the swivel table can engage securely!

1. Swivel in the swivel table (11) by hand or foot until the locking hook (7) engages.
2. Place the log straight on the swivel table (11).
3. Hold the log with the two retaining claws (14) on the operating arms (4). Make sure that the log is placed centrally to the splitting wedge (2).
4. Press both operating levers (12) down simultaneously.
5. Move the operating arms (4) approx. 2 cm away from the log as soon as the splitting wedge (2) penetrates. This prevents damage to the retaining claws (14).
6. Drive the splitting wedge (2) down until the log is split.

11.3 Splitting long logs (Fig. 1, 14)

1. Swivel the swivel table (11) to the side with your hand or foot.
2. Place the log straight on the base plate (10).
3. Hold the log with the two retaining claws (14) on the operating arms (4). Make sure that the log is placed centrally to the splitting wedge (2).
4. Press both operating levers (12) down simultaneously.
5. Move the operating arms (4) approx. 2 cm away from the log as soon as the splitting wedge (2) penetrates. This prevents damage to the retaining claws (14).
6. Drive the splitting wedge (2) down until the log is split.
7. If the log has not been completely split during the first splitting stroke, proceed as described in section 11.4.

11.4 Remove jammed log (Fig. 1, 13)

Note:

Split through jammed wood using the swivel table, knock it out against the splitting direction or remove it by moving the splitting wedge upwards.

⚠ ATTENTION!

Danger of injury!

The swivel table must engage in the locking hook!

⚠ ATTENTION!

Danger of injury!

There is a danger of knotty logs becoming jammed during the splitting process. Please note that the wood is under a lot of tension when it is removed and parts of your body can be crushed in the split crack.

- Do not reach into the log splitter when it is running.
- Do not put any objects into the log splitter while it is running (e.g. hammer or similar).

1. If the log is not completely split during the first splitting stroke, carefully move the splitting wedge (2) with the log to the upper position using the two operating levers (12).
2. Swivel in the swivel table (11) by hand or foot until the locking hook (7) engages.
3. Now carry out a second splitting stroke until the log is completely split.
4. Remove the log and swivel the swivel table (11) away with your hand or foot.

11.5 Restart protection in the event of a power failure (zero voltage trigger)

In the event of a power failure, unintentional removal of the plug or a defective fuse, the device switches off automatically.

To switch on again, proceed as described in section 10.5.

11.6 End of work (Fig. 1, 9)

1. Move the splitting column (1) to the bottom position.
2. Release the operating lever (12).
3. Switch off the motor (18) (see section 10.4) and disconnect the mains plug.
4. Swivel in the swivel table (11) by hand or foot until the locking hook (7) engages.
5. Close the bleed screw (23).
6. Protect the device from moisture!
7. Observe the general maintenance information.

12. Maintenance and repairs

⚠ WARNING!

Danger of injury!

The device can start unexpectedly and cause injuries.

- Switch the motor off before performing any maintenance work.
- Disconnect the mains plug before carrying out any maintenance work.

⚠ WARNING!

Health hazard!

Inhalation of oil vapours can cause serious damage to health, unconsciousness and in extreme cases death.

- Do not inhale oil vapours.
- Operate the device outdoors only.

NOTE

Product damage

If the product is operated without or with too little hydraulic oil, this can lead to hydraulic pump damage.

NOTE!

Environmental damage!

Spilled oil can pollute the environment permanently. The liquid is highly toxic and can quickly lead to water pollution.

- Fill/empty oil only on level, paved surfaces.
- Use a filling nozzle or funnel.
- Collect drained oil in a suitable container.
- Wipe up spilled oil carefully immediately and dispose of the cloth according to local regulations.
- Dispose of oil as per local regulations.

All protective and safety equipment must be reassembled immediately after repair, maintenance is completed.

Our recommendation to you:

Clean the device thoroughly after each use using a damp cloth and a little soft soap. Do not use any cleaning products or solvents; they could attack the plastic parts of the device. Make sure that no water can penetrate the interior of the device.

Tool required:

- 1x open-ended spanner / socket spanner, size 24 mm
- Funnel
- Drip tray
- File / angle grinder

Not included in the scope of delivery.

12.1 Splitting wedge (2) (Fig. 1)

1. The splitting wedge (2) is a wearing part that should be reground with a file or angle grinder or replaced with a new splitting wedge (2) if necessary.

12.2 Operating arms (4) and operating levers (12) (Fig. 1)

1. The combined retaining and control device must remain smooth-running. Lubricate with a few drops of oil as required.

12.3 Splitting column (1) (Fig. 1)

1. Keep the splitting column (1) clean. Remove fouling, wood chips, bark, etc.
2. Lubricate splitting column (1) with spray oil or grease.

12.4 Check the oil level regularly!

An oil level that is too low will damage the oil pump! (see 10.2)

1. Check the hydraulic connections and screw connections for leaks regularly and retighten them if necessary.

12.5 Topping up the hydraulic oil (Fig. 1, 9)

We recommend oil from the HLP 32 range.

Note:

The splitting column must be retracted before the check, the device must be level.

1. Unscrew the bleed screw (23).
2. Top up the hydraulic oil with the help of a suitable funnel. Note the max. filling capacity of 480 ml. Carefully fill the oil up to the lower edge of the filling port.
3. Wipe the oil dipstick (24) with a clean, lint-free cloth.
4. Screw the bleed screw (23) back into the filler neck until it reaches the stop.
5. Unscrew the bleed screw (23) and read the oil level in the horizontal position. The oil level must be between min. and max. at the dipstick (24).
6. If the oil level is too low, repeat the process.
7. Then screw the bleed screw (23) back in.

12.6 Changing the hydraulic oil (Fig. 1, 9)

Change hydraulic oil after 50 hours of operating time. Every 500 hours thereafter.

Note

The hydraulic oil change should be carried out while the motor is at operating temperature.

Note

The splitting column (1) must be retracted before the oil change, the device must be level.

1. Position a suitable collecting container with min. 7 litre volume.
2. Unscrew the bleed screw (23).
3. Remove the oil drain screw (25) with a 24mm open-ended spanner to let the oil drain out.
4. Screw the oil drain screw (25) back in.
5. Fill up with new hydraulic oil (approx. 480 ml).
6. Screw the bleed screw (23) back in.
7. Check the oil level as described in section 10.2.
8. Dispose of the used oil properly at a local used oil collection point.

The time intervals cited here relate to normal operating conditions. If the device is subjected to heavier loads, these times must be reduced accordingly.

Service information

With this product, it is necessary to note that the following parts are subject to natural or usage-related wear, or that the following parts are required as consumables.

Wearing parts*: Splitting wedge, splitting wedge/riving spar guides, hydraulic oil

* may not be included in the scope of delivery!

Spare parts and accessories can be obtained from our Service Centre. To do this, scan the QR code on the front page.

13. Storage

Note

Move the splitting column into the bottom position (see section 11.6).

Store the device and its accessories in a dark, dry and frost-free place that is inaccessible to children. The optimum storage temperature is between 5 and 30°C. Store the power tool in its original packaging. Cover the power tool to protect it from dust or moisture. Store the operating manual with the power tool.

14. Transport

⚠ Attention!

Disconnect the mains plug before transport.

⚠ Attention!

Do not transport the device lying on its side!

Note

Move the splitting column into the bottom position (see section 11.6).

14.1 Transport with transport handle (3) (Fig. 15)

The log splitter is equipped with two transport wheels (8) and a transport handle (3) for easy transport.

1. In order to transport the device, hold the transport handle (3) with one hand and tilt the log splitter slightly with your foot.
2. The log splitter tilts on the transport wheels (8) and can thus be moved away.

14.2 Transport by crane (Fig 16)

⚠ Attention!

Never lift by the splitting wedge (2)!

1. Attach the transport straps (not included in the scope of delivery) on both sides to the top mounts (5a) for the protective frame (5).
2. Lift the device up carefully.

15. Electrical connection

The electrical motor installed is connected and ready for operation. The connection complies with the applicable VDE and DIN provisions.

The customer's mains connection as well as the extension cable used must also comply with these regulations.

Use a portable safety switch (PRCD) if the residual current protective circuit (RCD) in the mains power supply is not provided with a rated residual current of no more than 30 mA.

The mains power connection is protected with a 16 A slow-blow fuse.

Damaged electrical connection cables

The insulation on electrical connection cables is often damaged.

This may have the following causes:

- Pressure points, where connection cables are passed through windows or doors.
- Kinks where the connection cable has been improperly fastened or routed.
- Places where the connection cables have been cut due to being driven over.
- Insulation damage due to being ripped out of the wall outlet.
- Cracks due to the insulation ageing.

Such damaged electrical connection cables must not be used and are life-threatening due to the insulation damage.

Check the electrical connection cables for damage regularly. Ensure that the connection cables are disconnected from electrical power when checking for damage.

Electrical connection cables must comply with the applicable VDE and DIN provisions. Only use connection cables with the designation H07RN-F.

The printing of the type designation on the connection cable is mandatory.

- The product fulfils the requirements of EN 61000-3-11 and is subject to special connection requirements. This means that use at any freely selectable connection points is not permitted.
- Given unfavourable conditions in the power supply the product can cause the voltage to fluctuate temporarily.
- The product is intended exclusively for use at connection points which
 - a) do not exceed a maximum permitted mains impedance "Z" ($Z_{max} = 0.354 \Omega (230V\sim) / 0.330 \Omega (400V\sim)$), or
 - b) have a continuous current carrying capacity of the mains of at least 100 A per phase.
- As the user, you are required to ensure, in consultation with your electric power company if necessary, that the connection point at which you wish to operate the product meets one of the two requirements, a) or b), named above.

Three-phase motor 400 V 3~ / 50 Hz

Mains voltage 400 V 3N~ / 50 Hz

Mains power connection and extension leads must be 5-core = 3~ + N + PE.

- Extension cables must have a minimum cross section of 1.5 mm² ($\leq 25m$).
- Extension cables must have a minimum cross section of 2.5 mm² ($> 25m$).

AC motor 230V / 50Hz

Mains voltage 230V / 50Hz

- Extension cables must have a minimum cross section of 1.5 mm² ($\leq 25m$).
- Extension cables must have a minimum cross section of 2.5 mm² ($> 25m$).

Connections and repair work on the electrical equipment may only be carried out by electricians.

Please provide the following information in the event of any enquiries:

- Type of current for the motor
- Machine data - type plate
- Motor data - type plate

16. Disposal and recycling

Notes for packaging



The packaging materials are recyclable. Please dispose of packaging in an environmentally friendly manner.

Notes on the electrical and electronic equipment act [ElektroG]



Electrical and electronic appliances do not belong in household waste, but should be collected and disposed of separately.

- Used batteries or rechargeable batteries that are not installed permanently in the old appliance must be removed non-destructively before disposal. Their disposal is regulated by the battery act.
- Owners or users of electrical and electronic devices are legally obliged to return them after use.
- The end user is responsible for deleting their personal data from the old device being disposed of!
- The symbol of the crossed-out dustbin means that waste electrical and electronic equipment must not be disposed of with household waste.
- Waste electrical and electronic equipment can be handed in free of charge at the following places:
 - Public disposal or collection points (e.g. municipal works yards).
 - Points of sale of electrical appliances (stationary and online), provided that dealers are obliged to take them back or offer to do so voluntarily.
 - Up to three waste electrical devices per type of device, with an edge length of no more than 25 centimetres, can be returned free of charge to the manufacturer without prior purchase of a new device from the manufacturer or taken to another authorised collection point in your vicinity.
 - For additional take-back conditions of the manufacturers and distributors, please contact the respective customer service.

- In the case of delivery of a new electrical device by the manufacturer to a private household, the latter may arrange for the free collection of the old electrical device upon request from the end-user. Get in contact with the manufacturer's customer service.
- These statements only apply to devices installed and sold in the countries of the European Union and which are subject to the European Directive 2012/19/EU. Different provisions may apply to the disposal of electrical and electronic appliances in countries outside the European Union.

Contact your local refuse disposal authority for more details of how to dispose of your worn-out electrical devices.

Fuels and oils

- Before disposing of the unit, the fuel tank and the engine oil tank must be emptied!
- Fuel and engine oil do not belong in household waste or drains, but must be collected or disposed of separately!
- Empty oil and fuel tanks must be disposed of in an environmentally friendly manner.

17. Troubleshooting

The following table shows fault symptoms and describes remedial measures in the event of your machine failing to work properly. If you cannot localise and rectify the problem with this, please contact your service workshop.

Fault	Possible cause	Remedy
Motor (18) is running, splitting column (1) does not move up.	Motor (18) turns in the wrong direction.	Turn the phase inverter in the power connection (see point 10.6).
The motor (18) ends the splitting process automatically.	Overvoltage protective device was triggered.	Call a qualified electrician.
The splitting column (1) only moves down slowly.	Not enough oil available.	Check oil level with oil dipstick (24) screwed in.
	Bleed screw (23) is closed.	Loosen the bleed screw (23) two turns before use.
	Check if the cap nut (stroke setting bar) (26) of the stroke setting bar (15) is loose.	Tighten the cap nut (stroke setting bar) (26) of the stroke setting bar (15). If necessary, fit a new cap nut.
Log is not split.	Log splitter loaded incorrectly.	Insert the log correctly.
	Splitting wedge (2) is blunt.	Grind the splitting wedge (2).
	Oil leaks.	Locate the leak, contact the dealer.
Splitting column (1) vibrates, makes noise.	Low oil and excess air in the hydraulic system.	Check the oil level, top up if necessary, otherwise contact the dealer.
Splitting column (1) vibrates strongly in the upper position.	Plastic guides are worn out.	Replace the plastic guides at the top and bottom.
Hydraulic pump whistles.	Too little hydraulic oil in the hydraulic oil tank (6).	Top up hydraulic oil.
Oil leakage at splitting column (1) or in other places.	Trapped air in the hydraulic system during operation.	Loosen the bleed screw (23) two turns before use.
	Bleed screw (23) not tightened before transport.	Tighten bleed screw (23) before transport.
	Oil drain screw (25) loose.	Tighten the oil drain screw (25) firmly.
	Oil valve and/or seals defective.	Contact dealer.

Vysvětlení symbolů na přístroji

Symbole použité v této příručce vás mají upozornit na možná rizika. Bezpečnostní symboly a vysvětlivky, které je provádějí, musejí být přesně pochopeny. Samotné varování rizika neodstraní a nemohou nahradit správná opatření pro prevenci úrazů.

	Varování - Pro snížení rizika zranění si přečtěte návod k obsluze.		Používá-li se jeřáb, položte zvedací popruh okolo opláštění. Nikdy nezvedejte štípač dřeva za přepravní úchyt.
	Používejte ochranu sluchu. Působení hluku může vést ke ztrátě sluchu.		Starý olej řádně zlikvidujte (lokální sběrné místo starého oleje). Je zakázáno vypouštět starý olej na podlahu nebo likvidovat společně s odpadem.
	Používejte obuv bezpečnou proti úrazům.		Je zakázáno odstraňovat nebo upravovat ochranná a bezpečnostní zařízení.
	Používejte ochranné brýle. Během práce vzniklé jiskry nebo z přístroje odlétávající třísky, hobliny a prachové částice mohou způsobit ztrátu zraku.		Zabraňte úniku hydraulického oleje na podlahu.
	Používejte pracovní rukavice.		Zvedací bod
	Používejte ochrannou helmu.		Pozor! Před prováděním oprav, údržbových prací a čištění vypněte motor a vytáhněte síťovou zástrčku.
	Zákaz vstupu nepovolaným osobám.		Nebezpečí pořežení a stlačení; nikdy se nedotýkejte nebezpečných oblastí, když se štípač nůž pohybuje.
	V pracovním prostoru je zakázáno kouření.		Vysoké napětí, ohrožení života!
 	Udržujte pracovní oblast v pořádku! Nepořádek může mít za následek nehody!	 	V pracovní oblasti stroje smí stát jen obsluha. Zamezte v přístupu do nebezpečné oblasti nezúčastněným osobám, jakož i domácím a užitkovým zvířatům (minimální vzdálenost 5 m).

	<p>Stroj smí obsluhovat jen jedna osoba!</p>		<p>Směr otáčení motoru</p>
	<p>Opatrně! Pohybující se nástroje!</p>		<p>Nepřevazujte přístroj naležato!</p>
	<p>Uvolněte před zahájením práce odvzdušňovací šroub o cca 2 otáčky. Před přepravou uzavřete.</p>		<p>Před uvedením stroje do provozu se seznáme s obouřučním pákovým ovládáním! Pozorně si přečtěte návod k použití.</p>
	<p>Neodstraňujte vzpříčené kmeny rukama.</p>	<p>⚠ Pozor!</p>	<p>Místa, která se týkají bezpečnosti, jsme v návodu k použití označili touto značkou.</p>
	<p>Výrobek odpovídá platným evropským směrnici.</p>		

Obsah:
Strana:

1.	Úvod.....	51
2.	Popis přístroje.....	51
3.	Rozsah dodávky.....	51
4.	Použití v souladu s určením.....	52
5.	Všeobecné bezpečnostní pokyny.....	52
6.	Doplňující bezpečnostní pokyny.....	54
7.	Technické údaje.....	55
8.	Rozbalení.....	56
9.	Konstrukce.....	56
10.	Před uvedením do provozu.....	57
11.	Obsluha.....	59
12.	Údržba a oprava.....	60
13.	Skladování.....	61
14.	Přeprava.....	61
15.	Elektrické připojení.....	62
16.	Likvidace a recyklace.....	62
17.	Odstraňování poruch.....	64
18.	Prohlášení o shodě.....	155

1. Úvod

Výrobce:

Schepach GmbH
Günzburger Straße 69
D-89335 Ichenhausen

Vážený zákazníkú,

přejeme vám mnoho radosti a úspěchu při práci s novým přístrojem.

Upozornění:

Výrobce tohoto zařízení neručí podle platného zákona o odpovědnosti za vady výrobku za škody, které vzniknou na tomto přístroji nebo jeho prostřednictvím v případě:

- neodborné manipulace,
- Nedodržování návodu k obsluze,
- oprav prostřednictvím třetích osob, neautorizovaných odborníků,
- montáže a výměny neoriginálních náhradních dílů,
- použití, které není v souladu s určením,
- výpadků elektrického zařízení v případě nedodržení elektrických předpisů a ustanovení VDE 0100, DIN 57113 / VDE 0113.

Mějte na paměti:

Před montáží a zprovozněním si přečtěte celý text návodu k obsluze.

Tento návod k obsluze vám má usnadnit seznámení s přístrojem a jeho používání v souladu s určením.

Návod k obsluze obsahuje důležité pokyny, jak se zařízením pracovat bezpečně, odborně a ekonomicky, abyste se vyhnuli rizikům, ušetřili náklady za opravy, omezili dobu nečinnosti a zvýšili spolehlivost a životnost zařízení.

Kromě bezpečnostních ustanovení tohoto návodu k obsluze musíte bezpodmínečně dodržovat předpisy své země, které platí pro provoz zařízení.

Uchovávejte návod k obsluze u zařízení v plastovém obalu, který jej bude chránit před znečištěním a vlhkostí. Před započetím práce si jej musí každý pracovník obsluhy přečíst a pečlivě jej dodržovat.

S přístrojem smějí pracovat jen osoby, které jsou poučeny o jeho použití a informovány o nebezpečích, která jsou s ním spojena.

Dodržujte minimální požadovaný věk obsluhy.

Kromě bezpečnostních pokynů, které jsou obsaženy v tomto návodu k obsluze, a zvláštních předpisů vaší země, je při provozu konstrukčně stejných strojů zapotřebí dodržovat všeobecně uznávaná technická pravidla.

Nepřebíráme žádnou záruku za nehody nebo škody způsobené nedodržením tohoto návodu a bezpečnostních pokynů.

2. Popis přístroje (obr. 1-16)

1. Štípací sloupek
2. Štípací klín
3. Přepavní úchyt
4. Ovládací páka
- 4a. Opěrné body
5. Chránič
- 5a. Držák
6. Nádrž s hydraulickým olejem
7. Zajišťovací hák
8. Přepavní kola
9. Podpěry
10. Základní deska
11. Otočný stůl
12. Ovládací páka
13. Ochrana rukojeti
14. Přidržené rameno
- 14a. Otvor
15. Tyč nastavení zdvihu
16. Elektrická přípojka
17. Spínač/vypínač
18. Motor
19. Přidržený čep
20. Spínací kolébka
21. Pružinová závlačka
22. Dorazové šrouby
23. Odvzdušňovací šroub
24. Olejová měřka
25. Vypouštěcí šroub oleje
26. Uzavřená matice (tyč nastavení zdvihu)
27. Zajišťovací šroub (tyč nastavení zdvihu)

3. Rozsah dodávky (obr. 3)

- 1x štípač dřeva
- 2x ovládací páka (4)
- 4x ochranný držák (5)
- 2x přepavní kola (8)
- 2x podpěra (9)
- 2x přidržené rameno (14)
- 1x náprava (A)

- 4x příložka M10 (B)
- 2x závlačka (C)
- 2x kryt kola (D)
- 8x šroub se šestihrannou hlavou M8x50mm (E)
- 4x šroub s šestihrannou hlavou M10x25mm (F)
- 1x inbusový klíč 5mm (G)
- 1x návod k obsluze

4. Použití v souladu s určením

Štípač dřeva je určený výhradně ke štípání palivového dříví ve směru vláken.

Stroj se smí používat pouze v souladu s jeho určením. Jakékoli jiné použití je v rozporu s určením. Za škody nebo zranění všeho druhu, které vzniknou na základě použití v rozporu s určením, zodpovídá uživatel/obsluhující osoba a ne výrobce.

Součástí použití k určenému účelu je dodržování bezpečnostních pokynů a také montážní návod a provozní pokyny v návodu k obsluze.

Osoby provádějící obsluhu a údržbu stroje s ním musí být seznámeny a informovány o potenciálních nebezpečích.

Kromě toho je třeba co nejpřesněji dodržovat platné předpisy pro prevenci nehodovosti.

Je třeba dodržovat ostatní všeobecná pravidla pro oblasti pracovního lékářství a bezpečnostně technická pravidla.

Změny stroje zcela vylučují ručení výrobce za škody, které takto vzniknou.

- Hydraulický štípač dřeva je vhodný pouze pro provoz nastojato. Dřevo lze štípat pouze ve směru vláken. Rozměry štípaného dřeva jsou:
 - Délka dřeva: 68 cm - 107 cm
 - Průměr dřeva: 8 cm - 35 cm
- Nikdy neštipujte dřevo naležato nebo proti směru vláken!
- Je nutné dodržovat veškeré předpisy výrobce týkající se bezpečnosti, práce a údržby stroje, a také rozměry uvedené v technických údajích.
- Je nutné dodržovat příslušné předpisy úrazové prevence a ostatní všeobecně uznávaná bezpečnostně technická pravidla.
- Stroj smí být používán, udržován nebo opravován jen osoby, které jsou s ním obeznámeny a jsou informovány o nebezpečí. Svěvolné změny stroje vylučují ručení výrobce za škody, které takto vzniknou
- Stroj smí být používán jen s originálním příslušenstvím a originálními nástroji výrobce.

- Jakékoli použití, které toto nařízení překračuje, je považováno za použití v rozporu s určením. Za takto vzniklé škody výrobce neručí. Riziko nese výhradně uživatel.
- Pracovní prostor udržujte čistý a bez překážek.
- Výrobek se smí provozovat pouze na rovném a pevném podkladu.
- Před každým uvedením do provozu zkontrolujte, zda štípač dřeva správně funguje.
- Výrobek provozujte pouze v oblastech, které jsou umístěny maximálně 1 000 m nad hladinou moře.
- Respektujte prosím to, že naše přístroje nebyly v souladu s určením konstruovány pro komerční, řemeslné a průmyslové použití. Nepřebíráme zodpovědnost v případě, když se přístroj použije v komerčních, řemeslných nebo průmyslových provozech, a při srovnatelných činnostech.

5. Všeobecné bezpečnostní pokyny

Místa, týkající se Vaší bezpečnosti, jsme v tomto návodu k použití označili touto značkou: ⚠

⚠ VAROVÁNÍ: Pokud používáte elektrické nástroje, musíte dodržovat níže uvedené základní bezpečnostní opatření pro snížení rizika požáru, zasažení elektrickým proudem a zranění osob. Než začnete s tímto nářadím pracovat, přečtete si prosím pokyny

- Dbejte všech pokynů ohledně bezpečnosti a rizik u stroje.
- Všechny pokyny ohledně bezpečnosti a rizik u stroje udržujte v kompletním a čitelném stavu.
- Bezpečnostní zařízení u stroje nesmíte demontovat ani vyřazovat z funkce.
- Zkontrolujte přívodní kabely. Nepoužívejte poškozené přívodní kabely.
- Před uvedením do provozu zkontrolujte správnou funkci dvouručního ovládání.
- Osobě, která zařízení obsluhuje, musí být alespoň 18 let.
- S výrobkem si nesmí hrát děti.
- Při práci používejte pracovní rukavice a ochrannou obuv, ochranné brýle, přiléhavý pracovní oděv a ochranu sluchu (OOP).
- Opatrnost při práci: Nebezpečí zranění prstů a rukou štípacím nástrojem.
- Přestavby, nastavovací práce a čištění a také údržbu a odstraňování poruch provádějte vždy při vypnutém motoru. Vytáhněte síťovou zástrčku!

- Instalaci, opravy a údržbu elektrické instalace směřj provádět jen odborní pracovníci.
- Všechny ochranné a bezpečnostní prostředky musí být namontovány zpět ihned po dokončení oprav a údržby.
- Když opouštíte pracoviště, vypněte motor.
Vytáhněte síťovou zástrčku!
Je co nejpřísněji zakázáno odstraňovat ochranné zařízení nebo pracovat bez něho.
- Při štípání může kvůli vlastnostem dřeva (např. kvůli srůstům, odřezkům kmene nepravidelného tvaru atd.) dojít k ohrožením jako vyvrstvení částí, zablokování štípače dřeva a pohmožděninám.
- Kromě obsluhy je zakázáno zdržovat se v pracovním rádiu stroje. V poloměru 5 metrů okolo stroje se nesmí zdržovat jiná osoba nebo zvíře.
- Vypouštění starého oleje do okolního prostředí je zakázáno. Olej je zlikvidovat podle příslušných zákonných předpisů země, ve které probíhá provoz.

⚠ **Nebezpečí pořezání nebo zmáčknutí rukou:**

- Pokud se pohybuje klín, nikdy nesahejte do nebezpečných oblastí.

⚠ **Varování!**

Nikdy neodstraňujte ručně kmen, který je vzpříčen klímem.

⚠ **Varování!**

Před prováděním veškerých údržbových prací odpojte síťovou zástrčku.

Tyto pokyny si dobře uschovejte!

Obecné bezpečnostní pokyny pro elektrické nástroje

⚠ **VAROVÁNÍ! Přečtěte si všechny bezpečnostní pokyny, instrukce, ilustrace a technické údaje, kterými je tento elektrický nástroj opatřen.** Pokud zanedbáte dodržování následujících instrukcí, může to způsobit zásah elektrickým proudem, požár a/nebo těžká zranění.

Uschovejte si do budoucna veškeré bezpečnostní pokyny a instrukce.

Pojem „elektrický nástroj“, který je uveden v bezpečnostních pokynech, se vztahuje na elektrický nástroj (se síťovým kabelem), poháněný proudem ze sítě nebo na elektrický nástroj poháněný akumulátorem (bez síťového kabelu).

Bezpečnost na pracovišti

- **Udržujte svou pracovní oblast čistou a dobře osvětlenou.**
Pracovní oblasti, ve kterých je nepořádek nebo nejsou osvětlené, mohou vést k nehodám.
- **Nepracujte s tímto elektrickým nástrojem v prostředí ohroženém výbuchem, ve kterém se nacházejí hořlavé kapaliny, plyny nebo prach.**
Elektrické nástroje vytvářejí jiskry, které by mohly zapálit prach nebo výpary.
- **Udržujte děti nebo jiné osoby během používání elektrického nástroje v patřičné vzdálenosti.**
Při nesoustředěnosti můžete ztratit kontrolu nad elektrickým nástrojem.

Elektrická bezpečnost

⚠ **Pozor!**

Při používání elektrického nářadí se na ochranu proti zraněním způsobeným elektrickým proudem a proti požáru musí dodržovat následující základní bezpečnostní předpisy. Před použitím tohoto elektrického nářadí si přečtěte všechna tato upozornění a bezpečnostní pokyny dobře uložte.

- Zabraňte kontaktu těla s uzemněnými povrchy jako trubkami, topeními, sporáky a chladničkami. Je-li vaše tělo uzemněné, hrozí zvýšené riziko zasažení elektrickým proudem.
- Nástroj chraňte před deštěm a mokrem. Vniknutí vody do elektrického zařízení zvyšuje riziko úrazu elektrickým proudem.
- Kabel nepoužívejte k přenášení a zavěšení nástroje, nebo k vytažení zástrčky ze zásuvky. Kabel nenechávejte v horku, v oleji, na ostrých hranách nebo u pohyblivých dílů. Poškozené nebo zamotané kabely zvyšují riziko zasažení elektrickým proudem.
- Používáte-li elektrický nástroj venku, používejte prodlužovací kabely schválené i pro venkovní použití. Používání prodlužovacího kabelu schváleného pro venkovní použití zmenšuje riziko zasažení elektrickým proudem.

Bezpečnost osob

- **Při práci s elektrickým nástrojem buďte pozorní a neustále dávejte pozor na to, co děláte a postupujte vždy s rozvahou.**
Nepoužívejte elektrický nástroj, jste-li unavení nebo pod vlivem drog, alkoholu nebo léků. Okamžik nepozornosti při používání elektrického nástroje může vést k vážným zraněním.

- **Používejte osobní ochranné pracovní prostředky a vždy ochranné brýle.**

Použití osobních ochranných prostředků jako je protiprachová maska, protiskluzová bezpečnostní obuv, ochranná přilba nebo ochrana sluchu podle druhu a způsobu použití elektrických nástrojů zmenšuje riziko zranění.

- **Zabraňte neúmyslnému uvedení do provozu. Než elektrický nástroj připojíte k napájení proudem a než jej budete zvedat nebo nosit, ujistěte se, že je vypnutý.** Máte-li při přenášení elektrického nástroje prst na spínači nebo zapojíte-li elektrický nástroj do zásuvky zapnutý, může to vést nehodám.
- **Před zapnutím elektrického nástroje odstraňte veškeré seřizovací nástroje nebo klíče.**

Nástroj nebo klíč, který se nachází v otáčejícím se dílu elektrického nástroje, může vést ke zraněním.

- **Zabraňte nestabilnímu držení těla. Zajistěte si stabilní postoj a vždy udržujte rovnováhu.** Tak můžete elektrický nástroj v nečekaných situacích lépe udržet pod kontrolou.
- **Noste vhodný oděv. Nenoste volný oděv nebo šperky. Udržujte vlasy, oděv a rukavice v bezpečné vzdálenosti od pohybujících se dílů.** Volný oděv, šperky nebo dlouhé vlasy mohou být zachyceny rotujícími díly.
- **Nenechte se ukoľebat falešným pocitem bezpečí a nepřeskočte bezpečnostní pravidla pro elektrické nástroje, i když je po častém používání elektrického nástroje znáte.** Nedbalé chování může vést ve zlomku sekundy k těžkým zraněním.

Používání a manipulace s elektrickým nástrojem

- **Nepřetěžujte elektrický nástroj.** Pro svou práci používejte vhodný elektrický nástroj. S vhodným elektrickým nástrojem budete pracovat lépe a bezpečněji v udávaném rozsahu výkonu.
- **Nepoužívejte elektrický nástroj, jehož vypínač je vadný. Elektrický nástroj, který již nelze zapnout nebo vypnout, je nebezpečný a musí být opraven.**
- **Před prováděním seřizování, výměnou příslušenství nebo přepravou elektrického nástroje vytáhněte zástrčku ze zásuvky.** Tato preventivní bezpečnostní opatření brání neúmyslnému spuštění elektrického nástroje.
- **Uchovávejte nepoužívané elektrické nástroje mimo dosah dětí.** Nenechte elektrický nástroj používat osoby, které s ním nejsou seznámeny nebo si nepřečetly tento návod. Elektrické nástroje představují nebezpečí, jsou-li používány nezkušenými osobami.

- **O elektrické nástroje a nástavec pečlivě pečujte.**

Kontrolujte, zda pohyblivé díly fungují bezvadně a nejsou vzpříčené, zda nejsou prasklé nebo tak poškozené, že je omezena funkčnost elektrického nástroje. Poškozené díly nechte před používáním elektrického nástroje opravit. Příčinou mnoha nehod je špatně udržovaný elektrický nástroj.

- **Udržujte řezné nástroje ostré a čisté. Pečlivě udržované řezné nástroje s ostrými břity se méně přičí a lze je snadněji vést.**

- **Používejte elektrický nástroj, příslušenství, nástavce atd. v souladu s instrukcemi.**

Zohledněte přitom pracovní podmínky a prováděnou činnost. Používání elektrických nástrojů pro jiné než určené aplikace může vést k nebezpečným situacím.

- **Rukojeti a úchopné plochy udržujte suché, čisté a bez oleje a tuku.** Kluzké rukojeti a úchopné plochy neumožňují bezpečnou obsluhu a kontrolu elektrického nástroje v nepředvídatelných situacích.

Servis

- **Nechte svůj elektrický nástroj opravovat pouze kvalifikovaný odborný personál a pouze za použití originálních náhradních dílů.** To zajistí, aby zůstala zachována bezpečnost elektrického nástroje.

6. Doplňující bezpečnostní pokyny

- Štípač dřeva smí obsluhovat pouze jedna osoba.
- Nikdy neštipete kmeny, které obsahují hřebíky, dráty nebo jiné předměty.
- Již našťípané dřevo a dřevěné třísky vytvářejí nebezpečný pracovní prostor. Hrozí nebezpečí klopnutí, sklouznutí nebo pádu. V pracovním prostoru vždy udržujte pořádek.
- Dokud je stroj zapnutý, nedotýkejte se rukama pohyblivých částí stroje.
- Štípejte pouze dřevo s maximální délkou 107 cm.

⚠ **Varování!** Tento elektrický nástroj vytváří během provozu elektromagnetické pole. Toto pole může za určitých podmínek ovlivňovat aktivní nebo pasivní zdravotní implantáty. Pro snížení rizika vážných nebo smrtelných úrazů doporučujeme osobám se zdravotními implantáty, aby se před obsluhou tohoto elektrického nástroje obrátily na svého lékaře nebo na výrobce zdravotního implantátu.

Zbytková rizika

Stroj je zkonstruován podle aktuálního stavu techniky a podle uznávaných bezpečnostně-technických norem. Přesto se mohou během práce vyskytnout jednotlivá zbytková rizika.

- Nebezpečí úrazu prstů a rukou štípacím nástrojem v případě neodborného vedení nebo uložení dřeva.
- Zranění následkem vymrštěného dřeva při neodborném držení nebo vedení.
- Ohrožení zdraví zásahem elektrickým proudem při použití elektrických přívodních kabelů, které nejsou v pořádku.
- Před jakýmkoli nastavováním nebo údržbou přístroj vypněte a odpojte síťovou zástrčku.
- Navzdory všem přijatým preventivním opatřením mohou vzniknout zbytková rizika, která nejsou zjevná.
- Zbytková rizika lze minimalizovat, pokud budete dodržovat „bezpečnostní pokyny“ a „použití v souladu s určeným účelem“ a kompletní „návod k obsluze“.
- Zabraňte náhodnému spuštění stroje: při vložení vidlice do elektrické zásuvky nesmí být stisknut hlavní spínač. Používejte nástroj, který je doporučen v návodu k obsluze.
- Tím dosáhnete toho, že bude váš stroj poskytovat optimální výkon.
- Při provozu stroje nevkládejte ruce do pracovního prostoru.

7. Technické údaje

Compact 8t

Rozměry H/Š/V mm	850/900/990	
Výška otočného stolu mm	390	
Pracovní výška mm	920	
Délka dřeva min./max. cm	68 / 107	
Průměr dřeva min./max. cm	8/35	
Štípací síla max. t*	7,95	
	400V	230V
Rychlost chodu vpřed cm/s	5,5	3,2
Rychlost chodu vzad cm/s	17	16
Množství oleje	480	
Hmotnost kg	126	125

Pohon

Síťová přípojka 400V 3N~/50Hz 230V 1~/50Hz	400/50	230/50
Příkon P1 W	3500	3150
Odevzdávaný výkon P2 kW	2500	2300
Druh provozního režimu	S6 40 % **	
Otáčky motoru 1/min	2800	
Motorový jistič	ano	
Obraceč fáze	při 400V	

Technické změny vyhrazeny!

* Maximálně dosažitelná štípací síla je závislá na odporu štípaného materiálu a může se lišit na základě proměnlivých veličin ovlivňujících hydraulické zařízení.

** Druh provozního režimu S6 40 %, nepřerušovaný periodický provoz s přerušovanou zátěží. Provoz se skládá z doby náběhu, doby s konstantním zatížením a doby volnoběhu. Provozní cyklus činí 10 minut, relativní doba zapínání činí 40% provozního cyklu.

Hluk

Hodnoty hluku byly zjištěny podle normy EN 62841.

Hladina akustického tlaku L_{pA}	89,6 dB
Kolisavost K_{pA}	3 dB
Hladina akustického výkonu L_{WA}	102,6 dB
Kolisavost K_{WA}	3 dB

Používejte ochranu sluchu.

Působení hluku může vést ke ztrátě sluchu.

Uvedené hodnoty hlukových emisí byly měřeny normovanou zkušební metodou a mohou být použity ke srovnání elektrického nástroje s jiným.

Uvedené hodnoty hlukových emisí lze použít rovněž k předběžnému odhadu zatížení.

Varování:

- Hodnoty hlukových emisí se mohou během reálného používání elektrického nástroje lišit od uvedených hodnot v závislosti na způsobu použití elektrického nástroje, především podle toho, jaký obrobek se bude obrábět.
- Pokuste se udržet zatížení na co nejnižší úrovni. Příklad opatření: omezení pracovní doby. Přitom je třeba zohlednit všechny části provozního cyklu (například doby, kdy je elektrický nástroj vypnutý, a doby, kdy je sice zapnutý, běží však naprázdno).

8. Rozbalení

- Otevřete balení a opatrně vyjměte přístroj.
- Odstraňte materiál obalu a obalové a přepravní pojistky (pokud je jimi výrobek opatřen).
- Zkontrolujte, zda je rozsah dodávky úplný.
- Zkontrolujte přístroj a díly příslušenství, zda se při přepravě nepoškodily. V případě reklamaci je třeba okamžitě uvědomit dodavatele. Pozdější reklamace nebudou uznány.
- Uchovejte obal dle možností až do uplynutí záruční doby.
- Před použitím se s výrobkem seznámte podle návodu k obsluze.
- Používejte u příslušenství a opotřebitelných a náhradních dílů pouze originální díly. Náhradní díly obdržíte u specializovaného prodejce.
- Uveďte při objednávání naše čísla výrobku a rovněž typ a rok výroby.

⚠ VAROVÁNÍ!

Nebezpečí spolknutí a udušení!

- Balící materiál, balící a přepravní pojistky nejsou dětská hračka. Spolknutí plastových sáčků, fólií, malých dílů může způsobit usušení.
- Balící materiál, balící a přepravní pojistky chráňte před dětmi.

9. Konstrukce

Z technických důvodů při balení není štípač dřeva kompletně smontovaný.

Upozornění:

Vzhledem k vysoké hmotnosti výrobku doporučujeme, aby montáž prováděly minimálně dvě osoby.

K montáži potřebujete:

- 2x vidlicový klíč / nástrčný klíč SW 13mm
 - 1x vidlicový klíč / nástrčný klíč SW 16mm
 - 1x inbusový klíč 8mm
 - Tuk nebo rozprašovací olej
- Montážní materiál není součástí rozsahu dodávky.

9.1 Montáž přepravních kol (8) (obr. 4, 4a)

1. Nasuňte nápravu (A) otvory na spodním zadním konci štípače dřeva.
2. Na obě strany nasadte příložku (B).
3. Přepravní kolo (8) nasadte na nápravu (A). Poté jej upevněte příložkou (B) a závlačkou (C). Mírně ohněte závlačku (C).
4. Poté nasadte kryty kol (D) na obě strany.

9.2 Montáž ovládacích pák (4) (obr. 5, 5a)

Upozornění: Ovládací páky (4) jsou označeny L (vlevo) a R (vpravo).

1. V každém případě vytáhněte pružinovou závlačku (21) a odstraňte zajišťovací šroub (19).
2. Na horní a dolní opěrné body (4a) ovládacích pák (4) naneste lehký film maziva nebo oleje ve spreji.
3. Připevněte ovládací páku (4). Současně vedte spínací kolébkou (20) drážkou ovládací páky (12).
4. Upevněte ovládací páky (4) pomocí upevňovacího šroubu (19) tak, že zarovnáte otvory a upevníte upevňovací šroub (19).
5. Nyní zajistěte pojistný šroub (19) pružinovou závlačkou (21).
6. Opakujte postup na protilehlé straně.

9.3 Montáž přídržných ramen (14) (obr. 6, 6a)

1. Chcete-li namontovat přídržná ramena (14), musíte nejprve demontovat horní pojistnou matici šroubu pomocí otevřeného klíče/nástrčného klíče SW 13 mm. Za tímto účelem přidržte jedním prstem šroub v otvoru (14a) tak, aby nespadol do trubky.
2. Nasadte přídržné rameno (14) na horní šroub a otočte pojistnou maticí o dvě otáčky (neutahujte).
3. Postup zopakujte se spodním šroubem.
4. Pojistné matice utáhněte pomocí vidlicového klíče / nástrčného klíče SW 13 mm.
5. V případě potřeby seřídte dorazové šrouby (22) pomocí inbusového klíče 8 mm na obou stranách tak, aby se přídržná ramena (14) nedotýkala štípacího klínu (2).

9.4 Nasazení ochranného držáku (5) (obr. 7)

1. Zasuňte ochranný držák (5) do držáku (5a).
2. Šestihranné šrouby M8x50 mm (E) s jednou příložkou provlečte otvory.
3. Šestihranné šrouby M8x50 mm (E) zajistěte vždy jednou příložkou a jednou pojistnou maticí. Použijte dva vidlicové klíče / nástrčné klíče SW 13 mm.
4. Stejným způsobem namontujte všechny tři další ochranné držáky (5).

9.5 Nasazení podpěr (9) (obr. 8)

1. Vezměte podpěry (9) a připevněte je k základní desce (10) na obou stranách pomocí šroubů se šestihrannou hlavou M10x25 mm (F) a jedné příložky. Použijte vidlicový klíč/nástrčný klíč SW 16 mm.

1. Vyšroubujte odvzdušňovací šroub (23).
2. Olejovou měrku (24) otřete pomocí čistého hadříku nepouštějícího vlákna.
3. Zašroubujte odvzdušňovací šroub (23) na doraz do plnicího hrdla.
4. Vyšroubujte odvzdušňovací šroub (23) a odečtěte množství oleje ve vodorovné poloze. Množství oleje musí být na olejové měrce (24) mezi min. a max.
5. Pokud je hladina oleje příliš nízká, postupujte podle oddílu 12.6.
6. Poté opět zašroubujte odvzdušňovací šroub (23).

10.3 Odvzdušnění nádrže s hydraulickým olejem (6) (obr. 9)

⚠ Pozor!

Před zahájením provozu štípače dřeva odvzdušněte nádrž s hydraulickým olejem.

Upozornění

Pokud není nádrž s hydraulickým olejem (6) odvzdušněna, zachycený vzduch poškodí těsnění a tím i štípač dřeva!

1. Před zahájením práce je nutné povolit odvzdušňovací šroub (23) o dvě otáčky, aby byla zajištěna cirkulace vzduchu v nádrži s hydraulickým olejem (6).
2. Během provozu nechte odvzdušňovací šroub (23) povolený.
3. Než budete se štípačem dřeva pohybovat, uzavřete opět odvzdušňovací šroub (23), protože jinak může vytékat olej.

⚠ Pozor!

- Při práci při teplotách pod 5° C by měl být přístroj cca 15 minut provozován na volnoběh, aby se hydraulický olej zahřál.
- Před každou přepravou přístroje se musí odvzdušňovací šroub bezpodmínečně zašroubovat, aby se zabránilo úniku oleje.

Zkouška funkce

Před každým použitím se má provést zkouška funkce.

Akce	Výsledek
Stlačte obě ovládací páky (12) dolů.	Štípací klín (2) sjede dolů.
Pust'te každou ovládací páku (12).	Štípací klín (2) zůstane stát ve zvolené poloze.
Uvolněte obě ovládací páky (12).	Štípací klín (2) se vrátí do horní polohy.

10.4 Promažte štípací sloupek (1) (obr. 1)

⚠ Pozor!

Štípací sloupek nesmí běžet nasucho.

Štípací sloupek (1) štípače dřeva je třeba před uvedením do provozu důkladně namazat tukem. Tento postup se musí každých 5 provozních hodin opakovat.

1. Štípací sloupek (1) musí být v horní poloze.
2. Na štípací sloupek (1) naneste velkou vrstvu maziiva nebo oleje ve spreji.

10.5 Zapnutí/vypnutí (obr. 10, 11)

Upozornění:

Zkontrolujte před každým použitím funkci spínače pro zapnutí/vypnutí jednorázovým zapnutím a opětným vypnutím.

1. Připojte přípojku napájení (16) do síťové zásuvky.
2. Pro zapnutí stiskněte zelené tlačítko spínače pro zapnutí/vypnutí (17), přístroj se spustí.
3. Chcete-li přístroj vypnout, stiskněte červené tlačítko spínače pro zapnutí/vypnutí (17), přístroj se vypne.
4. Když chcete ukončit práci, odpojte přípojku napájení (16) ze síťové zásuvky.

10.6 Kontrola směru otáčení motoru (18) (obr. 1, 11)

⚠ Pozor!

U třífázových motorů je třeba při novém připojení nebo změně stanoviště zkontrolovat směr otáčení; v případě potřeby je třeba změnit směr otáčení pomocí fázového měniče.

1. Zapněte štípač dřeva podle popisu v oddílu 10.5.
2. Pokud je nastaven správný směr chodu, štípací sloupek (1) se automaticky posune nahoru.
3. Pokud se štípací sloupek (1) nepohybuje, okamžitě přístroj vypněte.
4. Změňte směr otáčení fázového měniče pomocí šroubováku (není součástí rozsah dodávky) v přípojce napájení (16).

⚠ Pozor!

Nikdy nenechte běžet motor v nesprávném směru otáčení! To nevyhnutelně vede ke zničení hydraulického systému a proto nelze uplatnit žádné nároky na záruku.

11. Obsluha

Potřebný nástroj:

- Inbusový klíč 5 mm (G)

11.1 Upnutí štípaného materiálu

⚠ VAROVÁNÍ!

Nebezpečí zranění!

Suché a uleželé dřevo může při štípání prudce vyskočit a zranit obsluhu.

Během štípání může zasunutím hydraulického štípacího klínu dojít ke stlačení nebo oddělení částí těla.

Kusy dřeva, které vznikají při štípání, mohou spadnout.

- Noste odpovídající ochranný oděv.

Ujistěte se, že štípané dřevo neobsahuje hřebíky nebo cizí tělesa. Konce štípaného materiálu musí být uříznuté rovně. Větve musí být odřezané rovně.

Šikmo uříznuté kusy dřeva mohou při štípání sklouznout. Štípejte pouze rovně uříznuté dřevo.

11.2 Upnutí krátkého dřeva

11.2.1 Nastavení tyče nastavení zdvihu (15) (obr. 12)

1. Pomocí ovládacích pák (12) nastavte štípací klín (2) do požadované polohy.
2. Pusťte **jednu** ovládací páku (12).
3. Vypněte motor (18) (viz oddíl 10.5).
4. Nyní pusťte druhou ovládací páku (12).
5. Přiloženým inbusovým klíčem 5 mm (G) povolte zajišťovací šroub (tyč nastavení zdvihu) (27).
6. Ved'te tyč nastavení zdvihu (15) pomocí krycí matice (tyč nastavení zdvihu) (26) nahoru, dokud se tyč nastavení zdvihu (15) nezastaví na dorazu.
7. Přiloženým inbusovým klíčem 5 mm (G) utáhněte zajišťovací šroub (tyč nastavení zdvihu) (27).
8. Aktivujte ovládací páku (12). Tím se zajistí, že štípací klín (2) se při zapnutí motoru (18) nebude nekontrolovaně pohybovat nahoru.
9. Zapněte motor (18) (viz oddíl 10.5).
10. Aktivujte **obě** ovládací páky (12) pro spuštění štípacího klínu (2) dolů.
11. Nyní **obě** ovládací páky pusťte (12) a zkontrolujte horní polohu štípacího klínu (2).

11.2.2 Sklopení/vyklopení otočného stolu (11) (obr. 1, 13)

⚠ Pozor!

Udržujte základní desku vždy čistou, aby mohl otočný stůl bezpečně zaklapnout!

1. Otočte otočný stůl (11) rukou nebo nohou, dokud nezapadne zajišťovací hák (7).
2. Položte štípaný materiál přímo na otočný stůl (11).
3. Přidržujte štípaný materiál dvěma přídržnými rameny (14) na ovládacích pákách (4). Dbejte na to, aby byl štípaný materiál umístěn ve středu štípacího klínu (2).
4. Stlačte **obě** ovládací páky (12) současně dolů.
5. Jakmile štípací klín (2) pronikne do štípaného materiálu, oddalte ovládací páky (4) přibližně o 2 cm. Tím se zabrání poškození přídržných ramen (14).
6. Posouvejte štípací klín (2) dolů, dokud se štípaný materiál nerozštípne.

11.3 Štípání dlouhého dřeva (obr. 1, 14)

1. Otočte otočný stůl (11) rukou nebo nohou do strany.
2. Položte štípaný materiál rovně na základní desku (10).
3. Přidržujte štípaný materiál dvěma přídržnými rameny (14) na ovládacích pákách (4). Dbejte na to, aby byl štípaný materiál umístěn ve středu štípacího klínu (2).
4. Stlačte **obě** ovládací páky (12) současně dolů.
5. Jakmile štípací klín (2) pronikne do štípaného materiálu, oddalte ovládací páky (4) přibližně o 2 cm. Tím se zabrání poškození přídržných ramen (14).
6. Posouvejte štípací klín (2) dolů, dokud se štípaný materiál nerozštípne.
7. Pokud se štípaný materiál během prvního štípacího zdvihu zcela nerozdělí, postupujte podle oddílu 11.4.

11.4 Odstranění zaklíněného štípaného materiálu (obr. 1, 13)

Upozornění:

Vzpříčené dřevo rozštípnete pomocí otočného stolu, vytlučte proti směru štípání nebo uvolněte vyjetím štípacího klínu nahoru.

⚠ POZOR!

Nebezpečí zranění!

Otočný stůl musí zapadnout do zajišťovacího háku!

⚠ POZOR!

Nebezpečí zranění!

Hrozí nebezpečí, že se sukovitý štípaný materiál při štípání vzpříčí. Vezměte na vědomí, že dřevo je při uvolnění pod velkým napětím a ve štípací trhlíně může dojít k pohmoždění částí těla.

- Nesahejte do běžícího štípače dřeva.
- Do štípače dřeva, který je v provozu, nevsunujte žádné předměty (např. kladivo apod.).

1. Pokud nebyl štípaný materiál během prvního štípacího zdvihu zcela rozštěpen, přesuňte opatrně štípací klín (2) se štípaným materiálem pomocí obou ovládacích pák (12) do horní polohy.
2. Otočte otočný stůl (11) rukou nebo nohou, dokud nezapadne zajišťovací hák (7).
3. Nyní proveďte druhý štípací zdvih, dokud není štípaný materiál zcela rozštěpen.
4. Vyjměte štípaný materiál a otočný stůl (11) odsuňte rukou nebo nohou.

11.5 Pojistka proti opětnému rozběhu při přerušení proudu (uvolnění při nulovém napětí)

Při výpadku proudu, neúmyslném vytažení zástrčky nebo vadné pojistce se přístroj automaticky vypne. Pro opětovné spuštění postupujte podle oddílu 10.5.

11.6 Ukončení práce (obr. 1, 9)

1. Přesuňte štípací sloupek (1) do spodní polohy.
2. Pusťte **jednu** ovládací páku (12).
3. Vypněte motor (18) (viz oddíl 10.4) a odpojte síťovou zástrčku.
4. Otočte otočný stůl (11) rukou nebo nohou, dokud nezapadne zajišťovací hák (7).
5. Uzavřete odvodušňovací šroub (23).
6. Chraňte přístroj před vlhkostí!
7. Dbejte všeobecných pokynů pro údržbu.

12. Údržba a oprava

⚠ VAROVÁNÍ!

Nebezpečí zranění!

Přístroj se může neočekávaně spustit a způsobit zranění.

- Před všemi údržbářskými pracemi vypněte motor.
- Před prováděním veškeré údržby vytáhněte síťovou zástrčku.

⚠ VAROVÁNÍ!

Nebezpečí ohrožení zdraví!

Vdechnutí výparů oleje a výfukových plynů může způsobit vážné poškození zdraví, bezvědomí a v krajním případě i smrt.

- Nevdechujte výpary oleje.
- Přístroj používejte pouze ve venkovním prostředí.

UPOZORNĚNÍ

Poškození výrobku

Pokud je výrobek provozován bez hydraulického oleje nebo s příliš malým množstvím oleje, může dojít k poškození hydraulického čerpadla.

UPOZORNĚNÍ!

Poškození životního prostředí

Rozlitý olej může trvale znečistit životní prostředí. Kapalina je vysoce toxická a může rychle způsobit znečištění vody.

- Olej plňte/vyprazdňujte pouze na rovném, zpevněném povrchu.
- Použijte plnicí hrdlo nebo trychtýř.
- Vypuštěný olej sbírejte do vhodné nádoby.
- Rozlitý olej ihned pečlivě setřete a hadr zlikvidujte v souladu s místními předpisy.
- Olej zlikvidujte v souladu s místními předpisy.

Všechny ochranné a bezpečnostní prostředky musí být namontovány zpět ihned po dokončení oprav a údržby.

Doporučujeme vám:

Čistěte přístroj pravidelně po každém použití vlhkým hadrem a trochou mazacího mýdla. Nepoužívejte žádné čisticí prostředky nebo rozpouštědla; mohly by poškodit plastové díly přístroje. Dbejte na to, aby se dovnitř přístroje nedostala voda.

Potřebný nástroj:

- 1x vidlicový klíč / nástrčný klíč SW 24 mm
- Trychtýř
- Sběrná nádoba
- Pilník / úhlová bruska

Není součástí rozsahu dodávky.

12.1 Štípací klín (2) (obr. 1)

1. Štípací klín (2) je namáhaný díl, který je třeba přebrousit pilníkem nebo úhlovou bruskou, případně vyměnit za nový štípací klín (2).

12.2 Ovládací ramena (4) a ovládací páky (12) (obr. 1)

1. Kombinované přidržné a řídicí zařízení musí mít lehký chod. Případně namažte několika málo kapkami oleje.

12.3 Štípací sloupek (1) (obr. 1)

1. Štípací sloupek (1) udržujte v čistotě. Odstraňujte špinu, dřevěné třísky, kůru apod.
2. Mažte štípací sloupek (1) rozprašovací olejem nebo tukem.

12.4 Pravidelně kontrolujte množství oleje!

Příliš malé množství oleje může poškodit olejové čerpadlo! (viz 10.2)

1. Pravidelně kontrolujte těsnost hydraulických přípojek a šroubení a v případě potřeby je dotáhněte.

12.5 Doplnování hydraulického oleje (obr. 1, 9)

Doporučujeme oleje řady HLP 32.

Upozornění:

Štípací sloupek musí být před zkouškou zasunutý, přístroj musí stát rovně.

1. Vyšroubujte odvzdušňovací šroub (23).
2. Doplníte nový hydraulický olej pomocí vhodného trychtýře. Dbejte na maximální objem náplně 480 ml. Opatrně naplňte olej až po dolní hranu plnicího hrdla.
3. Olejovou měрку (24) otřete pomocí čistého hadříku nepouštějícího vlákna.
4. Zašroubujte odvzdušňovací šroub (23) na doraz do plnicího hrdla.
5. Vyšroubujte odvzdušňovací šroub (23) a odečtěte množství oleje ve vodorovné poloze. Množství oleje musí být na olejové měrce (24) mezi min. a max.
6. Pokud je stav naplnění olejem příliš nízký, opakujte postup.
7. Poté opět zašroubujte odvzdušňovací šroub (23).

12.6 Výměna hydraulického oleje (obr. 1, 9)

Hydraulický olej vyměňujte po 50 hodinách provozu. Poté každých 500 hodin.

Upozornění

Výměna hydraulického oleje by se měla provádět při motoru zahřátém na provozní teplotu.

Upozornění

Štípací sloupek (1) musí být před výměnou oleje zasunutý, přístroj musí stát rovně.

1. Připravte si vhodnou záchytnou nádobu o objemu min. 7 litrů.
2. Vyšroubujte odvzdušňovací šroub (23).
3. Vyjměte vypouštěcí šroub oleje (25) pomocí vidlicového klíče SW 24 mm, aby mohl olej vytéct.
4. Vypouštěcí šroub oleje (25) opět zašroubujte.
5. Nalijte nový hydraulický olej (cca 480 ml).
6. Odvzdušňovací šroub (23) opět zašroubujte.
7. Zkontrolujte množství oleje podle popisu v oddílu 10.2.
8. Starý olej řádně zlikvidujte na veřejném sběrném místě.

Zde uvedené časové intervaly se vztahují na normální podmínky používání, takže pokud je přístroj vystavován velkému zatížení, tyto časy se odpovídajícím způsobem zkrátí.

Servisní informace

Je nutno dbát na to, že v případě tohoto výrobku následující díly podléhají opotřeбенí, které je dáno používáním nebo se tak děje přirozeně, příp. že na následující díly je pohlíženo jako na spotřební materiál.

Namáhané díly*: Štípací klín, vedení štípacího klínu/ štípacího nosníku, hydraulický olej

* není nutně zahrnuto v rozsahu dodávky!

Náhradní díly a příslušenství obdržíte v našem servisním středisku. Naskenujte k tomu QR kód na titulní straně.

13. Skladování

Upozornění

Přesuňte štípací sloupek do dolní polohy (viz oddíl 11.6).

Přístroj a jeho příslušenství skladujte na tmavém, suchém a nezamrzajícím místě, které není přístupné dětem. Optimální skladovací teplota se pohybuje mezi 5 a 30°C. Elektrický přístroj uchovávejte v originálním obalu. Elektrický přístroj zakryjte, aby byl chráněn před prachem nebo vlhkem. Návod k obsluze uložte u přístroje.

14. Přeprava

⚠ Pozor!

Vytáhněte před přepravou síťovou zástrčku.

⚠ Pozor!

Nepřepravujte přístroj nalezato!

Upozornění

Přesuňte štípací sloupek do dolní polohy (viz oddíl 11.6).

14.1 Přeprava pomocí přepravního úchyty (3) (obr. 15)

Pro snadnou přepravu je štípač dřeva vybaven dvěma přepravními koly (8) a přepravním úchytem (3).

1. Chcete-li přístroj přepravovat, uchopte jednu rukou přepravní úchop (3) a nohou štípač dřeva mírně převraťte.
2. Štípač dřeva se naklápí na přepravní kola (8) a může se jím tak pojíždět.

14.2 Přeprava pomocí jeřábu (obr. 16)

⚠ Pozor!

Nikdy nezvedejte za štípací klín (2)!

1. Připevňte přepravní popruhy (nejsou součástí rozsahu dodávky) na obou stranách k hornímu držáku (5a) ochranných držáků (5).
2. Opatrně přístroj zvedněte.

15. Elektrické připojení

Instalovaný elektromotor je připojen v provozuschopném stavu. Připojka musí odpovídat příslušným předpisům VDE a DIN.

Těmto předpisům musí odpovídat síťová přípojka zákazníka i použité prodlužovací kabely.

Používejte přenosný osobní ochranný spínač (PRCD), není-li v napájecí síti nainstalovaný proudový chránič (RCD) s jmenovitým chybovým proudem max. 30mA.

Síťová přípojka je jištěna 16 A setrvačně.

Poškozená elektrická přípojná vedení

U elektrických přípojných vedení často dochází k poškození izolace.

Jeho příčinami mohou být:

- Otláčená místa, je-li přípojné vedení vedeno oknem nebo štěrbinou ve dveřích.
- Místa zlomu kvůli nevhodnému upevnění nebo vedení přípojného vedení.
- Zlomení kvůli přeježdění přes přívodní kabel.
- Poškození izolace kvůli vytržení z nástěnné zásuvky.
- Praskliny v důsledku stárnutí izolace.

Tyto vadná elektrická přípojná vedení nesmí být používána a kvůli poškození izolace jsou životu nebezpečná. Pravidelně kontrolujte, zda elektrická přípojná vedení nejsou poškozená. Dávejte pozor, aby nebyl přívodní kabel při kontrole připojen do elektrické sítě.

Elektrická přípojná vedení musí odpovídat příslušným předpisům VDE a DIN. Používejte pouze přípojná vedení s označením H07RN-F.

Potisk typového označení na přívodním kabelu je povinný.

- Výrobek splňuje požadavky normy EN 61000-3-11 a podléhá zvláštním připojovacím podmínkám. To znamená, že použití libovolných, volně vybraných připojovacích bodů není přípustné.
- Výrobek může při špatných podmínkách sítě způsobit přechodné výkyvy napětí.
- Výrobek je určen výhradně k použití na přípojních bodech, které
 - a) nepřekračují maximální přípustnou impedanci sítě „Z“ ($Z_{\max} = 0,354 \Omega (230V\sim) / 0,330 \Omega (400V\sim)$), nebo
 - b) mají zatížitelnost sítě trvalým proudem nejméně 100 A na fázi.
- Vy jako uživatel musíte zajistit, v případě potřeby prostřednictvím dohody se svým dodavatelem energie, aby váš připojovací bod, na kterém chcete výrobek provozovat, splňoval jeden ze dvou uvedených požadavků a) nebo b).

Třífázový motor 400 V 3~ / 50 Hz

Síťové napětí 400 V 3N~ / 50 Hz

Síťová přípojka a prodlužovací vedení musí být 5žilové = 3~ + N + PE.

- Prodlužovací vedení musí mít minimální průřez 1,5 mm² (≤ 25 m).
- Prodlužovací vedení musí mít minimální průřez 2,5 mm² (> 25 m).

Motor na střídavý proud 230V / 50Hz

Síťové napětí 230V / 50Hz

- Prodlužovací vedení musí mít minimální průřez 1,5 mm² (≤ 25 m).
- Prodlužovací vedení musí mít minimální průřez 2,5 mm² (> 25 m).

Připojení a opravy elektrické výbavy mohou provádět pouze odborní elektrikáři.

Při zpětných dotazech uvádějte prosím tyto údaje:

- Typ proudu napájecího motor
- Údaje z typového štítku stroje
- Údaje z typového štítku motoru

16. Likvidace a recyklace

Upozornění k obalu



Balící materiály jsou recyklovatelné. Obaly prosím likvidujte způsobem šetrným k životnímu prostředí.

Upozornění k zákonu o elektrických a elektronických zařízeních (ElektroG)



Odpadní elektrická a elektronická zařízení nepatří do domovního odpadu, ale musí se sbírat a likvidovat odděleně!

- Staré baterie nebo akumulátory, které nejsou napevno zabudované ve starém přístroji, musí být před odevzdáním bez poškození vyjmuty! Jejich likvidaci upravuje zákon o bateriích.
- Majitelé nebo uživatelé elektrických a elektronických zařízení jsou ze zákona povinni je po použití vrátit.
- Koncový uživatel je zodpovědný za vymazání svých osobních údajů ze starého zařízení určeného k likvidaci!
- Symbol přeškrtnuté popelnice znamená, že se odpadní elektrická a elektronická zařízení nesmí likvidovat společně s domovním odpadem.
- Elektrická a elektronická zařízení můžete bezplatně odevzdat na následujících místech:
 - Veřejné skládky nebo sběrná místa odpadů (např. obecní stavební dvory).
 - Prodejní místa elektrospotřebičů (stacionární a online), pokud jsou obchodníci povinni je odebrat nebo to nabízejí dobrovolně.
 - Až tři kusy elektroodpadu od jednoho typu spotřebiče s délkou hrany maximálně 25 cm lze bezplatně vrátit výrobci, aniž by bylo nutné předtím zakoupit nový spotřebič od výrobce nebo jej odevzdat na jiném autorizovaném sběrném místě ve vašem okolí.
 - Pro další doplňující podmínky zpětného odběru výrobců a distributorů se obraťte na příslušný zákaznický servis.
- V případě, že výrobce dodá nový elektrospotřebič do soukromé domácnosti, může na žádost koncového uživatele zajistit bezplatný sběr elektroodpadu. Za tímto účelem kontaktujte zákaznický servis výrobce.
- Tato prohlášení se vztahují pouze na přístroje instalované a prodávané v zemích Evropské unie a podléhající evropské směrnici 2012/19/EU. V zemích mimo Evropskou unii mohou pro likvidaci elektroodpadu platit jiné předpisy.

O možnostech likvidace vysloužilého přístroje vám podá informace správa vaší obce nebo vašeho města.

Paliva a oleje

- Před likvidací přístroje je nutné vyprázdnit palivovou nádrž a nádrž na motorový olej!
- Palivo a motorový olej nepatří do domovního odpadu nebo odtoku, ale musí se sbírat a likvidovat odděleně!
- Prázdné zásobníky oleje a paliva musí být zlikvidovány ekologicky.

17. Odstraňování poruch





Následující tabulka zobrazuje příznaky vad a popisuje, jak lze vady odstranit, pokud generátor nepracuje správně. Pokud nemůžete problém takto lokalizovat a odstranit, obraťte se na svou servisní dílnu.

Porucha	Možná příčina	Řešení
Motor (18) běží, ale štípací sloupek (1) se nevyjíždí nahoru.	Motor (18) se otáčí nesprávným směrem.	Zapněte fázový měnič v přípojce napájení (viz bod 10.6).
Motor (18) automaticky zastaví štípaní.	Přepětové ochranné zařízení se aktivovalo.	Zavolejte kvalifikovaného elektrikáře.
Štípací sloupek (1) se pohybuje dolů jen pomalu.	Příliš málo oleje.	Zkontrolujte množství oleje pomocí olejové měrky (24).
	Odvzdušňovací šroub (23) je zavřený.	Před použitím povolte odvzdušňovací šroub (23) o dvě otáčky.
	Zkontrolujte, zda není povolena krycí matice (tyč nastavení zdvihu) (26) tyče nastavení zdvihu (15).	Utáhněte krycí matici (tyč nastavení zdvihu) (26) tyče nastavení zdvihu (15). Případně nasadte novou krycí matici.
Štípaný materiál se nerozštípe.	Materiál nesprávně usazen ve štípači dřeva.	Vložte štípaný materiál správným způsobem.
	Štípací klín (2) je tupý.	Nabruste štípací klín (2).
	Uniká olej.	Vyhledejte netěsné místo, zavolejte prodejce.
Štípací sloupek (1) vibruje, produkuje hluk.	Nedostatek oleje a přebytek vzduchu v hydraulickém systému.	Zkontrolujte množství oleje, případně doplňte olej, jinak zavolejte prodejce.
Štípací sloupek (1) silně vibruje v horní poloze.	Plastová vedení jsou opotřebovaná.	Vyměňte plastová vedení nahoře a dole.
Hydraulické čerpadlo píská.	Příliš málo hydraulického oleje v nádrži s hydraulickým olejem (6).	Doplňte hydraulický olej.
Únik oleje na štípacím sloupku (1) nebo na jiných místech.	Vzduchové bubliny v hydraulickém systému během provozu.	Před použitím povolte odvzdušňovací šroub (23) o dvě otáčky.
	Odvzdušňovací šroub (23) nebyl před přepravou dotažen.	Před přepravou utáhněte odvzdušňovací šroub (23).
	Vypouštěcí šroub oleje (25) povolte.	Vypouštěcí šroub oleje (25) utáhněte.
	Olejový ventil a/nebo těsnění vadné.	Kontaktujte prodejce.

Vysvetlenie symbolov na prístroji

Použitie symbolov v tejto príručke má upriamiť vašu pozornosť na možné riziká. Bezpečnostné symboly a vysvetlenia, ktoré ich sprevádzajú, musia byť presne pochopené. Výstrahy samotné neodstraňujú riziká a nemôžu nahradiť správne opatrenia na zabránenie nehodám.

	Varovanie - Prečítajte si návod na obsluhu, aby ste znížili riziko poranenia.		Pri použití žeriava omotajte okolo telesa zdvíhací remeň. Štiepačku dreva nikdy nezdvíhajte za prepravnú rukoväť.
	Noste ochranu sluchu. Vplyv hluku môže spôsobiť stratu sluchu.		Použitý olej riadne zlikvidujte (v miestnej zberni použitého oleja). Starý olej je zakázané vypúšťať do pôdy alebo zmiešavať s odpadom.
	Používajte bezpečnostnú obuv.		Je zakázané odstraňovať a meniť ochranné a bezpečnostné zariadenia.
	Noste ochranné okuliare. Počas práce vznikajú iskry alebo z prístroja odletujú triesky, piliny a prach, ktoré môžu zapríčiniť stratu zraku.		Nedovoľte, aby sa na podlahu rozliat hydraulický olej.
	Používajte pracovné rukavice.		Zdvíhací bod
	Používajte ochrannú prilbu.		Pozor! Pred opravárskymi, údržbárskymi a čistiacimi prácami vypnite motor a vyťahnite sieťovú zástrčku.
	Zákaz vstupu nepovolaným osobám.		Nebezpečenstvo porezania a pomliaždenia: keď sa štiepací nôž pohybuje, nikdy sa nedotýkajte nebezpečných miest.
	Zákaz fajčenia v pracovnej oblasti.		Vysoké napätie, nebezpečenstvo ohrozenia života!
	Udržiavajte svoju pracovnú oblasť v poriadku! Neporiadok môžu mať za následok nehody!		V pracovnej oblasti stroja sa smie nachádzať iba obsluha. Nezúčastnené osoby, ako aj domáce a úžitkové zvieratá, držte mimo nebezpečnej oblasti (minimálna vzdialenosť 5 m).

	<p>Stroj smie obsluhovať len jedna osoba!</p>		<p>Smer otáčania motora</p>
	<p>Opatrne! Pohyblivé nástroje!</p>		<p>Prístroj neprepravujte naležato!</p>
	<p>Pred začatím práce povoľte odvetšňovací skrútku o cca 2 otáčky. Pred prepravou zatvorte.</p>		<p>Pred uvedením stroja do prevádzky sa oboznámte s obojručnou obsluhou pákou! Pozorne si prečítajte návod na použitie.</p>
	<p>Zaseknuté kmene neodstraňujte rukami.</p>	<p>⚠ Pozor!</p>	<p>V tomto návode na obsluhu sme miesta, ktoré sa týkajú vašej bezpečnosti, označili týmto znakom.</p>
	<p>Výrobok zodpovedá platným európskym smerniciam.</p>		

Obsah:
Strana:

1.	Úvod.....	68
2.	Popis prístroja.....	68
3.	Rozsah dodávky.....	68
4.	Použitie v súlade s určením.....	69
5.	Všeobecné bezpečnostné upozornenia.....	69
6.	Dodatočné bezpečnostné upozornenia.....	72
7.	Technické údaje.....	72
8.	Vybalenie.....	73
9.	Zostavenie.....	73
10.	Pred uvedením do prevádzky.....	74
11.	Obsluha.....	76
12.	Údržba a oprava.....	77
13.	Skladovanie.....	79
14.	Preprava.....	79
15.	Elektrická prípojka.....	79
16.	Likvidácia a opätovné zhodnotenie.....	80
17.	Odstraňovanie porúch.....	81
18.	Vyhlásenie o zhode.....	155

1. Úvod

Výrobca:

Scheppach GmbH
Günzburger Straße 69
D-89335 Ichenhausen

Vážený zákazník,

želáme Vám veľa zábavy a úspechov pri práci s Vaším novým prístrojom.

Upozornenie:

Výrobca tohto prístroja neručí podľa platného zákona o ručení za výrobok za škody, ktoré vzniknú na tomto prístroji alebo budú spôsobené týmto prístrojom pri:

- neodobornej manipulácii,
- nedodržíavaní návodu na obsluhu,
- opravách tretími osobami, neautorizovanými odborníkmi,
- montáži a výmene neoriginálnych náhradných dielov,
- použití v rozpore s určením,
- Výpadky elektrického zariadenia pri nedodržíavaní elektrických predpisov a ustanovení VDE 0100, DIN 57113 / VDE 0113.

Dodržiavajte:

Pred montážou a uvedením do prevádzky si prečítajte celý text návodu na obsluhu.

Návod na obsluhu vám má uľahčiť, aby ste sa oboznámili s prístrojom a používali ho v súlade s jeho určenými možnosťami použitia.

Návod na obsluhu obsahuje dôležité pokyny, ako s prístrojom bezpečne, odborne a hospodárne pracovať a ako zabrániť nebezpečenstvám, ušetríte náklady na opravy, znížite časy prestojov a zvýšite spoľahlivosť a životnosť prístroja.

Okrem bezpečnostných ustanovení tohto návodu na obsluhu musíte bezpodmienečne dodržiavať predpisy svojej krajiny platné pre prevádzku prístroja.

Návod na obsluhu uschovajte pri prístroji a v plastovom obale, aby bol chránený pred špinou a vlhkosťou. Všetci obsluhujúci pracovníci si ho musia pred začiatkom práce prečítať a starostlivo ho dodržiavať.

Na prístroji môžu pracovať len osoby, ktoré boli poučené o používaní prístroja a boli informované o nebezpečenstvách, ktoré sú s tým spojené.

Treba dodržiavať požadovaný minimálny vek.

Okrem bezpečnostných upozornení obsiahnutých v tomto návode na obsluhu a osobitných predpisov vašej krajiny treba rešpektovať všeobecne uznávané technické pravidlá pre prevádzku konštrukčne rovnakých strojov.

Nepreberáme zodpovednosť za žiadne nehody ani škody, ku ktorým dôjde v dôsledku nedodržania tohto návodu a bezpečnostných upozornení.

2. Popis prístroja (obr. 1 – 16)

1. Štiepací stĺp
2. Rozovierací klin
3. Prepravná rukoväť
4. Ovládacie rameno
- 4a. Oporné body
5. Ochranný oblúk
- 5a. Držiak
6. Nádrž na hydraulický olej
7. Blokovací háčik
8. Prepravné kolesá
9. Podpery
10. Základná doska
11. Naklápací stôl
12. Ovládacia páka
13. Ochrana rukoväte
14. Prídržná čeľusť
- 14a. Vŕtanie
15. Tyč pre nastavenie zdvihu
16. Elektrická prípojka
17. Zapínač/vypínač
18. Motor
19. Prídržný čap
20. Kolískový spínač
21. Pružinová závlačka
22. Dorazové skrutky
23. Odvzdušňovacia skrutka
24. Mierka oleja
25. Vypúšťacia skrutka oleja
26. Uzavretá matica (tyč na nastavenie zdvihu)
27. Fixačná skrutka (tyč na nastavenie zdvihu)

3. Rozsah dodávky (obr. 3)

- 1x štiepačka dreva
- 2x ovládacie ramená (4)
- 4x ochranný strmeň (5)
- 2x prepravné kolesá (8)
- 2x podpery (9)
- 2x prídržná čeľusť (14)
- 1x os kolesa (A)

- 4x podložka M10 (B)
- 2x závlačka (C)
- 2x kryty kolesa (D)
- 8x skrutky so šesťhrannou hlavou M8x50 mm (E)
- 4x skrutky so šesťhrannou hlavou M10x25 mm (F)
- 1x imbusový kľúč 5 mm (G)
- 1x návod na obsluhu

4. Použitie v súlade s určením

Štiepačka dreva je určená výlučne na štiepanie palivového dreva v smere vlákien.

Stroj sa môže používať iba v súlade so svojím určením. Každé iné použitie presahujúce určenie je považované za používanie v rozpore s určením. Za škody z neho vzniknuté alebo poranenia akéhokoľvek druhu ručí používateľ/obsluha, a nie výrobca.

Súčasťou používania v súlade s určením je aj dodržiavanie bezpečnostných upozornení, ako aj návodu na montáž a prevádzkových pokynov v návode na obsluhu.

Osoby, ktoré obsluhujú stroj a vykonávajú údržbu, musia byť oboznámené so strojom a možnými nebezpečenstvami.

Okrem toho sa musia čo najdôkladnejšie dodržiavať predpisy na zabránenie úrazom.

Musia sa dodržiavať aj iné všeobecné pracovno-lekárske a bezpečnostno-technické pravidlá.

Pri škodách vzniknutých v dôsledku zmien na stroji sa vylučuje záruka výrobcu.

- Hydraulická štiepačka dreva je vhodná len na prevádzku nastojato. Dreva sa smú štiepať len nastojato v smere vlákien. Rozmer štiepaných driev je:
 - Dĺžka dreva: 68 cm – 107 cm
 - Priemer dreva: 8 cm – 35 cm
- Drevo nikdy neštiepajte nalezato ani proti smeru vlákien!
- Musia sa dodržiavať bezpečnostné, pracovné predpisy a predpisy týkajúce sa údržby, ako aj rozmery uvedené v technických údajoch.
- Dodržiavajte príslušné predpisy BOZP a ostatné všeobecne prijaté bezpečnostnotechnické pravidlá.
- Stroj smú používať, udržiavať alebo opravovať iba osoby, ktoré sú s ním oboznámené a poučené o nebezpečenstvách. Pri škodách vzniknutých v dôsledku svojvoľných zmien na stroji je vylúčená záruka výrobcu
- Stroj sa smie používať iba spolu s originálnym príslušenstvom a originálnymi nástrojmi od výrobcu.

- Akékoľvek iné použitie je považované za použitie v rozpore s určením. Za škody z toho vzniknuté výrobca neručí, riziko znáša samotný používateľ.
- Pracovnú oblasť udržiavajte čistú a bez prekážok.
- Produkt prevádzkujte iba na rovnom a pevnom podklade.
- Pred každým uvedením do prevádzky skontrolujte, či štiepačka dreva riadne funguje.
- Produkt prevádzkujte iba v oblastiach, ktoré ležia maximálne 1 000 m nad morom.
- Dbajte, prosím, na to, že naše prístroje neboli v súlade s určením skonštruované na komerčné, remeselné ani priemyselné použitie. Ak sa prístroj používa v komerčných, remeselných alebo priemyselných podnikoch, ako aj na podobné činnosti, nepreberáme žiadnu záruku.

5. Všeobecné bezpečnostné upozornenia

V tomto návode na obsluhu sme miesta, ktoré sa týkajú vašej bezpečnosti, označili týmto znakom:



⚠ VAROVANIE: Keď používate elektrické nástroje, mali by ste dodržiavať nasledujúce zásadné bezpečnostné opatrenia, aby sa znížilo riziko vzniku ohňa, zásahu elektrickým prúdom a poranení osôb. Pred prácou s týmto nástrojom si prosím prečítajte všetky pokyny

- Dodržiavajte všetky bezpečnostné upozornenia a upozornenia na nebezpečenstvá na stroji.
- Všetky bezpečnostné upozornenia a upozornenia na nebezpečenstvá na stroji udržiavajte v čitateľnom stave.
- Bezpečnostné zariadenia na stroji sa nesmú demontovať ani stať nepoužiteľnými.
- Skontrolujte sieťové prípojné vedenia. Nepoužívajte chybné prípojné vedenia.
- Pred uvedením do prevádzky skontrolujte, či obojručná obsluha správne funguje.
- Obsluhujúca osoba musí mať minimálne 18 rokov.
- Deti nesmú s týmto produktom pracovať.
- Pri práci noste pracovné a bezpečnostné rukavice, ochranné okuliare, priliehavý pracovný odev a ochranu sluchu (OOP).
- Pozor pri prácach: Nebezpečenstvo poranenia pre prsty a ruky spôsobené štiepacím nástrojom.

- Prestavbové, nastavovacie a čistiace práce, ako aj údržbu a odstraňovanie porúch, vykonávajte iba pri vypnutom motore. Vytiahnite sieťovú zástrčku!
- Inštalácie, opravy a údržbové práce na elektroinštalácii smú vykonávať iba odborní pracovníci.
- Všetky ochranné a bezpečnostné zariadenia sa musia po ukončení opravárskych a údržbových prácach okamžite znovu namontovať.
- Pri opustení pracoviska vypnite motor.

Vytiahnite sieťovú zástrčku!

Je prísne zakázané odstraňovať ochranné zariadenie a pracovať bez neho.

- Pri štiepaní môže z dôvodu vlastností dreva (napr. v dôsledku zrastov, výrezov nepravidelného tvaru atď.) dôjsť k ohrozeniam ako vyvrátenie dielov, zablokovanie štiepačky dreva a pomliaždenia.
- Je zakázané stáť v pracovnom okruhu stroja (s výnimkou obslužného personálu). V okruhu 5 metrov okolo stroja sa nesmú zdržiavať žiadne iné osoby ani zvieratá.
- Je zakázané vypúšťať použitý olej do okolitého prostredia. Olej sa musí zlikvidovať v súlade so zákonnými predpismi danej krajiny, v ktorej sa prístroj používa.

⚠ Nebezpečenstvo porezania alebo pomliaždenia rúk:

- Nikdy sa nedotýkajte nebezpečných oblastí, keď sa pohybuje klin.

⚠ Varovanie!

Nikdy neodstraňujte kmeň rukou, ktorý sa zasekol v kline.

⚠ Varovanie!

Pred všetkými údržbárskymi prácami vytiahnite sieťovú zástrčku.

Dobre uchovajte tento návod pre neskoršie použitie!

Všeobecné bezpečnostné upozornenia pre elektrické náradie

⚠ **VÝSTRAHA!** Prečítajte si všetky bezpečnostné upozornenia, pokyny, ilustrácie a technické údaje, ktorými je opatrené toto elektrické náradie. Zanedbania pri dodržiavaní nasledujúcich pokynov môžu spôsobiť zásah elektrickým prúdom, požiar a/alebo ťažké poranenia.

Všetky bezpečnostné upozornenia a pokyny uschovajte pre prípad neskoršieho použitia.

Pojem „elektrické náradie“ použitý v bezpečnostných upozorneniach sa vzťahuje na elektrické náradie napájané zo siete (so sieťovým káblom) alebo na elektrické náradie napájané z akumulátora (bez sieťového vedenia).

Bezpečnosť pracoviska

- **Pracovný priestor udržiavajte čistý a dobre osvetlený.**

Neporiadok a neosvetlené pracovné priestory môžu viesť k úrazom.

- **S elektrickým náradím nepracujte v prostredí ohrozenom výbuchom, v ktorom sa nachádzajú horľavé kvapaliny, plyny alebo prach.**

Elektrické náradia vytvárajú iskry, ktoré môžu zapáliť prach alebo výpary.

- **Deti a iné osoby držte v dostatočnej vzdialenosti od elektrického náradia počas jeho používania.**

Pri nepozornosti môžete stratiť kontrolu nad elektrickým náradím.

Elektrická bezpečnosť

⚠ Pozor!

Pri používaní elektrických prístrojov je nutné na ochranu pred zásahom elektrickým prúdom, pred nebezpečenstvom poranenia a nebezpečenstvom požiaru dodržiavať nasledujúce základné bezpečnostné upozornenia. Predtým ako použijete tento elektrický prístroj, prečítajte si všetky bezpečnostné upozornenia a dobre ich uschovajte.

- Vyhýbajte sa telesnému kontaktu s uzemnenými povrchmi, ako napr. rúr, kúrení, sporákov a chladničiek. Keď je vaše telo uzemnené, hrozí zvýšené riziko zásahu elektrickým prúdom.
- Prístroj chráňte pred dažďom a vlhkom. Vniknutie vody do elektrického prístroja zvyšuje riziko zásahu elektrickým prúdom.
- Nepoužívajte kábel na iné ako určené účely, na prenášanie prístroja, na jeho zavesenie alebo na vyťahovanie zástrčky zo zásuvky. Kábel chráňte pred vysokými teplotami, olejom, ostrými hranami alebo pohybujúcimi sa časťami prístroja. Poškodené alebo zamotané káble zvyšujú riziko zásahu elektrickým prúdom.

- Ak s elektrickým náradím pracujete vonku, používajte len také predlžovacie káble, ktoré sú schválené pre vonkajšie priestory. Použitie predlžovacieho kábla schváleného pre vonkajšie priestory znižuje riziko zásahu elektrickým prúdom.

Bezpečnosť osôb

- **Buďte pozorní, dávajte pozor na to, čo robíte, a s elektrickým náradím pracujte rozumne.**

Elektrické náradie nepoužívajte, ak ste unavení alebo ste pod vplyvom drog, alkoholu či liekov. Jediná chvíľka nepozornosti pri používaní elektrického náradia môže viesť k závažným poraneniam.

- **Noste osobné ochranné vybavenie a vždy používajte ochranné okuliare.**

Nosenie osobného ochranného výstroja, ako je protiprachová maska, protišmyková bezpečnostná obuv, ochranná prilba či ochrana sluchu, znižuje v závislosti od typu elektrického prístroja a jeho použitia riziko poranení.

- **Zabráňte neúmyselnému uvedeniu do prevádzky. Pred zdvihnutím alebo nosením sa uistite, že je elektrické náradie vypnuté, predtým ako ho pripojíte k napájaniu prúdom.** Ak máte pri prenášaní elektrického náradia prst na vypínači, alebo ak zapnutý elektrický prístroj pripojíte k napájaniu prúdom, môže dôjsť k úrazom.

- **Pred zapnutím elektrického náradia odstráňte nastavovacie nástroje alebo skrutkovače.**

Nástroj alebo kľúč, ktorý sa nachádza v otáčajúcej sa časti elektrického náradia, môže viesť k poraneniam.

- **Vyhýbajte sa abnormálnemu držaniu tela.**

Zaistite si bezpečný postoj a vždy udržiavajte rovnováhu. Vďaka tomu budete môcť elektrické náradie lepšie kontrolovať pri neočakávaných situáciách.

- **Noste vhodný odev. Nenoste voľný odev ani šperky. Vlasy, odev a rukavice držte mimo dosahu pohybujúcich sa dielov.** Voľný odev, šperky či dlhé vlasy môžu zachytiť pohybujúce sa časti.

- **Nenechajte sa ukolišať falošnou bezpečnosťou a dbajte na bezpečnostné pravidlá pre elektrické náradie, aj keď ste vďaka mnohonásobnému použitiu oboznámení s elektrickým náradím.** Ľahkovážne konanie môže v okamihu viesť k ťažkým poraneniam.

Používanie a ošetrovanie elektrického náradia

- **Elektrické náradie nepreťažujte.**

Pri práci používajte elektrické náradie určené na daný účel. Je lepšie a bezpečnejšie pracovať s vhodným elektrickým náradím v udávanom rozsahu výkonu.

- **Nepoužívajte elektrické náradie s chybným spínačom. Elektrické náradie, ktoré sa nedá zapnúť alebo vypnúť, je nebezpečné a musí sa opraviť.**

- **Pred nastavením prístroja, výmenou častí vloženého nástroja alebo prepravou elektrického náradia vyťahnite zástrčku zo zásuvky.**

Toto bezpečnostné opatrenie zabráni neúmyselnému spusteniu elektrického prístroja.

- **Nepoužívané elektrické náradie uchovávajte mimo dosahu detí.**

Elektrické náradie nedovoľte používať osobám, ktoré s ním nie sú oboznámené alebo si neprečítali tieto inštrukcie. Elektrické náradie je nebezpečné, ak ho používajú neskúsené osoby.

- **O svoje elektrické náradie a vložený nástroj sa dôkladne starajte.**

Skontrolujte, či pohyblivé časti bezchybne fungujú a nie sú zablokované a či sú zlomené alebo natoľko poškodené diely, že by sa mohla negatívne ovplyvniť funkcia elektrického prístroja. Pred použitím elektrického náradia dajte poškodené diely opraviť. Príčinou mnohých úrazov je nesprávna údržba elektrických náradí.

- **Rezné nástroje udržiavajte ostré a čisté. Starostlivo udržiavané rezné nástroje s ostrými reznými hranami sa menej zasekávajú a ľahšie sa vedú.**

- **Používajte elektrické náradie, príslušenstvo, vložené nástroje atď. podľa týchto pokynov.**

Zohľadnite pritom pracovné podmienky a vykonávanú činnosť. Použitie elektrického náradia na iné ako predpísané používanie môže viesť k nebezpečným situáciám.

- **Rukoväte a uchopovacie plochy rukovätí udržiavajte vždy suché, čisté a bez oleja a tuku.** Klzké rukoväte a uchopovacie plochy rukovätí neumožňujú bezpečnú obsluhu a kontrolu elektrického náradia v nepredvídateľných situáciách.

Servis

- **Vaše elektrické náradie nechajte opravovať len kvalifikovaným odborným personálom a len s originálnymi náhradnými dielmi.** Tým sa zabezpečí zachovanie bezpečnosti elektrického prístroja.

6. Dodatočné bezpečnostné upozornenia

- Štiepačku dreva smie obsluhovať iba **jedna osoba**.
- Nikdy sa nepokúšajte štiepať kmene, **ktoré obsahujú klinec, drôt alebo iné predmety**.
- Už naštiepané drevo a triesky vytvárajú **nebezpečnú pracovnú oblasť**. Hrozí nebezpečenstvo zakopnutia, pošmyknutia alebo pádu. Udržiavajte pracovnú oblasť vždy v poriadku.
- Pri zapnutom stroji nikdy nesiahajte rukami na pohybujúce sa časti stroja.
- Štiepajte iba drevo s maximálnou dĺžkou 107 cm.

⚠ Varovanie! Tento elektrický prístroj vytvára počas prevádzky elektromagnetické pole. Toto pole môže za určitých okolností ovplyvniť aktívne alebo pasívne implantáty. Na zníženie nebezpečenstva závažných alebo smrteľných poranení odporúčame osobám s implantátmi prekonzultovať situáciu so svojim lekárom a výrobcom implantátu ešte predtým, ako začnú obsluhovať elektrické náradie.

Zvyškové riziká

Stroj je skonštruovaný podľa stavu techniky a prijatých bezpečnostnotechnických pravidiel. Napriek tomu sa môžu pri práci vyskytnúť jednotlivé zvyškové riziká.

- Nebezpečenstvo poranenia pre prsty a ruky štiepadlom pri nesprávnom vedení alebo uložení dreva.
- Poranenia v dôsledku odhodeného obrobku pri nesprávnom vedení alebo držaní.
- Ohrozenie zdravia prúdom pri použití elektrických prípojných vedení v rozpore s určením.
- Vypnite prístroj a vytriahnite sieťovú zástrčku pred nastavovacími a údržbárskymi prácami.
- Napriek všetkým prijatým opatreniam môžu pretrvávajúť zvyškové riziká, ktoré nie sú očividné.
- Zvyškové riziká je možné minimalizovať, ak sa spolu dodržiavajú „bezpečnostné upozornenia“ a „použitie v súlade s určením“, ako aj návod na obsluhu.
- Vyhýbajte sa náhodným uvedeniam stroja do prevádzky: pri zasunutí zástrčky do zásuvky sa nesmie stlačiť tlačidlo prevádzky. Používajte nástroj odporúčaný v návode na obsluhu.
- Tak dosiahnete, že stroj dosiahne optimálne výkony.
- Nikdy nekladajte ruky do pracovnej oblasti, keď je stroj v prevádzke.

7. Technické údaje

Compact 8t

Rozmery H/Š/V mm	850/900/990	
Výška naklápacieho stola mm	390	
Pracovná výška mm	920	
Dĺžka dreva min./max. cm	68/107	
Priemer dreva min./max. cm	8/35	
Štiepacia sila max. t*	7,95	
	400 V	230 V
Rýchlosť posuvu cm/s	5,5	3,2
Rýchlosť spätného chodu cm/s	17	16
Množstvo oleja ml	480	
Hmotnosť kg	126	125
Pohon		
Sieťová prípojka 400 V 3N~/50 Hz 230 V 1~/50 Hz	400/50	230/50
Príkon P1 W	3500	3150
Výkon P2 W	2500	2300
Prevádzkový režim	S6 40% **	
Otáčky motora 1/min	2800	
Ochrana motora	áno	
Fázový menič	pri 400 V	

Technické zmeny vyhradené!

* Maximálne dosiahnuteľná štiepacia sila závisí od odporu štiepaného materiálu a z dôvodu variabilných ovplyvňujúcich veličín na hydraulické zariadenia sa môže odchyľovať.

** Prevádzkový režim S6 40 %, neprerušená periodická prevádzka s prerušovaným zaťažením. Prevádzka sa skladá z času nábehu, času s konštantným zaťažením a času chodu naprázdno. Trvanie cyklu predstavuje 10 minút, relatívna doba zapnutia predstavuje 40 % trvania cyklu.

Hluk

Hodnoty hluku boli stanovené v súlade s normou EN 62841.

Hladina akustického tlaku L_{pA}	89,6 dB
Neistota K_{pA}	3 dB
Hladina akustického výkonu L_{WA}	102,6 dB
Neistota K_{WA}	3 dB

Noste ochranu sluchu.

Vplyv hluku môže spôsobiť stratu sluchu.

Uvedené hodnoty emisií hluku boli merané podľa normovanej skúšobnej metódy a môžu sa použiť na porovnanie elektrického náradia s iným zariadením.

Uvedené hodnoty emisií hluku sa môžu použiť aj na predbežný odhad zaťaženia.

Varovanie:

- Emisie hluku sa môžu počas skutočného používania elektrického náradia odlišovať od uvedených hodnôt v závislosti od druhu a spôsobu použitia elektrického náradia, predovšetkým, aký druh obrobku sa obrába.
- Zaťaženie sa snažte udržať podľa možností čo najnižšie. Vzorové opatrenie: obmedzenie pracovnej doby. Pritom sa musia zohľadniť všetky časti prevádzkového cyklu (napríklad časy, keď je elektrické náradie vypnuté, a časy, počas ktorých je síce zapnuté, no beží bez zaťaženia).

8. Vybavenie

- Otvorte obal a opatrne vyberte prístroj.
- Odstráňte baliaci materiál, ako aj obalové a prepravné poistky (ak sú použité).
- Skontrolujte, či je rozsah dodávky kompletný.
- Prístroj a diely príslušenstva skontrolujte ohľadom poškodení spôsobených prepravou. V prípade reklamácií ihneď informujte dodávateľa. Neskoršie reklamácie nebudú uznané.
- Obal podľa možnosti uschovajte až do uplynutia záručnej doby.
- Pred použitím sa oboznámte s výrobkom na základe návodu na obsluhu.
- Pri príslušenstve, ako aj pri dieloch podliehajúcich opotrebovaniu a náhradných dieloch používajte iba originálne diely. Náhradné diely získate u svojho špecializovaného predajcu.
- Pri objednávkach uvádzajte naše čísla výrobkov, ako aj typ a rok výroby výrobku.

⚠ VÝSTRAHA!

Nebezpečenstvo prehltnutia a zadusení!

Baliaci materiál, poistky na baleniach a prepravné poistky nie sú hračkami pre deti. Plastové vrecká, fólie a malé časti sa môžu prehltnúť a viesť k zaduseniu.

- Zabráňte prístupu detí k baliacemu materiálu, poistkám na baleniach a prepravným poistkám.

9. Zostavenie

Z baliaco-technických dôvodov nie je vaša štiepačka dreva kompletne zmontovaná.

Upozornenie:

Vzhľadom na vysokú hmotnosť výrobku odporúčame použiť pri montáži minimálne dve osoby.

Na montáž potrebujete:

- 2x vidlicový kľúč/nástrčkový kľúč veľ. 13 mm
- 1x vidlicový kľúč/nástrčkový kľúč veľ. 16 mm
- 1x imbusový kľúč 8 mm
- Tuk alebo olej v spreji

Montážny materiál nie je v rozsahu dodávky.

9.1 Montáž prepravných kolies (8) (obr. 4, 4a)

1. Prestrčte os kolesa (A) cez vrtania na zadnom dolnom konci štiepačky dreva.
2. Na oboch stranách namontujte po jednu podložku (B).
3. Nasadzte prepravné koleso (8) na os kolesa (A). Následne ju zafixujte jednou podložkou (B) a jednou závlačkou (C). Závlačku (C) zľahka ohnite.
4. Na oboch stranách následne namontujte kryty kolesa (D).

9.2 Montáž ovládacích ramien (4) (obr. 5, 5a)

Upozornenie: ovládacie ramená (4) sú označené L (ľavé) a R (pravé).

1. Vytiahnite pružinovú závlačku (21) a odstráňte pridržný čap (19).
2. Na horné a dolné oporné body (4a) ovládacích ramien (4) naneste tenký film tuku alebo oleja v spreji.
3. Namontujte ovládacie rameno (4). Súčasne prestrčte kolískový spinač (20) cez štrbinu ovládacej páky (12).
4. Zafixujte ovládacie ramená (4) pridržným čapom (19) tým, že vyrovnáte do jednej osi vrtania a namontujete pridržný čap (19).
5. Teraz zaisťte pridržný čap (19) pružinovú závlačkou (21).
6. Tento proces zopakujte na protiláhlej strane.

9.3 Montáž pridržných čelustí (14) (obr. 6, 6a)

1. Na montáž pridržných čelustí (14) musíte najskôr demontovať hornú poistnú maticu skrutky s plochou guľovou hlavou a štvorhranom pomocou vidlicového/nástrčkového kľúča veľ. 13 mm. Za týmto účelom jedným prstom pevne držte skrutku s plochou guľovou hlavou a štvorhranom cez vrtanie (14a), aby nespadla do rúrky.

- Nasajte prídružnú čelusť (14) na hornú skrutku s plochou guľovou hlavou a štvorhranom a vyskrutkujte poistnú maticu o dve otáčky (neuľahujte pevne).
- Tento proces zopakujte s dolnou skrutkou s plochou guľovou hlavou a štvorhranom.
- Pevne utiahnite poistné matice vidlicovým/nástrčkovým kľúčom veľ. 13 mm.
- Prípadne nastavte dorazové skrutky (22) imbusovým kľúčom 8 mm na oboch stranách tak, aby sa prídružné čeluste (14) nedotýkali rozovieracieho klinu (2).

9.4 Montáž ochranného strmeňa (5) (obr. 7)

- Posuňte ochranný strmeň (5) do držiaka (5a).
- Prestrčte skrutky so šesťhrannou hlavou M8x50 mm (E) s jednou podložkou cez vrtania.
- Zaistite skrutky so šesťhrannou hlavou M8x50 mm (E) s jednou podložkou a jednou poistnou maticou. Použite dva vidlicové/nástrčkové kľúče veľ. 13 mm.
- Rovnakým spôsobom namontujte všetky ostatné tri ochranné strmene (5).

9.5 Montáž podpier (9) (obr. 8)

- Vezmite podpery (9) a upevnite ich na oboch stranách na základnej doske (10) pomocou skrutiek so šesťhrannou hlavou M10x25 mm (F) a jednej podložky. Použite jeden vidlicový/nástrčkový kľúč veľ. 16 mm.

10. Pred uvedením do prevádzky

⚠ Pozor!

Pred uvedením do prevádzky je nevyhnutné výrobok úplne zmontovať!

⚠ Pozor!

Pred vykonaním nastavovacích alebo údržbárskych prác vytiahnite sieťovú zástrčku!

⚠ VÝSTRAHA!

Ohrozenie zdravia!

Vdýchnutie olejových pár a spalín môže viesť k ťažkým poškodeniam zdravia, strate vedomia a v extrémnom prípade k smrti.

- Nevdychujte olejové pary a spaliny.
- Prístroj prevádzkujte len v exteriéri.

UPOZORNENIE!

Poškodenie výrobku

Ak sa prístroj prevádzkuje bez hydraulického oleja, ale je ho príliš málo, môže to viesť k poškodeniam hydraulického čerpadla.

UPOZORNENIE!

Poškodenia životného prostredia!

Vypustený olej môže trvalo znečistiť životné prostredie.

Kvapalina je vysoko toxická a môže viesť k znečisteniu vody.

- Naplňte/vyprázdňte olej len na rovných a pevných povrchoch.
- Použite plniace hrdlo alebo lievik.
- Zachyťte vypustený olej do vhodnej nádoby.
- Okamžite a dôkladne utrite rozliaty olej a zlikvidujte handru podľa miestnych predpisov.
- Zlikvidujte olej podľa miestnych predpisov.

Pred každým použitím skontrolujte:

- prípojné vedenia na poškodené miesta (trhliny, rezy a pod.),
- prístroj ohľadom príp. poškodení,
- či sú všetky skrutky pevne utiahnuté,
- hydrauliku ohľadom netesnosti,
- hladinu oleja
- bezpečnostné zariadenia a
- zapínač/vypínač.

Podmienky prostredia

Prístroj by mal pracovať pri nasledujúcich podmienkach prostredia:

	minimálne	maximálne	odporúčané
Teplota	5 °C	40 °C	16 °C
Vlhkosť		95%	70%

Pri prácach pod 5 °C by sa prístroj mal cca 15 minút prevádzkovať v chode naprázdno, aby sa zohrial hydraulický olej.

Motory na striedavý prúd 230 V by pri nízkych vonkajších teplotách mali mať pri štartovaní teplotu 5 °C až 10 °C, pretože pri nízkych teplotách sa zvyšuje rozbehový prúd a môže sa spustiť poistkový automat.

- Sieťová prípojka je zaistená pomocou pomalej 16 A poistky.
- „Prúdový chránič“ musí byť zaistený 30 mA poistkou.

Potrebné náradie:

- Tuk alebo olej v spreji
- Nie je v rozsahu dodávky.

10.1 Inštalácia štiepačky dreva

⚠ Pozor!

Nebezpečenstvo poranenia v dôsledku prevrátenej štiepačky dreva. Prevrátená štiepačka dreva môže spôsobiť ťažké poranenia a poškodenia.

Pripravte pracovisko, na ktorom má stáť prístroj.

- Vytvorte dostatočné miesto pre umožnenie bezpečnej, bezporuchovej práce.
- Prístroj je koncipovaný na prácu na rovných plochách a musí sa stabilne inštalovať na rovnom a pevnom podklade.

10.2 Kontrola hladiny oleja (obr. 1, 9)

⚠ Pozor!

Pred uvedením do prevádzky bezpodmienečne skontrolujte hladinu oleja.

Hydraulické zariadenie je uzavretý systém s olejovou nádržou, olejovým čerpadlom a riadiacim ventilom. Pri dodaní je už olej v systéme. Kontrolujte hladinu oleja pred prvým uvedením do prevádzky a pravidelne pred každým uvedením do prevádzky. Príliš nízka hladina oleja môže poškodiť olejové čerpadlo, prípadne doplniť olej.

Upozornenie

Štiepací stĺp (1) musí byť pred kontrolou zasunutý, prístroj musí stáť rovno.

1. Vyskrutkujte odvzdušňovaciu skrutku (23).
2. Utrite mierku oleja (24) čistou handrou neuvolňujúcou vlákna.
3. Zaskrutkujte späť odvzdušňovaciu skrutku (23) až na doraz do plniaceho hrdla.
4. Vyskrutkujte odvzdušňovaciu skrutku (23) a vo vodorovnej polohe odčítajte hladinu oleja. Hladina oleja musí byť na mierke oleja (24) medzi značkami Min. a Max.
5. Ak je hladina oleja príliš nízka, postupujte podľa popisu v odseku 12.6.
6. Následne zaskrutkujte späť odvzdušňovaciu skrutku (23).

10.3 Odvzdušnenie nádrže na hydraulický olej (6) (obr. 9)

⚠ Pozor!

Pred uvedením štiepačky dreva do prevádzky odvzdušnite nádrž na hydraulický olej.

Upozornenie

Ak sa nádrž na hydraulický olej (6) neodvzdušní, uzavretý vzduch poškodí tesnenia a tým pádom štiepačku dreva!

1. Pred začatím práce sa musí odvzdušňovacia skrutka (23) bezpodmienečne povoliť o dve otáčky, aby bola v nádrži na hydraulický olej (6) zaručená cirkulácia vzduchu.
2. Počas prevádzky nechajte odvzdušňovaciu skrutku (23) povolenú.
3. Skôr ako pohnete štiepačkou dreva, opäť zatvorte odvzdušňovaciu skrutku (23), inak môže vytečť olej.

⚠ Pozor!

- Pri prácach pod 5 °C by sa prístroj mal cca 15 minút prevádzkovať v chode naprázdno, aby sa zohrial hydraulický olej.
- Pred každou prepravou prístroja sa musí odvzdušňovacia skrutka bezpodmienečne pevne priskrutkovať, aby sa zabránilo úniku oleja.

Funkčná skúška

Pred použitím sa má vykonať funkčná skúška.

Akcia	Výsledok
Potlačíte nadol obidve ovládacie páky (12).	Rozovierací klin (2) sa presunie nadol.
Pustíte jednu ovládaciu páku (12).	Rozovierací klin (2) zostane stáť vo zvolenej pozícii.
Pustíte obidve ovládacie páky (12).	Rozovierací klin (2) sa presunie späť do hornej pozície.

10.4 Mastenie štiepacieho stĺpu tukom (1) (obr. 1)

⚠ Pozor!

Štiepací stĺp nesmie bežať nasucho.

Štiepací stĺp (1) štiepačky dreva treba pred uvedením do prevádzky veľkoryso namastiť tukom. Tento proces sa musí opakovať každých 5 prevádzkových hodín.

1. Štiepací stĺp (1) sa musí nachádzať v hornej pozícii.
2. Na štiepací stĺp (1) naneste hrubý film tuku alebo oleja v spreji.

10.5 Zapnutie/vypnutie (obr. 10, 11)

Upozornenie:

Pred každým použitím skontrolujte funkciu zapínača/vypínača jednorazovým zapnutím a opätovným vypnutím.

1. Pripojte prúdovú prípojku (16) k sieťovej zásuvke.
2. Pre zapnutie stlačte zelené tlačidlo zapínača/vypínača (17), prístroj sa rozbehne.
3. Pre vypnutie stlačte červené tlačidlo zapínača/vypínača (17), prístroj sa vypne.
4. Ak chcete ukončiť prácu, odpojte prúdovú prípojku (16) od sieťovej zásuvky.

10.6 Kontrola smeru otáčania motora (18) (obr. 1, 11)

⚠ Pozor!

Trojfázové motory sa musia pri novom pripojení alebo zmene stanoviska skontrolovať ohľadom smeru otáčania, prípadne sa musí obracačom fázy zmeniť smer otáčania.

1. Zapnite štiepačku dreva podľa popisu v odseku 10.5.
2. Ak je nastavený správny smer chodu, štiepací stĺp (1) sa automaticky pohne nahor.
3. Ak sa štiepací stĺp (1) nepohybuje, prístroj okamžite vypnite.
4. Zmeňte smer otáčania obracača fázy pomocou skrutkovača (nie je v rozsahu dodávky) v prúdovej prípojke (16).

⚠ Pozor!

Ak sa motor otáča nesprávnym smerom, v žiadnom prípade ho nenechávajte bežať! Takéto konanie povedie nevyhnutne k zničeniu hydraulického systému bez nároku na uplatnenie záruky.

11. Obsluha

Potrebné náradie:

- Imbusový kľúč 5 mm (G)

11.1 Štiepanie štiepaného materiálu

⚠ VÝSTRAHA!

Nebezpečenstvo poranenia!

Suché a odležané drevo môže pri štiepaní výbušne vyskočiť a poraniť operátora.

Počas procesu štiepania môže v dôsledku zasunutia hydraulického rozovieracieho klinu dôjsť k pomliaždeniam alebo amputáciám častí tela.

Drevené diely, ktoré vzniknú počas procesu štiepania, môžu spadnúť.

- Noste zodpovedajúci ochranný odev.

Uistite sa, že štiepané drevo neobsahuje klince ani cudzie telesá. Konce štiepaného materiálu musia byť odrezané rovno. Konáre musia byť odpílené v jednej rovine.

Šikmo odrezané kusy dreva sa môžu pri štiepaní skĺznuť. Štiepajte iba rovno odpílené drevá.

11.2 Štiepanie krátkeho dreva

11.2.1 Nastavenie tyče na nastavenie zdvihu (15) (obr. 12)

1. Presuňte rozovierací klin (2) pomocou ovládacích pák (12) do požadovanej polohy.
2. Pustite jednu ovládaciu páku (12).
3. Vypnite motor (18) (pozri odsek 10.5).
4. Teraz pustite druhú ovládaciu páku (12).
5. Uvoľnite fixačnú skrutku (tyč na nastavenie zdvihu) (27) pomocou priloženého imbusového kľúča 5 mm (G).
6. Vedte tyč na nastavenie zdvihu (15) s uzavretou maticou (tyč na nastavenie zdvihu) (26) nahor, kým sa tyč na nastavenie zdvihu (15) nezastaví na doraze.
7. Pevne utiahnite fixačnú skrutku (tyč na nastavenie zdvihu) (27) pomocou priloženého imbusového kľúča 5 mm (G).
8. Stlačte jednu ovládaciu páku (12). Tak zaistíte, aby sa rozovierací klin (2) pri zapnutí motora (18) nekontrolovane nepresunul nahor.
9. Zapnite motor (18) (pozri odsek 10.5).
10. Na presunutie rozovieracieho klinu (2) nadol stlačte obidve ovládacie páky (12).
11. Teraz pustite obidve ovládacie páky (12) a skontrolujte hornú polohu rozovieracieho klinu (2).

11.2.2 Sklopenie/vyklopenie naklápacieho stola (11) (obr. 1, 13)

⚠ Pozor!

Základnú dosku udržiavajte vždy čistú, aby mohol naklápací stôl bezpečne zapadnúť!

1. Naklápací stôl (11) naklápajte rukou alebo nohou, kým blokovací háčik (7) nezapadne.
2. Položte štiepaný materiál rovno na naklápací stôl (11).
3. Pevne držte štiepaný materiál s obidvomi pridrženými čelustami (14) na ovládacích ramenách (4). Dbajte na to, aby bol štiepaný materiál umiestnený centricky k rozovieraciemu klinu (2).
4. Súčasne stlačte obidve ovládacie páky (12) nadol.

- Po vniknutí rozovieracieho klinu (2) odtiahnite ovládacie ramená (4) cca 2 cm od štiepaného materiálu. Tým sa zabráni poškodeniu prídržných čelustí (14).
- Rozovierací klin (2) presúvajte nadol, až kým sa štiepaný materiál nerozštípe.

11.3 Štiepanie dlhého dreva (obr. 1, 14)

- Naklápací stôl (11) naklopte rukou alebo nohou do strany.
- Položte štiepaný materiál rovno na základnú dosku (10).
- Pevne držte štiepaný materiál s obidvomi prídržnými čelustami (14) na ovládacích ramenách (4). Dbajte na to, aby bol štiepaný materiál umiestnený centricky k rozovieraciemu klinu (2).
- Súčasne stlačte obidve ovládacie páky (12) nadol.
- Po vniknutí rozovieracieho klinu (2) odtiahnite ovládacie ramená (4) cca 2 cm od štiepaného materiálu. Tým sa zabráni poškodeniu prídržných čelustí (14).
- Rozovierací klin (2) presúvajte nadol, až kým sa štiepaný materiál nerozštípe.
- Ak sa štiepaný materiál pri prvom štiepacom zdvihú úplne nerozštípil, postupujte podľa popisu v odseku 11.4.

11.4 Odstránenie zaseknutého štiepaného materiálu (obr. 1, 13)

Upozornenie:

Zaseknuté drevo rozštípnite pomocou otočného stola, vybite von proti smeru štiepania alebo ho odstráňte presunutím štiepacieho klinu nahor.

⚠ POZOR!

Nebezpečenstvo poranenia!

Naklápací stôl musí zapadnúť do blokovacieho háčika!

⚠ POZOR!

Nebezpečenstvo poranenia!

Hrozí nebezpečenstvo, že sa rozvetvený štiepaný materiál pri štiepaní zasekne. Majte na pamäti, že drevo je pri uvoľňovaní pod veľkým napätím a mohli by ste si pomliaždiť časti tela v štiepanej trhline.

- Nesiahajte do bežiacej štiepačky dreva.
- Do bežiacej štiepačky dreva nekladajte žiadne predmety (napr. kladivo alebo niečo podobné).

- Ak sa štiepaný materiál pri prvom štiepacom zdvihú úplne nerozštípil, opatrne presuňte rozovierací klin (2) so štiepaným materiálom prostredníctvom oboch ovládacích pák (12) do hornej polohy.
- Naklápací stôl (11) naklápacie rukou alebo nohou, kým blokovací háčik (7) nezapadne.
- Teraz vykonajte druhý štiepací zdvih, kým sa štiepaný materiál úplne nerozštípe.
- Odoberte štiepaný materiál a naklopte preč naklápací stôl (11) rukou alebo nohou.

11.5 Poistka proti opätovnému spusteniu pri prerušení prúdu (podnapät'ová spúšť)

Neúmyselné potiahnutie zástrčky alebo chybná poistka automaticky vypne prístroj pri výpadku prúdu.

Pre opätovné zapnutie postupujte podľa popisu v odseku 10.5.

11.6 Koniec práce (obr. 1, 9)

- Presuňte štiepací stĺp (1) do dolnej polohy.
- Pustite **jednu** ovládaciu páku (12).
- Vypnite motor (18) (pozri odsek 10.4) a vyťahnite sieťovú zástrčku.
- Naklápací stôl (11) naklápacie rukou alebo nohou, kým blokovací háčik (7) nezapadne.
- Zatvorte odvzdušňovaciu skrutku (23).
- Chráňte prístroj pred vlhkosťou!
- Dodržiavajte všeobecné pokyny k údržbe.

12. Údržba a oprava

⚠ VÝSTRAHA!

Nebezpečenstvo poranenia!

Prístroj sa môže nečakane spustiť a spôsobiť tak poranenia.

- Pred všetkými údržbovými prácami vypnite motor.
- Pred všetkými údržbovými prácami vyťahnite sieťovú zástrčku.

⚠ VÝSTRAHA!

Ohrozenie zdravia!

Vdychnutie olejových pár môže viesť k ťažkým poškodeniam zdravia, strate vedomia a v extrémnom prípade k smrti.

- Nevdychujte olejové pary.
- Prístroj prevádzkujte len v exteriéri.

UPOZORNENIE

Poškodenie výrobku

Ak sa prístroj prevádzkuje bez hydraulického oleja, ale je ho príliš málo, môže to viesť k poškodeniam hydraulického čerpadla.

UPOZORNENIE!

Poškodenia životného prostredia!

Vypustený olej môže trvalo znečistiť životné prostredie.

Kvapalina je vysoko toxická a môže viesť k znečisteniu vody.

- Naplňte/vyprázdňte olej len na rovných a pevných povrchoch.
- Použite plniace hrdlo alebo lievik.
- Zachyťte vypustený olej do vhodnej nádoby.
- Okamžite a dôkladne utrite rozliaty olej a zlikvidujte handru podľa miestnych predpisov.
- Zlikvidujte olej podľa miestnych predpisov.

Všetky ochranné a bezpečnostné zariadenia sa musia po ukončení opravárskych a údržbových prácach okamžite znovu namontovať.

Odporúčame vám:

Po každom pracovnom nasadení dôkladne vyčistite prístroj vlhkou handrou a malým množstvom mazačného mydla. Nepoužívajte čistiace prostriedky ani rozpúšťadlá, mohli by poškodiť plastové diely prístroja. Dbajte na to, aby sa do vnútra prístroja nedostala voda.

Potrebné náradie:

- 1x vidlicový kľúč/nástrčkový kľúč veľ. 24 mm
- Lievik
- Zberná nádoba
- Pilník/uhlová brúska

Nie je v rozsahu dodávky.

12.1 Rozovierací klin (2) (obr. 1)

1. Rozovierací klin (2) je diel podliehajúci opotrebovaniu, ktorý treba v prípade potreby prebrúsiť pilníkom alebo uhlovou brúskou alebo vymeniť za nový rozovierací klin (2).

12.2 Ovládacie ramená (4) a ovládacie páky (12) (obr. 1)

1. Kombinované pridržiaacie a ovládacie zariadenie musí ísť vždy ľahko. Príležitostne dodatočne namažte niekoľkými kvapkami oleja.

12.3 Štiepací stĺp (1) (obr. 1)

1. Štiepací stĺp (1) udržiavajte čistý. Odstráňte nečistoty, triesky, kôru atď.
2. Namažte štiepací stĺp (1) olejom v spreji alebo tukom.

12.4 Pravidelne kontrolujte hladinu oleja!

Príliš nízka hladina oleja poškodzuje olejové čerpadlo! (pozri 10.2)

1. Pravidelne kontrolujte tesnosť hydraulických prípojok a skrutkových spojov a prípadne ich dotiahnite.

12.5 Doplnenie hydraulického oleja (obr. 1, 9)

Odporúčame oleje radu HLP 32.

Upozornenie:

Štiepací stĺp musí byť pred kontrolou zasunutý, prístroj musí stáť rovno.

1. Vyskrutkujte odvzdušňovaciu skrutku (23).
2. Naplňte hydraulický olej pomocou vhodného lievika. Dbajte na max. plniace množstvo 480 ml. Opatrne naplňte olej po dolnú hranu plniaceho hrdla.
3. Utrite mierku oleja (24) čistou handrou neuvolňujúcou vlákna.
4. Zaskrutkujte späť odvzdušňovaciu skrutku (23) až na doraz do plniaceho hrdla.
5. Vyskrutkujte odvzdušňovaciu skrutku (23) a vo vodorovnej polohe odčítajte hladinu oleja. Hladina oleja musí byť na mierke oleja (24) medzi značkami Min. a Max.
6. Ak je hladina oleja príliš nízka, zopakujte proces.
7. Následne zaskrutkujte späť odvzdušňovaciu skrutku (23).

12.6 Výmena hydraulického oleja (obr. 1, 9)

Hydraulický olej vymeňte po dobe chodu 50 hodín. Potom každých 500 hodín.

Upozornenie

Výmena hydraulického oleja sa musí vykonávať pri motore zohriatom na prevádzkovú teplotu.

Upozornenie

Štiepací stĺp (1) musí byť pred výmenou oleja zasunutý, prístroj musí stáť rovno.

1. Prichystajte si vhodnú zachytávaciu nádobu s objemom min. 7 litrov.
2. Vyskrutkujte odvzdušňovaciu skrutku (23).
3. Odstráňte vypúšťaciu skrutku oleja (25) pomocou vidlicového kľúča veľ. 24 mm, aby olej vytiekol.

4. Zaskrutkujte späť vypúšťaciu skrutku oleja (25).
5. Naplňte nový hydraulický olej (cca 480 ml).
6. Zaskrutkujte späť odvodušňovací skrutku (23).
7. Skontrolujte hladinu oleja podľa popisu v odseku 10.2.
8. Starý olej zlikvidujte v súlade s predpismi v miestnom zbernom mieste starého oleja.

Tu uvedené časové intervaly sa vzťahujú na normálne podmienky použitia; ak je teda prístroj vystavený silnému zaťaženiu, tieto doby sa primerane skracujú.

Servisné informácie

Je potrebné dbať na to, že pri tomto produkte podliehajú nasledujúce diely použitiu primeranému alebo prirodzenému opotrebovaniu, resp. nasledujúce diely sú potrebné ako spotrebné materiály.

Diely podliehajúce opotrebovaniu*: rozovierací klin, vedenia rozovieracieho klinu/nosníka štiepačky, hydraulický olej

* nie nevyhnutne obsiahnuté v rozsahu dodávky!

Náhradné diely a príslušenstvo získate v našom servisnom centre. Za týmto účelom naskenujte QR kód na titulnej strane.

13. Skladovanie

Upozornenie

Presuňte štiepací stĺp do dolnej polohy (pozri odsek 11.6).

Prístroj a jeho príslušenstvo skladujte na tmavom, suchom a nezamrzajúcom mieste neprístupnom pre deti. Optimálna skladovacia teplota sa nachádza medzi 5 a 30 °C. Elektrické náradie skladujte v pôvodnom balení. Elektrické náradie zakryte, aby ste ho chránili pred prachom alebo vlhkosťou. Návod na obsluhu skladujte pri elektrickom náradí.

14. Preprava

⚠ Pozor!

Pred prepravou vytiahnite sieťovú zástrčku.

⚠ Pozor!

Prístroj neprepravujte nalezato!

Upozornenie

Presuňte štiepací stĺp do dolnej polohy (pozri odsek 11.6).

14.1 Preprava pomocou prepravnej rukoväte (3) (obr. 15)

Na jednoduchú prepravu je štiepačka dreva vybavená dvomi prepravnými kolesami (8) a jednou prepravnou rukoväťou (3).

1. Na prepravu prístroja uchopte jednou rukou prepravnú rukoväť (3) a nohou zľahka preklepte štiepačku dreva.
2. Štiepačka dreva sa nakloní na prepravné kolesá (8) a dá sa tak premiestniť.

14.2 Preprava žeriavom (obr. 16)

⚠ Pozor!

Nikdy nezdvíhajte za rozovierací klin (2)!

1. Upevnite prepravné pásy (nie je v rozsahu dodávky) na oboch stranách na hornom držiaku (5a) ochranných strmeňov (5).
2. Opatrne zdvihnite prístroj.

15. Elektrická prípojka

Nainštalovaný elektromotor je pripojený a pripravený na prevádzku. Pripojenie zodpovedá príslušným ustanoveniam VDE a DIN.

Sieťová prípojka na strane zákazníka, ako aj predĺžovacie vedenie musia zodpovedať týmto predpisom.

Použite prenosný osobný ochranný spínač (PRCD), ak v elektrickej sieti nie je inštalovaný prúdový chránič (RCD) s menovitým chybným prúdom max. 30 mA.

Sieťová prípojka je zaistená pomocou pomalej 16 A poistky.

Poškodené elektrické prípojné vedenia

Na elektrických prípojných vedeniach často vznikajú škody na izolácii.

Príčinami môžu byť:

- Stlačené miesta, keď sa prípojné vedenia vedú cez okno alebo medzeru medzi dverami.
- Miesta zalomenia v dôsledku neodborného upevnenia alebo vedenia prípojného vedenia.
- Rozrezané miesta vzniknuté pri prejazde cez prípojné vedenie.
- Škody na izolácii pri vytrhnutí zo zásuvky v stene.
- Trhliny pri zostarnutí izolácie.

Takéto poškodené elektrické prípojné vedenia sa nesmú používať a z dôvodu poškodenia izolácie sú životnebezpečné.

Elektrické prípojné vedenia pravidelne kontrolujte ohľadom poškodení. Dávajte pozor na to, aby pri kontrole prípojného vedenia nebolo vedenie pripojené k elektrickej sieti.

Elektrické prípojné vedenia musia zodpovedať príslušným ustanoveniam VDE a DIN. Používajte iba prípojné vedenia s označením H07RN-F.

Vytlačenie označenia typu na prípojnom kábli je predpis.

- Výrobok spĺňa požiadavky EN 61000-3-11 a podlieha špeciálnym podmienkam pripojenia. To znamená, že použitie na ľubovoľných voľne voliteľných prípojných bodoch nie je dovolené.
- Výrobok môže pri nevhodných sieťových pomeroch viesť k prechodným kolísaniam napätia.
- Výrobok je určený výhradne na použitie na prípojných bodoch, ktoré
 - a) neprekročia maximálnu dovolenú impedanciu siete „Z“ ($Z_{max} = 0,354 \Omega (230V\sim) / 0,330 \Omega (400V\sim)$), alebo
 - b) majú zaťažiteľnosť siete trvalým prúdom minimálne 100 A na fázu.
- Ako používateľ musíte zabezpečiť, v prípade potreby po konzultáciách s vaším dodávateľom elektrickej energie, aby váš prípojný bod, na ktorom chcete výrobok prevádzkovať, spĺňal jednu z dvoch uvedených požiadaviek a) alebo b).

Trojfázový motor 400 V 3~ / 50 Hz

Sieťové napätie 400 V 3N~ / 50 Hz

Sieťová prípojka a predlžovacie vedenie musí byť 5-žilové = 3~ + N + PE.

- Predlžovacie vedenia musia mať prierez minimálne 1,5 mm² (≤ 25m).
- Predlžovacie vedenia musia mať prierez minimálne 2,5 mm² (> 25m).

Motor na striedavý prúd 230 V / 50 Hz

Sieťové napätie 230 V / 50 Hz

- Predlžovacie vedenia musia mať prierez minimálne 1,5 mm² (≤ 25m).
- Predlžovacie vedenia musia mať prierez minimálne 2,5 mm² (> 25m).

Prípojky a opravy elektrického vybavenia smie vykonávať iba vyučený elektrikár.

V prípade otázok uveďte, prosím, nasledujúce údaje:

- druh prúdu motora,
- údaje z typového štítku stroja,
- údaje o motore z typového štítku.

16. Likvidácia a opätovné zhodnotenie

Upozornenia k baleniu



Baliace materiály sa dajú recyklovať. Prosím, likvidujte balenia ekologicky.

Upozornenia k elektrickým a elektronickým zariadeniam (ElektroG)



Staré elektrické a elektronické zariadenia nepatria do domového odpadu, ale sa musia odviezť na triedený zber, resp. likvidáciu!

- Staré batérie alebo akumulátory, ktoré nie sú pevne zabudované v starom prístroji, sa musia vybrať bez porušenia! Ich likvidácia je regulovaná zákonom o batériách.
- Vlastníci alebo používatelia elektrických a elektronických zariadení sú zo zákona povinní ich po použití vrátiť.
- Koncový užívateľ je zodpovedný za vymazanie svojich osobných údajov na starom zariadení, ktoré má byť zlikvidované!
- Symbol prečiarknutého odpadkového koša na kolieskach znamená, že staré elektrické a elektronické zariadenia sa nesmú likvidovať s domovým odpadom.
- Elektrické a elektronické zariadenia je možné bezplatne odovzdať na týchto miestach:
 - Verejná likvidácia alebo zberné miesta (napr. obecné stavebné dvory).
 - Predajné miesta elektronických zariadení (stacionárne a online), ak sú predajcovia povinní ich prevziať späť alebo ich dobrovoľne ponúknuť.
 - Až tri staré elektrické zariadenia jedného typu s maximálnou dĺžkou hrany 25 centimetrov môžete bezplatne odovzdať bez toho, aby ste si najprv zakúpili nové zariadenie od výrobcu, alebo ich odovzdajte inom autorizovanom zbernom mieste vo vašom okolí.
 - Viac doplňujúcich podmienok spätného odberu výrobcov a distribútorov sa dozviete v príslušnom zákazníckom servise.

- V prípade dodania nového elektrického zariadenia výrobcom do domácnosti môže výrobca na požiadanie koncového užívateľa zabezpečiť bezplatný odvoz starého elektrického zariadenia. Za týmto účelom kontaktujte zákaznícky servis výrobcu.
- Tieto vyhlásenia sa vzťahujú iba na zariadenia inštalované a predávané v krajinách Európskej únie a podliehajúce európskej smernici 2012/19/EÚ. V krajinách mimo Európskej únie môžu platiť odlišné ustanovenia pre likvidáciu starých elektrických a elektronických zariadení.

O možnostiach likvidácie opotrebovaného prístroja sa informujte na vašej samospráve alebo štátnej správe.

Palivá a oleje

- Pred likvidáciou prístroja sa musí palivová nádrž a nádoba na motorový olej vyprázdniť!
- Palivo a motorový olej nepatria do domového odpadu, ale musia sa zbierať, resp. likvidovať oddelene!
- Prázdne olejové a palivové nádrže sa musia ekologicky zlikvidovať.

17. Odstraňovanie porúch

V nasledujúcej tabuľke sú uvedené príznaky chýb a je tam opísané, ako môžete urobiť nápravu, keď váš stroj nepracuje správne. Ak pomocou toho nedokázate lokalizovať a odstrániť problém, obráťte sa na vašu servisnú dielňu.

Porucha	Možná príčina	Náprava
Motor (18) beží, štiepací stĺp (1) sa nepresúva nahor.	Motor (18) sa otáča nesprávnym smerom.	Otočte obracač fázy v prúdovej prípojke (pozri bod 10.6).
Motor (18) samočinne končí štiepanie.	Spustilo sa ochranné zariadenie proti prepätiu.	Zavolajte kvalifikovanému elektrikárovi.
Štiepací stĺp (1) sa len pomaly presúva nadol.	K dispozícii je príliš málo oleja.	Skontrolujte hladinu oleja pri zaskrutkovanej mierke oleja (24).
	Odvzdušňovacia skrutka (23) je zatvorená.	Pred použitím povoľte odvzdušňovaciu skrutku (23) o dve otáčky.
	Skontrolujte, či je uzavretá matica (tyč na nastavenie zdvihu) (26) tyče na nastavenie zdvihu (15) povolená.	Pevne utiahnite uzavretú maticu (tyč na nastavenie zdvihu) (26) tyče na nastavenie zdvihu (15). Prípadne namontujte novú uzavretú maticu.
Štiepaný materiál sa nerozštiepi.	Štiepačka dreva je nesprávne osadená.	Vložte správne štiepaný materiál.
	Rozovierací klin (2) je tupý.	Nabrúste rozovierací klin (2).
	Vyteká olej.	Lokalizujte netesné miesto, kontaktujte predajcu.
Štiepací stĺp (1) vibruje, vydáva zvuky.	Nedostatok oleja a prebytok vzduchu v hydraulickom systéme.	Skontrolujte hladinu oleja, príp. doplňte olej, inak kontaktujte predajcu.
Štiepací stĺp (1) silno vibruje v hornej polohe.	Plastové vedenia sú opotrebované.	Vymeňte horné a dolné plastové vedenia.
Hydraulické čerpadlo písku.	Príliš málo hydraulického oleja v nádrži na hydraulický olej (6).	Doplňte hydraulický olej.
Olej vyteká zo štiepacieho stĺpu (1) alebo iných miest.	Počas prevádzky sú v hydraulickom systéme vzduchové bubliny.	Pred použitím povoľte odvzdušňovaciu skrutku (23) o dve otáčky.
	Odvzdušňovacia skrutka (23) nie je pred prepravou utiahnutá.	Pred prepravou pevne utiahnite odvzdušňovaciu skrutku (23).
	Vypúšťacia skrutka oleja (25) je uvoľnená.	Pevne utiahnite vypúšťaciu skrutku oleja (25).
	Olejový ventil a/alebo tesnenia sú chybné.	Kontaktujte predajcu.

A készüléken található szimbólumok magyarázata

A jelen kézikönyvben használt szimbólumok célja, hogy felhívják a figyelmet a lehetséges kockázatokra. A biztonsági szimbólumokat, valamint az ezeket kísérő magyarázatokat pontosan értelmezni kell. Maguk a figyelmeztetések nem hátrítják el a kockázatokat, és nem helyettesítik a balesetek megelőzése érdekében hozott megfelelő intézkedéseket.

	Figyelmeztetés - A sérülések kockázatának csökkentése érdekében olvassa el a kezelési útmutatót.		Daru használata esetén helyezze a ház köré az emelő hevedereket. Soha ne emelje a szállítási fogantyúnál fogva a fahasítót.
	Viseljen hallásvédőt. A zaj következtében hallásvesztésre kerülhet sor.		A használt olajat megfelelően ártalmatlanítsa (használt olaj helyi gyűjtőhelyén). A használt olajat tilos a földre ereszteni vagy a többi hulladékkal keverni.
	Viseljen munkavédelmi lábbelit.		A védő- és biztonsági berendezések eltávolítása vagy módosítása tilos.
	Viseljen védőszemüveget. A munka közben keletkező szikrák vagy a készülékből kikerülő szilánkok, forgács és por látásvesztést okozhat.		Ne hagyja a padlóra folyni a hidraulikaolajat.
	Használjon munkakesztyűt.		Emelési pont
	Használjon munkavédelmi sisakot.		Figyelem! Javítási, karbantartási és tisztítási munkálatok előtt állítsa le a motort, és húzza ki a hálózati csatlakozódugót.
	Illetéktelenek számára tilos a belépés.		Vágás- és zúzódásveszély. Soha ne nyúljon a veszélyes területekre, amikor mozog a hasítókés.
	A munkaterületen tilos a dohányzás.		Nagyfeszültség miatti életveszély!
	Tartsa rendben a munkaterületet! A rendetlenség balesetveszélyes!		A gép munkaterületén kizárólag a kezelő tartózkodhat. Tartsa távol a munkában részt nem vevő személyeket, valamint a házi- és használókat a veszélyzónától (legalább 5 m távolság).

	<p>A gépet csak egy személy kezelje!</p>		<p>Motor forgásiránya</p>
	<p>Vigyázat! Mozgó szerszámok!</p>		<p>Ne szállítsa fekvő helyzetben a készüléket!</p>
	<p>A munka megkezdése előtt körülbelül 2 fordulattal oldja ki a légtelenítő csavart. Szállítás előtt zárja le.</p>		<p>Az üzembe helyezés előtt ismerkedjen meg a kétkezes kezeléssel rendelkező géppel! Figyelmesen olvassa el a használati útmutatót.</p>
	<p>A beszorult rönköket ne kézzel távolítsa el.</p>	<p>⚠ Figyelem!</p>	<p>A jelen kezelési útmutatóban az Ön biztonságával kapcsolatos helyeket ez a szimbólum jelöli.</p>
	<p>A termék megfelel a hatályos európai irányelveknek.</p>		

Tartalomjegyzék:
Oldal:

1.	Bevezetés	85
2.	A készülék leírása	85
3.	Szállított elemek	85
4.	Rendeltetésszerű használat	86
5.	Általános biztonsági utasítások	86
6.	További biztonsági utasítások	89
7.	Műszaki adatok	89
8.	Kicsomagolás	90
9.	Felépítés	90
10.	Üzembe helyezés előtt	91
11.	Kezelés	93
12.	Karbantartás és javítás	95
13.	Tárolás	96
14.	Szállítás	96
15.	Elektromos csatlakoztatás	97
16.	Ártalmatlanítás és újrahasznosítás	97
17.	Hibaelhárítás	99
18.	Megfelelőségi nyilatkozat	155

1. Bevezetés

Gyártó:

SchepPach GmbH
Günzburger Straße 69
D-89335 Ichenhausen

Kedves Ügyfelünk!

Sok örömet és sikert kívánunk új készüléke használatához.

Megjegyzés:

A készülék gyártója a hatályos termékfelelősségi törvény szerint nem felelős a készüléken esett vagy a készülék által okozott károkért a következő esetekben:

- szakszerűtlen kezelés,
- A kezelési útmutató be nem tartása,
- harmadik fél által végzett illetéktelen javítás,
- nem eredeti pótalkatrészek beépítése és cseréje,
- nem rendeltetésszerű használat,
- A villamos berendezés működésképtelensége a villamos előírások és a VDE 0100, valamint a DIN 57113 / VDE 0113 előírásainak be nem tartása esetén.

Vegye figyelembe a következőket:

A szerelés és üzembe helyezés előtt olvassa el a kezelési útmutató teljes szövegét.

Ez a kezelési útmutató arra szolgál, hogy megkönnyítse a készülék megismerését, és hogy ki tudja használni rendeltetésszerű használati lehetőségeit.

A kezelési útmutató fontos információkat tartalmaz arról, hogyan dolgozhat a géppel biztonságosan, szakszerűen és gazdaságosan, hogyan előzheti meg a baleseteket, csökkentheti a javítási költségeket és az időkieséseket, és növelheti a gép megbízhatóságát és élettartamát.

A jelen kezelési útmutató biztonsági rendelkezésein túl feltétlenül tartsa be az országában a készülék üzemeltetésével kapcsolatosan érvényes előírásokat is.

A szennyeződés és nedvesség ellen műanyag tokba csomagolt kezelési útmutatót tartsa a készülék közelében. Munkába állás előtt minden kezelő olvassa el, és gondosan tartsa be előírásait.

A gépen csak olyan személyek dolgozhatnak, akiket betanítottak a készülék használatára, és megismertették az előforduló veszélyforrásokkal.

Tartsa be a kezelők minimális életkorára vonatkozó rendelkezést.

A jelen kezelési útmutató biztonsági rendelkezésein és országában a készülék üzemeltetésére vonatkozó előírásokon túl feltétlenül tartsa be az azonos kialakítású gépek üzemeltetésére vonatkozó általánosan elismert műszaki szabályokat is.

Nem vállalunk felelősséget az olyan balesetekért vagy károkért, amelyek azért keletkeznek, mert nem vették figyelembe a jelen útmutatót és a biztonsági utasításokat.

2. A készülék leírása (1 - 16. ábra)

1. Hasítóoszlop
2. hasítóék
3. Szállítási fogantyú
4. Kezelőkar
5. Felfekvési pontok
5. Védőkengyel
- 5a. Tartó
6. Hidraulikaolaj tartálya
7. Reteszelő kampó
8. Szállítókerékek
9. Támaszok
10. Alaplap
11. Forgatható asztal
12. Kezelőkar
13. Benyúlás elleni védelem
14. Tartókarom
- 14a. Furat
15. Löketebeállító rúd
16. Áramcsatlakozás
17. Be-/kikapcsoló gomb
18. Motor
19. Tartó csapszeg
20. Billenőkapcsoló
21. Rugós biztosítószeg
22. Útközőcsavarok
23. Légtelenítő csavar
24. Nívópálca
25. Olajleeresztő csavar
26. Kalapos anya (löketebeállító rúd)
27. Rögziítőcsavar (löketebeállító rúd)

3. Szállított elemek (3. ábra)

- 1 db fahasító
- 2 db kezelőkar (4)
- 4 db védőkengyel (5)
- 2 db szállító kerék (8)
- 2 db támasz (9)
- 2 db tartókarom (14)

- 1 db keréktengely (A)
- 4 db hézagoló alátét, M10 (B)
- 2 db sasszeg (C)
- 2 db keréksapka (D)
- 8 db hatlapfejű csavar, M8 x 50 mm (E)
- 4 db hatlapfejű csavar, M10 x 25 mm (F)
- 1 db imbuszkulcs, 5 mm (G)
- 1 db üzemeltetési útmutató

4. Rendeltetészerű használat

A fahasító kizárólag tűzifa szálirányban végzett aprítására szolgál.

A gépet csak rendeltetészerűen szabad használni. Minden ettől eltérő használat nem rendeltetészerűnek minősül. Az ebből fakadó minden kárért és sérülésért nem a gyártó, hanem a felhasználó/kezelő viseli a felelősséget.

A rendeltetészerű használat része a biztonsági utasítások betartása, valamint a kezelési útmutatóban foglalt szerelési és üzemeltetési utasítások betartása is.

A gépet kezelő és karbantartó személyeknek ismerniük kell ezeket, és tájékozottnak kell lenniük a lehetséges veszélyekről.

Ezenfelül a lehető legszigorúbban be kell tartani a balesetmegelőzési előírásokat.

Vegye figyelembe a további általános érvényű munkavédelmi és biztonságtechnikai szabályokat is.

Ha a gépen változtatást hajt végre, az ebből eredő károkért a gyártó nem vállal felelősséget.

- A hidraulikus fahasító csak álló üzemeltetésre alkalmas. A fadarabokat csak álló helyzetben, szálirányban szabad hasítani. A hasítandó fadarabok méretei:
 - Fadarab hossza: 68 cm - 107 cm
 - Fadarab átmérője: 8 cm - 35 cm
- A fadarabot soha ne hasítsa fekvő helyzetben, vagy a szálirányra merőlegesen!
- Tartsa be a gyártó biztonsági, munkavédelmi és karbantartási előírásait, valamint a műszaki adatok között megadott méretkorlátokat.
- Tartsa be a vonatkozó baleset-megelőzési előírásokat és a többi általánosan elfogadott biztonságtechnikai szabályt.
- A gépet csak olyan személy üzemeltetheti, tarthatja karban és javíthatja, akit ezzel megbíztak és a veszélyekkel kapcsolatban kioktattak. Ha a gépet önkényesen megváltoztatja, az ebből eredő károkért a gyártó nem vállal felelősséget

- A gépet kizárólag a gyártó eredeti tartozékaival és szerszámaival szabad használni.
- Minden ettől eltérő használat nem rendeltetészerűnek minősül. Az ebből eredő károkért a gyártó nem felel; a kockázatot egyedül a használó viseli.
- Tartsa tisztán és akadályoktól mentesen a munkaterületet.
- A terméket csak sík és szilárd talajon szabad üzemeltetni.
- Minden egyes üzembe helyezés előtt ellenőrizze a fahasító szabályszerű működését.
- A terméket csak olyan területen használja, amely maximum 1000 m-rel a tengerszint fölött fekszik.
- Kérjük, vegye figyelembe, hogy készülékeinket rendeltetésük szerint nem professzionális, hivatászerű vagy ipari használatra tervezték. A készülékre semmilyen garanciát nem vállalunk, ha kisipari, kéziipari vagy ipari, valamint ezekkel egyenértékű tevékenységekhez használja.

5. Általános biztonsági utasítások

A jelen kezelési útmutatóban az Ön biztonságával kapcsolatos helyeket ez a szimbólum jelöli: ⚠

⚠ FIGYELMEZTETÉS: Elektromos szerszámok használatakor kövesse az alábbi alapvető biztonsági óvintézkedéseket, ezzel csökkentve a tűz, az áramütés és a személyi sérülések kockázatát. A szerszámmal való munkavégzés előtt olvassa el az összes útmutatót

- Tartsa be a gépen olvasható összes biztonsági és veszély jelzést.
- A gépen található összes biztonsági és veszélyekre vonatkozó utasítást tartsa teljes mértékben olvasható állapotban.
- A gépen található biztonsági berendezéseket nem szabad leszerelni vagy használhatatlanná tenni.
- Ellenőrizze a hálózati csatlakozóvezetékeket. Ne használjon hibás csatlakozóvezetékeket.
- Üzembe helyezés előtt ellenőrizze a kétkezes kezelés helyes működését.
- A kezelőszemélynek legalább 18 évesnek kell lennie.
- Gyermekek nem végezhetnek munkát a termékkel.
- Munkavégzés közben munkavédelmi kesztyű, védőlábbeli, védőszemüveg, testhezálló védőruhákat és hallásvédelem viselendő.
- A munkavégzés során legyen óvatos: Fennáll a hasító szerszám által okozott ujj- és kézsérülések veszélye.

- Az átszerelési, beállítási és tisztítási munkálatokat, valamint a karbantartást és az üzemzavarok elhárítását csak kikapcsolt motornál végezze. Húzza ki a hálózati csatlakozót!
- A villamos bekötési, javítási és karbantartási munkálatokat kizárólag szakemberek végezhetik.
- A javítási és karbantartási munkálatok végeztével azonnal szereljen a helyére minden védő- és biztonsági berendezést.
- A munkahely elhagyásakor kapcsolja ki a motort.
Húzza ki a hálózati csatlakozót!
Szigorúan tilos a védőberendezéseket eltávolítani vagy azok nélkül dolgozni.
- A fa hasítása közben a fa tulajdonságai (pl. őszeszenővések, szabálytalan alakú rönkszakaszok, stb.) veszélyeket okozhatnak, így például a fahasító kivetheti a darabokat, elakadhat, vagy zúzóadásos sérülések fordulhatnak elő.
- A gép körüli munkaterületen a kezelőn kívül más nem tartózkodhat. A géptől számított 5 méteres sугarú körön belül nem szabad más személyek vagy állatok tartózkodjanak.
- A használt olajat tilos a szabadba eresztetni. Az olajat az üzemeltetés helyén érvényes nemzeti törvényi előírásoknak megfelelően ártalmatlanítsa.

⚠ **Kezek vágásának és zúzóadásának veszélye:**

- Soha ne nyúljon a veszélyes területekre, miközben mozog az ék.

⚠ **Figyelmeztetés!**

Soha ne távolítsa el kézzel az ékre szorult rönköt.

⚠ **Figyelmeztetés!**

Mielőtt bármilyen karbantartási munkálatba kezdene, mindig húzza ki a hálózati csatlakozót.

Őrizze meg ezeket az utasításokat!

Az elektromos szerszámokra vonatkozó általános biztonsági utasítások

⚠ **FIGYELMEZTETÉSI Olvassa el az összes biztonsági utasítást, egyéb utasítást, ábrát és műszaki adatot, melyet az elektromos szerszámhoz mellékeltek.** A következő útmutatások betartásának elmulasztása áramütést, tüzet és/vagy súlyos sérüléseket okozhat.

Az összes biztonsági utasítást és útmutatót őrizze meg későbbi használat céljából.

A biztonsági utasításokban használt „elektromos szerszám” fogalom a hálózatról üzemeltetett elektromos szerszámokra (hálózati vezetékkel), illetve az akkumulátorról üzemeltetett elektromos szerszámokra (hálózati vezeték nélkül) vonatkozik.

A munkahely biztonsága

• **Gondoskodjon a munkahely tisztaságáról és megfelelő megvilágításáról.**

A rendtelenség, illetve a megvilágítatlan munkaterületek balesetekhez vezethetnek.

• **Ne dolgozzon az elektromos szerszámmal olyan robbanásveszélyes környezetben, ahol éghető folyadékok, gázok vagy porok találhatók.**

Az elektromos szerszámok szikráznak, és a szikrák meggyújthatják a port és a gőzöket.

• **Az elektromos szerszám használata során tartsa távol a gyermekeket és más személyeket.**

A figyelem elterelése miatt elveszítheti uralmát az elektromos szerszám felett.

Elektromos biztonság

⚠ **Figyelem!**

Elektromos szerszámok használatakor az elektromos áramütés, a sérülés- és tűzveszély ellen tartsa be a következő alapvető biztonsági intézkedéseket. Használat előtt olvassa el az elektromos szerszám összes útmutatóját és tartsa be a biztonsági utasításokat.

- Kerülje el a teste földelt felületekkel, például csövekkel, fűtésekkel, tűzhelyekkel és hűtőszekrényekkel való érintkezését. Megnö az áramütés kockázata, ha a teste földelve van.
- Tartsa esőtől és nedvességtől távol a készüléket. Az elektromos készülékbe hatoló víz növeli az áramütés kockázatát.
- Ne használja a kábelt a rendeltetésétől eltérő módon, például a készülék szállításához, felakasztásához vagy a csatlakozódugó aljzatból való kihúzásához. Tartsa távol a kábelt hőtől, olajtól, éles élektől és a készülék mozgó alkatrészeitől. A sérült vagy összegubancolódott kábel növeli az áramütés kockázatát.
- Ha a szabadban dolgozik az elektromos szerszámmal, akkor csak olyan hosszabbító kábeleket alkalmazzon, amelyek használata kültéren is engedélyezett. A kültéri használatra engedélyezett hosszabbító kábel használata csökkenti az áramütés kockázatát.

Személyi biztonság

- **Legyen figyelmes, ügyeljen arra, amit csinál, és az elektromos szerszám használata során józan ésszel cselekedjen.**
Ne használja az elektromos szerszámot, ha fáradt, vagy ha drogok, alkohol vagy gyógyszerek hatása alatt áll. Az elektromos szerszám használata során egy pillanatnyi figyelmetlenség is súlyos sérüléseket okozhat.
- **Viseljen személyi védőfelszerelést, és mindig használjon védőszemüveget.**
Az elektromos szerszám típusától és használatától függően alkalmazott személyi védőfelszerelések, például porvédő maszk, biztonsági kesztyű, védősisak vagy hallásvédő viselése csökkenti a sérülések kockázatát.
- **Kerülje el az akaratlan üzembe helyezést. Mielőtt csatlakoztatja az elektromos szerszámot az áramellátásra, illetve mielőtt felveszi vagy hordozza, mindig győződjön meg arról, hogy ki van kapcsolva.** Ha az elektromos szerszám szállítása közben a kapcsolón tartja az ujját, vagy a készüléket bekapcsolva csatlakoztatja az áramellátásra, akkor balesetek történhetnek.
- **Az elektromos szerszám bekapcsolása előtt távolítsa el a beállító szerszámokat vagy a csavarculcsokat.**
Az elektromos szerszám forgó részében maradt szerszám vagy kulcs sérüléseket okozhat.
- **Kerülje a rendellenes testtartást.**
Álljon stabilan a lábán, és mindig őrizze meg egyensúlyát. Így váratlan helyzetekben is jobban irányíthatja az elektromos szerszámot.
- **Megfelelő ruházatot viseljen. Ne viseljen túl bő ruházatot vagy ékszereket. Haját, ruházatát és kesztyűjét tartsa távol a maguktól mozgó alkatrésztől.** A mozgó alkatrészek elkaphatják a laza ruházatot, az ékszereket vagy a hosszú haját.
- **Ne keltsen hamis biztonságérzetet és ne szegje meg az elektromos szerszámra vonatkozó biztonsági előírásokat még abban az esetben sem, ha az elektromos szerszámot többszöri használat után ismerni véli.** A másodperc törtrésze alatt bekövetkező súlyos sérülések lehetnek a következményei annak, ha a szerszámot gondatlanul kezeli.

Az elektromos szerszám használata és kezelése

- **Ne terhelje túl az elektromos szerszámot.**
A munkájához mindig az arra megfelelő elektromos szerszámmal használja. A megfelelő elektromos szerszámmal jobban és biztonságosabban dolgozhat a megadott teljesítménytartományban.
- **Ne használjon olyan elektromos szerszámot, amelynek hibás a kapcsolója. Az az elektromos szerszám, amelyet nem lehet be- vagy kikapcsolni, veszélyesnek számít, és meg kell javítani.**
- **Mielőtt beállításokat végez a készüléken, tartozékokat cserél, vagy szállítja az elektromos szerszámot, mindig húzza ki a dugós csatlakozót a csatlakozóaljzatból.**
Ezen elővigyázatossági intézkedések megakadályozzák az elektromos szerszám akaratlan elindulását.
- **Tartsa gyermekektől távol a nem használt elektromos szerszámokat.**
Ne hagyja, hogy az elektromos szerszámot olyan személyek használják, akik nem ismerik azt vagy nem olvasták el a jelen utasításokat. Az elektromos szerszámok veszélyesek, ha tapasztalatlan személyek használják őket.
- **Gondosan ápolja az elektromos szerszámokat és a cserélhető szerszámot.**
Ellenőrizze, hogy a mozgó alkatrészek kifogástalanul működnek-e, nem szorulnak, nincsenek-e törött vagy sérült alkatrészek, amelyek negatív hatással lennének az elektromos szerszám működésére. Az elektromos szerszám használata előtt javíttassa meg a sérült alkatrészeket. Sok balesetet a rosszul karbantartott elektromos szerszámok okoznak.
- **Tartsa élesen és tisztán a vágószerszámokat. A gondosan ápolt, éles vágóélekkel rendelkező vágószerszámok kevésbé szorulnak be, és könnyebben vezethetők.**
- **Az elektromos szerszámot, tartozékokat, betétszerszámokat stb. a jelen utasításoknak megfelelően használja.**
Közben vegye figyelembe a munkafeltételeket és a végrehajtandó feladatot is. Az elektromos szerszámoknak a tervezett alkalmazásoktól eltérő használata veszélyes helyzetekhez vezethet.
- **A fogantyúkat és a fogantyúfelületeket mindig száraz, tiszta, valamint olajtól és zsírtól mentes állapotban kell tartani.** A csúszós fogantyú és fogantyúfelületek nem teszik lehetővé az elektromos szerszám biztonságos üzemeltetését és afölötti uralmának megőrzését előre nem látható helyzetekben.

Szerviz

- **Csak képzett szakszeméllyel és csak eredeti pótalkatrészek használatával javíttassa meg elektromos szerszámát.** Ezáltal biztosítható az elektromos szerszám biztonságának megőrzése.

6. További biztonsági utasítások

- A fahasítót csak egyetlen **személy** kezelheti.
- Soha ne hasítson olyan rönköket, **melyek szegeket, drótokat, vagy egyéb tárgyakat** tartalmaznak.
- A már széthasított faanyag és a faforgácsok **veszélyes munkaterületet hoznak létre.** Fennáll a megbotlás, az elcsúszás vagy a leesés veszélye. Mindig tartsa rendben a munkateret.
- Bekapcsolt gépnél soha ne helyezze kezeit a gép mozgó alkatrészeire.
- Csak olyan fadarabot hasítson, amely legfeljebb 107 cm hosszú.

⚠ **Figyelmeztetés!** Ez az elektromos szerszám üzem közben elektromágneses mezőt hoz létre. Ez a mező bizonyos körülmények között negatív hatással lehet az aktív vagy passzív orvosi implantátumokra. A komoly és súlyos sérülések kockázatának elkerülése érdekében javasoljuk, hogy az orvosi implantátummal rendelkező személyek az elektromos szerszám használata előtt keressék fel orvosukat és implantátumuk gyártóját.

Fennmaradó kockázatok

A gép a technika jelenlegi állása és az elismert biztonságtechnikai előírások szerint készült. Használata közben azonban jelentkezhetnek fennmaradó kockázatok.

- A hasítószerszám szakszerűtlen vezetésekor vagy a fa szakszerűtlen felhelyezésekor sérülésveszély fenyegeti az ujjakat és kezeket.
- Szakszerűtlen tartás vagy vezetés esetén a kisodródó munkadarab sérüléseket okozhat.
- Nem előírászerű villamos csatlakozóvezetékek használatakor áramütés veszélye áll fenn.
- Mielőtt beállítási vagy karbantartási munkálatokat végezne a készüléken, mindig kapcsolja ki a készüléket, és húzza ki a hálózati csatlakozót.
- A nem nyilvánvaló maradék kockázatok minden elővigyázatosság ellenére sem szüntethetők meg.
- A fennmaradó kockázatok minimálisra csökkenthetők azonban a „Biztonsági utasítások”, a „Rendeltetészerű használat” és a kezelési útmutató együttes betartásával.

- Kerülje a gép véletlen üzembe helyezését: a dugós csatlakozó a csatlakozó aljzatba való bevezetésekor nem szabad megnyomni a bekapcsoló gombot. A kezelési útmutatóban javasolt szerszámokat használja.
- Így biztosíthatja, hogy gépe mindig optimális teljesítménnyel működjön.
- A kezét tartsa távol a munkaterülettől, ha a gép üzemel.

7. Műszaki adatok

Compact 8t

Méretetek, Mé/Szé/Ma mm-ben	850/900/990	
Forgóasztal magassága mm	390	
Munkamagasság (mm)	920	
Fa hossza, min./max. cm-ben	68 / 107	
Fadarab min./max. átmérője, cm	8/35	
Max. hasítóerő t-ban*	7,95	
	400V	230V
Előtolási sebesség, cm/s	5,5	3,2
Visszafutási sebesség, cm/s	17	16
Olajmennyiség ml-ben	480	
Tömeg kg	126	125

Meghajtás

Hálózati csatlakozás 400 V 3N~/50 Hz 230 V 1~/50 Hz	400/50	230/50
P1 felvett teljesítmény (W)	3500	3150
P2 leadott teljesítmény (W)	2500	2300
Üzem mód	S6 40% **	
Motor fordulatszám (1/perc)	2800	
Motorvédelem	igen	
Fázisváltó	400 V- esetén	

A műszaki változtatás jogát fenntartjuk!

* A maximálisan elérhető hasítóerő a hasítandó anyag ellenállásától függ, és a hidraulikaberendezésre ható változó tényezők miatt eltérő lehet.

** S6 üzemmód 40%, megszakítás nélküli, periodikus üzemeltetés, kihagyásos terhelés mellett. Az üzemelés az elindulási időből, egy állandó terhelési időből és egy üresjáratú időből áll. A működési idő 10 perc, a relatív bekapcsolási időtartam a működési idő 40%-a.

Zaj

A zaj értékeinek megállapítása az EN 62841 szabvány szerint történt.

L_{pA} hangnyomásszint	89,6 dB
K_{pA} bizonytalanság	3 dB
L_{WA} hangteljesítményszint	102,6 dB
K_{WA} bizonytalanság	3 dB

Viseljen hallásvédőt.

A zaj következtében hallásvesztésre kerülhet sor.

A megadott zajkibocsátási értékek mérése szabványok által előírt mérési eljárással történt, és megfelelő adatok az egyik elektromos szerszám másik szerszámmal történő összehasonlításához.

A megadott zajkibocsátási értékek a terhelés előzetes becsüléséhez is használhatók.

Figyelmeztetés:

- Az elektromos szerszám használatának módjától függően a zajkibocsátási értékek az elektromos szerszám tényleges használata során, különösen a munkadarab típusától függően eltérhetnek a megadott értéktől.
- Próbálja meg a terheléseket a lehető legalacsonyabbban tartani. Ilyen intézkedés például a munkaidő korlátozása. Eközben az üzemelési ciklus összes részét vegye figyelembe (például azokat az időket, amikor ki van kapcsolva az elektromos szerszám, valamint azokat is, amikor be van ugyan kapcsolva, de terhelés nélkül működik).

8. Kicsomagolás

- Nyissa ki a csomagolást, és óvatosan vegye ki a készüléket.
- Távolítsa el a csomagolóanyagot, valamint a csomagolási/szállítási biztosítékokat (ha vannak).
- Ellenőrizze a szállított elemek hiánytalanságát.
- Ellenőrizze, hogy a készülék és tartozékai nem szenvedtek-e szállítási sérüléseket. Kifogások esetén azonnal értesítse a beszállítót. Utólagos reklamációkat nem fogadunk el.
- Lehetőség szerint a jótállási idő leteltéig őrizze meg a csomagolást.
- A használatba vétel előtt ismerje meg a terméket a kezelési útmutatóból.
- Tartozékként, valamint kopó és pótalkatrészeként csak eredeti alkatrészeket használjon. Pótalkatrészeket szakkereskedőjénél vásárolhat.

- Rendelésnél adja meg a cikkszámot, valamint a termék típusát és gyártási évét.

⚠ FIGYELMEZTETÉS!

Lenyelés- és fulladásveszély!

A csomagolóanyag, a csomagolási és szállítási biztosító nem játékszer. A műanyag tasakok, fóliák és apró alkatrészek lenyelve fulladást okozhatnak.

- A csomagolóanyagot, csomagolási és szállítási biztosítókat tartsa gyermekektől távol.

9. Felépítés

Csomagolástechnikai okokból a hasítógépet nem teljesen összeszerelve szállítjuk.

Megjegyzés:

A termék nagy súlya miatt javasoljuk, hogy az összeszerelést legalább két személy végezze.

A szereléshez a következőkre van szükség:

- 2 db villáskulcs / dugókulcs, 13 mm-es kulcsnyílás
- 1 db villáskulcs / dugókulcs, 16 mm-es kulcsnyílás
- 1 db imbuszkulcs, 8 mm

- Zsír vagy szóróolaj

A szerelési anyagok nem tartoznak a szállított elemek közé.

9.1 Szállító kerekek (8) felszerelése (4, 4a ábra)

1. Tolja át a keréktengelyt (A) a furatokon keresztül a fahasító hátuljának alsó végén.
2. Szereljen fel mindkét oldalra egy-egy hézagoló alátétet (B).
3. Dugja rá a szállítókeréket (8) a keréktengelyre (A). Ezután rögzítse őket egy-egy hézagoló alátéttel (B) és sasszeeggel (C). Kissé hajlítsa vissza a sasszeget (C).
4. Ezután tegye fel mindkét oldalra a keréksapkákat (D).

9.2 Kezelőkarok (4) felszerelése (5, 5a ábra)

Megjegyzés: A kezelőkarok (4) L (bal) és R (jobb) betűvel vannak jelölve.

1. Húzza ki a rugós biztosítószzeget (21), és távolítsa el a tartó csapszeget (19).
2. Vigyen fel vékony rétegben zsírt vagy szóróolajat a kezelőkarok (4) felső és alsó felfekvési pontjaira (4a).
3. Tegye fel a kezelőkart (4). Ezzel egy időben dugja át a kapcsolóhimbát (20) a kezelőrúd (12) bevágásán.

- Rögzítse a kezelőkarokat (4) a tartó csapszeggel (19) oly módon, hogy fedésbe igazítja egymással a furatokat, és felhelyezi a tartó csapszeget (19).
- Ezután biztosítsa a tartó csapszeget (19) rugós biztosítószeggel (21).
- Ismételje meg a folyamatot a szemközti oldalon.

9.3 Tartókarmok (14) felszerelése (6, 6a ábra)

- A tartókarmok (14) felszereléséhez először le kell szerelni a zárócsavar felső biztosító anyáját egy 13 mm-es kulcsnyílású villáskulccsal / dugókulccsal. Ehhez tartsa meg a zárócsavart a furaton (14a) keresztül az egyik ujjával, hogy ne essen bele a csöbe.
- Tegye rá a tartókarmot (14) a felső zárócsavarra, és két fordulatnyit tekerje fel rá a biztosító anyát (ne húzza meg szorosan).
- Ismételje meg a folyamatot az alsó zárócsavarnál is.
- Húzza meg a biztosító anyákat 13 mm-es kulcsnyílású villáskulccsal / dugókulccsal.
- Szükség esetén állítsa be úgy az ütközőcsavarokat (22) mindkét oldalon egy 8 mm-es imbuszkulccsal úgy, hogy a tartókarmok (14) ne érjenek a hasítóékhez (2).

9.4 Védőkengyel (5) felszerelése (7. ábra)

- Tolja be a tartóba (5a) a védőkengyelt (5).
- Vezesse át az M8 x 50 mm-es hatlapfejű csavarokat (E) a furatokon egy-egy hézagoló alátéttel.
- Rögzítse az M8 x 50 mm-es hatlapfejű csavarokat (E) egy-egy hézagoló alátéttel és biztosító anyával. Ehhez használjon két 13 mm-es kulcsnyílású villáskulcsot / dugókulcsot.
- Szerelje fel ugyanilyen módon a fennmaradó három védőkengyelt (5) is.

9.5 Támaszok (9) felszerelése (8. ábra)

- Fogja meg a támaszokat (9), és rögzítse őket mindkét oldalon az M10 x 25 mm-es hatlapfejű csavarokkal (F) és egy-egy hézagoló alátéttel az alaplapra (10). Ehhez használjon egy 16 mm-es kulcsnyílású villáskulcsot / dugókulcsot.

10. Üzembe helyezés előtt

△ Figyelem!

Mielőtt üzembe helyezné a terméket, feltétlenül szerelje össze teljesen!

△ Figyelem!

Mielőtt beállítási vagy karbantartási munkálatokat végezne, húzza ki a hálózati csatlakozót!

△ FIGYELMEZTETÉS!

Egészségkárosodás veszélye!

Az olajpára és a kipufogógáz belélegzése súlyos egészségkárosodást okozhat, eszméletvesztéssel járhat, és szélsőséges esetben halált is okozhat.

- Ne lélegezze be az olajpárát és a kipufogógázt.
- A készüléket csak a szabadban üzemeltesse.

MEGJEGYZÉS!

A termék károsodása

Ha a terméket kevés hidraulikaolajjal, illetve olaj nélkül üzemelteti, az a hidraulikaszivattyú károsodását okozhatja.

MEGJEGYZÉS!

Környezeti károk!

A kifolyó olaj maradandóan beszennyezheti a környezetet.

A folyadék erősen mérgező, és gyorsan vízszennyezést okozhat.

- Az olajat csak sík és szilárd felületen tölts be / ürítse le.
- Használjon betöltő csonkot vagy tölcserít.
- A leeresztett olajat fogja fel megfelelő edényben.
- A kifiróccsent olajat azonnal törölje fel alaposan, és ártalmatlanítsa a rongyot a helyben érvényes előírások szerint.
- Ártalmatlanítsa az olajat a helyben érvényes előírások szerint.

Minden egyes használat előtt ellenőrizze:

- a csatlakozóvezetékek sérült helyeit (szakadások, vágások és hasonlók),
- a készülék esetleges sérüléseit,
- hogy az összes csavar szorosan meg van-e húzva,
- nem szivárog-e valahol a hidraulika,
- az olajsíntet
- a védőberendezéseket és
- a be-/kikapcsolót.

Környezeti feltételek

A készüléket a következő környezeti feltételek mellett működtesse:

	legalább	legfeljebb	ajánlott
Hőmérséklet	5 °C	40 °C	16 °C
Páratartalom		95%	70%

Ha 5 °C alatti hőmérsékleten dolgozik, járassa kb. 15 percig üresjáratban a készüléket, hogy felmelegedhessen a hidraulikaolaj.

A 230 V-os váltakozó áramú motorok indításához alacsony külső hőmérséklet esetén 5 °C - 10 °C közötti hőmérsékletre van szükség, különben alacsony hőmérsékleten az indítóáram megnő, és leoldhatja a túlterhelési megszakítót.

- A hálózati csatlakozást 16 A-es lomha biztosíték biztosítja.
- A „FI védőkapcsolót” 30 mA áramerősségre kell biztosítani.

Szükséges szerszám:

- Zsír vagy szóróolaj

Nem tartozik a szállított elemek közé.

10.1 A fahasító felállítás

△ Figyelem!

Ha felborul a fahasító, az sérülésveszélyt jelent. A felboruló fahasító súlyos sérüléseket és anyaghiányt okozhat.

Készítse elő a munkahelyet, ahol fel kívánja állítani a készüléket.

- A biztonságos, zavarmentes munkavégzés érdekében biztosítson elegendő helyet.
- A készüléket sík felületek való munkavégzéshez tervezték, és sík, szilárd talajra, stabilan kell felállítani.

10.2 Az olajsint ellenőrzése (1, 9. ábra)

△ Figyelem!

Üzembe helyezés előtt feltétlenül ellenőrizze az olajsintet.

A hidraulikaberendezés egy zárt, olajtartállyal, olajszivattyúval és vezérlőszeleppel rendelkező rendszer. Kiszállításkor a rendszer már fel van töltve olajjal. Ellenőrizze az olajsintet az első üzembe helyezés előtt, majd rendszeresen, minden egyes üzembe helyezés előtt. Ha túl alacsony az olajsint, károsodhat az olajszivattyú, ezért szükség esetén töltsön be olajat.

Megjegyzés

A vizsgálat előtt be kell húzni a hasítóoszlopot (1), és a készülék egyenesen kell álljon.

1. Csavarja ki a légtelenítő csavart (23).
2. Törölje le a nivópalcát (24) egy tiszta, szármentes ronggyal.
3. Csavarja vissza a légtelenítő csavart (23) ütközésig a betöltő csonkba.
4. Csavarja ki a légtelenítő csavart (23), és vízszintes állásban olvassa le az olajsintet. Az olajsintnek a min. és max. jelölés között kell lennie a nivópalcán (24).
5. Ha túl alacsony az olajsint, járjon el a 12.6 szakaszban leírtak szerint.
6. Ezután csavarja vissza a helyére a légtelenítő csavart (23).

10.3 Hidraulikaolaj tartályának (6) légtelenítése (9. ábra)

△ Figyelem!

Mielőtt üzembe helyezi a fahasítót, légtelenítse a hidraulikaolaj tartályát.

Megjegyzés

Ha nem légteleníti a hidraulikaolaj tartályát (6), akkor a bent rekedt levegő kárt tehet a tömítésekben, ezzel károsítva a fahasítót!

1. A munka megkezdése előtt feltétlenül ki kell oldani két fordulattal a légtelenítő csavart (23), hogy biztosított legyen a levegő áramlása a hidraulikaolaj tartályában (6).
2. Üzem közben hagyja lazára a légtelenítő csavart (23).
3. A fahasító mozgatása előtt zárja vissza a légtelenítő csavart (23), különben kifolyhat az olaj.

△ Figyelem!

- Ha 5 °C alatti hőmérsékleten dolgozik, járassa kb. 15 percig üresjáratban a készüléket, hogy felmelegedhessen a hidraulikaolaj.
- A készülék szállítása előtt mindig feltétlenül szorosan kell húzni a légtelenítő csavart, hogy ne léphessen ki rajta olaj.

A működés ellenőrzése

Minden egyes használat előtt végezze el a működés ellenőrzését.

Tevékenység	Eredmény
Nyomja lefelé mindkét kezelőrudat (12).	A hasítóék (2) lefelé mozog.
Engedjen el egy-egy kezelőrudat (12).	A hasítóék (2) megáll a kiválasztott helyzetben.
Engedje el mindkét kezelőrudat (12).	A hasítóék (2) visszaáll a felső helyzetbe.

10.4 Hasítóoszlop (1) bezsírozása (1. ábra)

△ Figyelem!

A hasítóoszlopnak nem szabad szárazon járnia.

A fahasító hasítóoszlopát (1) üzembe helyezés előtt alaposan zsírozza be. Ezt az eljárást 5 üzemóránként ismételje meg.

1. A hasítóoszlopnak (1) a felső helyzetben kell állnia.
2. Vigyen fel bőségesen zsírt vagy szórólajat a hasítóoszlopra (1).

10.5 Be- / kikapcsolás (10, 11. ábra)

Megjegyzés:

Minden egyes használat előtt ellenőrizze egyszeri be- és kikapcsolással, hogy működik-e a be-/kikapcsoló.

1. Csatlakoztassa az áramcsatlakozót (16) hálózati csatlakozóaljzatra.
2. A bekapcsoláshoz működtesse a be-/kikapcsoló (17) zöld színű gombját, ekkor beindul a készülék.
3. A kikapcsoláshoz működtesse a be-/kikapcsoló (17) piros gombját, ekkor lekapcsol a készülék.
4. Ha akarja fejezni a munkavégzést, válassza le az áramcsatlakozást (16) a hálózati csatlakozóaljzatról.

10.6 A motor (18) forgásirányának ellenőrzése (1, 11. ábra)

△ Figyelem!

Amikor újonnan csatlakoztatja a háromfázisú villanymotort, vagy helyszínváltoztatást követően mindig ellenőrizni kell a forgásirányt, és szükség esetén módosítani kell a forgásirányt a fázisváltó révén.

1. Kapcsolja be a fahasítót a 10.5 szakaszban leírtak szerint.

2. Ha helyesen van beállítva a futásirány, akkor a hasítóoszlop (1) automatikusan a felső helyzetbe áll.
3. Ha nem mozog a hasítóoszlop (1), akkor azonnal kapcsolja ki a készüléket.
4. Módosítsa a fázisváltó forgásirányát egy csavarhúzó segítségével (nem tartozik a szállított elemek közé) az áramcsatlakozáson (16).

△ Figyelem!

Soha ne járassa a motort helytelen forgásirányban! Ez elkerülhetetlenül a hidraulikarendszer károsodását okozza, és erre semmilyen garanciális igényt nem lehet érvényesíteni.

11. Kezelés

Szükséges szerszám:

- Imbuszkulcs, 5 mm (G)

11.1 Hasítandó anyag hasítása

△ FIGYELMEZTETÉS!

Sérülésveszély!

A száraz és hosszabb ideig raktározott fa a hasítási folyamat során robbanásszerűen felugorhat, és sérüléseket okozhat a kezelőnek.

A hasítási folyamat alatt a hidraulikus hasítóék behatolása során testrészek zúzódására vagy levágására kerülhet sor.

A hasítás során keletkező fadarabok leeshetnek.

- Viseljen megfelelő védőruházatot.

Bizonyosodjon meg arról, hogy a hasítandó fadarab nem tartalmaz szegeket vagy egyéb idegen tárgyakat. A hasítandó anyag végein egyenesre kell legyenek vágva. Az ágakat síkban le kell fűrészelni. A ferdén levágott fadarabok a hasítási folyamat során elcsúszhatnak. Csak egyenesre lefűrészelt faanyagot hasítson.

11.2 Rövid fadarabok hasítása

11.2.1 Lökethossz-beállító rúd (15) beállítása (12. ábra)

1. Vigye a kívánt helyzetbe a hasítóéket (2) a kezelőrudak (12) segítségével.
2. Engedje el az egyik kezelőrudat (12).
3. Kapcsolja ki a motort (18) (lásd a 10.5 szakaszt).
4. Most engedje el a második kezelőrudat (12).
5. Oldja ki a rögzítőcsavart (a lökethossz beállító rúdján) (27) a tartozékként mellékelt 5 mm-es imbuszkulccsal (G).

6. Vezesse fel a lökethossz-beállító rudat (15) a küpos zárt anyával (a lökethossz-beállító rúdon) (26) addig, míg a lökethossz-beállító rudat (15) meg nem állítja az ütköző.
7. Húzza meg szorosan a rögzítőcsavart (a lökethossz-beállító rúdon) (27) a tartozékként mellékelte 5 mm-es imbuszkulccsal (G).
8. Működtesse az egyik kezelőrudat (12). Ezzel biztosítható, hogy a hasítóék (2) a motor (18) bekapcsolásakor ne mozogjon ellenőrizetlenül felfelé.
9. Kapcsolja be a motort (18) (lásd a 10.5 szakaszt).
10. Működtesse **mindkét** kezelőrudat (12), hogy lefelé mozgassa a hasítóéket (2).
11. Most engedje el mindkét kezelőrudat (12), és ellenőrizze a hasítóék (2) felső pozícióját.

11.2.2 A forgóasztal (11) be-/kihajtása (1, 13. ábra)

△ Figyelem!

Az alaplapot mindig tartsa tisztán, hogy a forgóasztal biztonságosan tudjon rögzülni!

1. Fordítsa be a forgóasztalt (11) a kezével vagy a lábával, míg a helyére nem pattan a reteszelő kampó (7).
2. Állítsa a hasítandó anyagot egyenesen a forgóasztalra (11).
3. Tartsa meg a hasítandó anyagot mindkét tartókarommal (14) a kezelőkarok (4) révén. Ügyeljen arra, hogy a hasítandó anyag középen helyezkedjen el a hasítóékhez (2) képest.
4. Nyomja le egyszerre mindkét kezelőrudat (12).
5. Távolítsa el a kezelőkarokat (4) kb. 2 cm-nyire a hasítandó anyagtól, amint a hasítóék (2) behatolt. Ezáltal elkerülhető, hogy a tartókarmok (14) megsérüljenek.
6. Vigye le annyira a hasítóéket (2), míg a hasítandó anyag szét nem hasad.

11.3 Hosszú fadarabok hasítása (1, 14. ábra)

1. Fordítsa oldalra a forgóasztalt (11) a kezével vagy a lábával.
2. Állítsa a hasítandó anyagot egyenesen az alaplapra (10).
3. Tartsa meg a hasítandó anyagot mindkét tartókarommal (14) a kezelőkarok (4) révén. Ügyeljen arra, hogy a hasítandó anyag középen helyezkedjen el a hasítóékhez (2) képest.
4. Nyomja le egyszerre mindkét kezelőrudat (12).
5. Távolítsa el a kezelőkarokat (4) kb. 2 cm-nyire a hasítandó anyagtól, amint a hasítóék (2) behatolt.

Ezáltal elkerülhető, hogy a tartókarmok (14) megsérüljenek.

6. Vigye le annyira a hasítóéket (2), míg a hasítandó anyag szét nem hasad.
7. Ha az első hasító löket során nem hasadt szét teljesen a hasítandó anyag, akkor járjon el a 11.4 szakaszban leírtak szerint.

11.4 Beszorult hasítandó anyag eltávolítása (1, 13. ábra)

Megjegyzés:

A beszorult fadarabot hasítsa szét a billenthető asztal révén, üsse ki a hasítással ellentétes irányban, vagy távolítsa el a hasítóék felemelése révén.

△ FIGYELEM!

Sérülésveszély!

A forgóasztalnak reteszelődnie kell a reteszelő kampóban!

△ FIGYELEM!

Sérülésveszély!

Fennáll annak a veszélye, hogy a hasítási folyamat során bead az ágakkal rendelkező hasított darab. Kérjük, ügyeljen arra, hogy a kioldáskor a fa erős feszítés alatt áll, és a testrészei beszorulhatnak a hasított részbe.

- Ne nyúljon a működő fahasítóba.
- Ne dugjon semmilyen tárgyat a működő fahasítóba (pl. kalapáccsot vagy hasonlót).

1. Ha az első hasító löket során nem hasadt szét teljesen a hasítandó anyag, óvatosan vigye a hasítóéket (2) a hasítandó anyaggal együtt a felső helyzetbe a két kezelőrud (12) révén.
2. Fordítsa be a forgóasztalt (11) a kezével vagy a lábával, míg a helyére nem pattan a reteszelő kampó (7).
3. Hajtson végre egy második hasító löketet, míg teljesen szét nem hasad a hasítandó anyag.
4. Vegye ki a hasítandó anyagot, és fordítsa ki a forgóasztalt (11) a kezével vagy a lábával.

11.5 Újraindulás elleni biztosítás áramszünet esete (nullfeszültség-kioldó)

Áramkimaradás, a csatlakozódugó akaratlan kihúzása vagy a biztosíték meghibásodása esetén automatikusan kikapcsol a készülék.

A visszakapcsoláshoz járjon el a 10.5 szakaszban leírtak szerint.

11.6 A munkavégzés befejezése (1, 9. ábra)

1. Állítsa a hasítóoszlopot (1) az alsó állásba.
2. Engedje el **az egyik** kezelőrudat (12).
3. Kapcsolja ki a motort (18) (lásd a 10.4 szakaszt), és húzza ki a hálózati dugós csatlakozót.
4. Fordítsa be a forgóasztalt (11) a kezével vagy a lábával, míg a helyére nem pattan a reteszelő kampó (7).
5. Zárja le a légtelenítő csavart (23).
6. Védje a készüléket a nedvességtől!
7. Tartsa be az általános karbantartási utasításokat.

12. Karbantartás és javítás

⚠ FIGYELMEZTETÉS!

Sérülésveszély!

A készülék váratlanul beindulhat, ami sérülést okozhat.

- Karbantartási munkálatok előtt mindig kapcsolja ki a motort.
- Minden karbantartási munkálat előtt húzza ki a hálózati csatlakozódugót.

⚠ FIGYELMEZTETÉS!

Egészségkárosodás veszélye!

Az olajpára belélegzése súlyos egészségkárosodást okozhat, eszméletvesztéssel járhat, és szélsőséges esetben halált is okozhat.

- Ne lélegezzen be az olajpárát.
- A készüléket csak a szabadban üzemeltesse.

MEGJEGYZÉS

A termék károsodása

Ha a terméket kevés hidraulikaolajjal, illetve olaj nélkül üzemelteti, az a hidraulikaszivattyú károsodását okozhatja.

MEGJEGYZÉS!

Környezeti károk!

A kifolyó olaj maradandóan beszennyezheti a környezetet.

A folyadék erősen mérgező, és gyorsan vízszennyezést okozhat.

- Az olajat csak sík és szilárd felületen töltsen be / ürítse le.
- Használjon betöltő csonkot vagy tölcsért.
- A leeresztett olajat fogja fel megfelelő edényben.
- A kifröccsent olajat azonnal törölje fel alaposan, és ártalmatlanítsa a rongyot a helyben érvényes előírások szerint.
- Ártalmatlanítsa az olajat a helyben érvényes előírások szerint.

A javítási és karbantartási munkálatok végeztével azonnal szereljen a helyére minden védő- és biztonsági berendezést.

A következőket javasoljuk:

Minden egyes munkavégzést követően alaposan tisztítsa meg a készüléket nedves ronggyal és egy kis kenőszappannal. Ne használjon tisztító- vagy oldószereket; ezek kikezdehetik a készülék műanyag alkatrészeit. Ügyeljen arra, hogy ne juthasson víz a készülék belsejébe.

Szükséges szerszám:

- 1 db villáskulcs / dugókulcs 24 mm-es kulcsnyílás
- Tölcsér
- Felfogó tartály
- Reszelő / sarokcsiszoló

Nem tartozik a szállított elemek közé.

12.1 Hasítóék (2) (1. ábra)

1. A hasítóék (2) kopóalkatrész, amelyet szükség esetén után kell köszörülni reszelővel vagy sarokcsiszolóval, vagy új hasítóékre (2) kell cserélni.

12.2 Kezelőkarok (4) és kezelőrudak (12) (1. ábra)

1. A kombinált leállító és vezérlő berendezésnek könnyen mozgathatónak kell lennie. Alkalmanként kenje meg néhány csepp olajjal.

12.3 Hasítóoszlop (1) (1. ábra)

1. Tartsa tisztán a hasítóoszlopot (1). Távolítsa el a szennyeződést, faforgácsokat, kérget stb.
2. Kenje meg a hasítóoszlopot (1) szóróolajjal vagy zsírral.

12.4 Rendszeresen ellenőrizze az olajsintet!

Ha túl alacsony az olajsint, károsodhat az olajszivattyú! (lásd a 10.2 pontot)

1. Rendszeresen ellenőrizze a hidraulika csatlakozóit és a menetes csatlakozókat, hogy jól tömítenek-e, és szükség esetén húzza meg őket újra.

12.5 Hidraulikaolaj utántöltése (1, 9. ábra)

HLP 32 sorozatú olaj használatát javasoljuk.

Megjegyzés:

A vizsgálat előtt be kell húzni a hasítóoszlopot, és a készülék egyenesen kell álljon.

1. Csavarja ki a légtelenítő csavart (23).
2. Töltsön be hidraulikaolajat egy megfelelő tölcsér segítségével. Ügyeljen a 480 ml-es max. feltöltési mennyiségre.

Óvatosan tölts be az olajat a betöltőcsomák alsó végéig.

3. Törölje le a nivópálcát (24) egy tiszta, szármentes ronggyal.
4. Csavarja vissza a légtelenítő csavart (23) ütközésig a betöltő csomákba.
5. Csavarja ki a légtelenítő csavart (23), és vízszintes állásban olvassa le az olajsintet. Az olajsintnek a min. és max. jelölés között kell lennie a nivópálcán (24).
6. Ha az olajsint túl alacsony, ismétlje meg a folyamatot.
7. Ezután csavarja vissza a helyére a légtelenítő csavart (23).

12.6 Hidraulikaolaj cseréje (1, 9. ábra)

Cserélje le a hidraulikaolajat 50 órányi üzemidőt követően. Ezután 500 üzemóránként.

Megjegyzés

A hidraulikaolaj cseréjét üzemleleg motoron kell elvégezni.

Megjegyzés

Az olajcsere előtt be kell húzni a hasítóoszlopot (1), és a készülék egyenesen kell álljon.

1. Készítsen elő egy legalább 7 liter térfogatú, megfelelő gyűjtőtartályt.
2. Csavarja ki a légtelenítő csavart (23).
3. Távolítsa el az olajleeresztő csavart (25) egy 24 mm-es kulcsnyílású villáskulccsal az olaj leeresztéséhez.
4. Csavarja vissza az olajleeresztő csavart (25).
5. Töltsön be friss hidraulikaolajat (kb. 480 ml).
6. Csavarja vissza a helyére a légtelenítő csavart (23).
7. Ellenőrizze az olajsintet a 10.2 szakaszban leírtak szerint.
8. Ártalmatlanítsa szabályszerűen a keletkezett hulladékolajat a helyi hulladékolaj-gyűjtőhelyen.

Az itt megadott időközök normál használati feltételekre vonatkoznak; ha nagyobb a készülék terhelése, rövidítse le megfelelően az időközöket.

Szervizinformációk

Vegye figyelembe, hogy ennél a terméknél a következő alkatrészek használati vagy természetes kopásnak kitett elemek, illetve a következő alkatrészekre használati anyagokként van szükség.

Kopóalkatrészek*: hasítóék, hasítóék/hasítóoszlop vezetői, hidraulikaolaj

* nem feltétlenül tartoznak a szállított elemek közé!

Pótalkatrészeket és tartozékokat szervizközpontunktól vásárolhat. Ehhez szkennelje be a címlapon található QR-kódot.

13. Tárolás

Megjegyzés

Vigye az alsó állásba a hasítóoszlopot (lásd a 11.6 szakaszt).

A készüléket és tartozékait sötét, száraz és fagymentes helyen, gyermektől elzárva tárolja. Az optimális tárolási hőmérséklet 5 °C és 30 °C között van. Az elektromos szerszámot az eredeti csomagolásában tárolja. Letakarással védje az elektromos szerszámot a portól és a nedvességtől. Tartsa a kezelési útmutatót az elektromos szerszámon.

14. Szállítás

△ Figyelem!

Szállítás előtt húzza ki a hálózati csatlakozót.

△ Figyelem!

Ne szállítsa fekvő helyzetben a készüléket!

Megjegyzés

Vigye az alsó állásba a hasítóoszlopot (lásd a 11.6 szakaszt).

14.1 Szállítás a szállítási fogantyúkkal (3) (15. ábra)

Az egyszerű szállításhoz a fahasító két kerékkel (8) és egy szállítási fogantyúval (3) van felszerelve.

1. A készülék szállításához fogja meg az egyik kezével a szállítási fogantyút (3), és billentse meg kissé a fahasítót a lábával.
2. A fahasító rábillen a szállító kerekre (8), és így módon mozgathatóvá válik.

14.2 Szállítás daruval (16. ábra)

△ Figyelem!

Soha ne emelje meg a készüléket a hasítóéknél (2) fogva!

1. Mindkét oldalon rögzítse a szállítóhevedereket (nem tartoznak a szállított elemek közé) a védőkengyel (5) felső tartójára (5a).
2. Óvatosan emelje fel a készüléket.

15. Elektromos csatlakoztatás

A telepített villanymotor üzemkész állapotban van csatlakoztatva. A csatlakoztatás megfelel a vonatkozó VDE és DIN előírásoknak.

Az ügyfél által biztosított hálózati csatlakozásnak, valamint az alkalmazott hosszabbító vezetéknek meg kell felelnie ezen előírásoknak.

Használjon mozgatható személyi védőkapcsolót (PRCD), ha a tápellátást biztosító hálózatra nincs telepítve max. 30 mA névleges hibaáramú hibaáram-védőkapcsoló (RCD).

A hálózati csatlakozást 16 A-es lomha biztosítékkal kell levédeni.

Sérült elektromos csatlakozóvezetékek

Az elektromos csatlakozóvezetéseken gyakran sérült a szigetelés.

Ennek okai a következők:

- Megnyomódások, ha a csatlakozóvezetéseket ablak- vagy ajtónyílásokon vezeteti át.
- Megtörések, amikor szakszerűtlenül vezetik vagy rögzítik a csatlakozóvezetéseket.
- Elnyíródások, amikor áthajtanak a csatlakozóvezetéseken.
- A szigetelés sérülései, amikor a vezetéket kirántják a konnektorból.
- Repedések a szigetelés elöregedése miatt.

Az ilyen sérült elektromos csatlakozóvezetékek nem használhatók, és a szigetelés sérülései miatt életveszélyesek.

Rendszeresen ellenőrizze az elektromos csatlakozóvezetékek sérüléseit. Ügyeljen arra, hogy a csatlakozóvezeték az ellenőrzéskor ne legyen az áramhálózatra csatlakoztatva.

Az elektromos csatlakozóvezetékeknek meg kell felelniük a vonatkozó VDE- és DIN-előírásoknak. Csak H07RN-F jelölésű csatlakozóvezetéseket használjon. A csatlakozókábelben kötelező a nyomtatott típusmegnevezés megléte.

- A termék megfelel az EN 61000-3-11 követelményeknek, és különleges feltételekkel csatlakoztatható. Ez azt jelenti, hogy nem engedélyezett a tetszőleges, szabadon választható csatlakozási pontokon történő használat.
- Kedvezőtlen hálózati viszonyok esetén a termék átmenneti feszültségingadozást okozhat.

- A termék kizárólag olyan csatlakozási pontokon történő használatra készült, amelyek nem lépik túl az
 - a) maximálisan megengedett „Z” ($Z_{max} = 0,354 \Omega$ (230V~) / $0,330 \Omega$ (400V~)) hálózati impedanciát, vagy
 - b) amelyeknél a hálózat állandó áramerterhelhetősége fázisonként legalább 100 A.
- Felhasználóként Önnek kell gondoskodni arról, szükség esetén az áramszolgáltatóval egyeztetve, hogy az Ön csatlakozási pontja, amelyről Ön a terméket üzemeltetni kívánja, megfeleljen a fent megadott két a) vagy b) követelmény egyikének.

Háromfázisú villanymotor, 400 V 3~ / 50 Hz

Hálózati feszültség 400 V 3N~ / 50 Hz

A hálózati csatlakozásnak és a hosszabbító vezetéknek 5 eresnek kell lennie = 3~ + N + PE.

- A hosszabbító vezeték keresztmetszete legalább 1,5 mm² legyen (≤ 25 m).
- A hosszabbító vezeték keresztmetszete legalább 2,5 mm² legyen (> 25 m).

Váltóáramú motor, 230 V / 50 Hz

Hálózati feszültség, 230 V / 50 Hz

- A hosszabbító vezeték keresztmetszete legalább 1,5 mm² legyen (≤ 25 m).
- A hosszabbító vezeték keresztmetszete legalább 2,5 mm² legyen (> 25 m).

A csatlakoztatásokat és az elektromos felszerelésen végzett javításokat csak villanyszerelő hajthatja végre.

Ha kérdése van, kérjük, adja meg az alábbi adatokat:

- A motor áramneme
- A gép típus táblájának adatai
- A motor típus táblájának adatai

16. Ártalmatlanítás és újrahasznosítás

A csomagolásra vonatkozó megjegyzések



A csomagolóanyagok újrahasznosíthatók. Kérjük, ártalmatlanítsa a csomagolásokat környezetbarát módon.

Megjegyzések az elektromos és elektronikai berendezések ártalmatlanításáról (törvényi rendelkezések)



A leselejtezett elektromos és elektronikai berendezések nem minősülnek kommunális hulladéknak, hanem szelektíven gyűjtendő, illetve le kell adni őket ártalmatlanításra!

- A leselejtezett akkumulátorokat és elemeket, melyek nincsenek rögzített módon telepítve a készülékbe, leadás előtt roncsolásmentesen el kell távolítani! Ezek ártalmatlanítását az akkumulátorok hulladékkezelésére vonatkozó törvény szabályozza.
- Az elektromos és elektronikai berendezések tulajdonosát, illetve használóját törvény kötelezi a berendezések leadására az élettartamuk lejártával.
- A végfelhasználó saját maga viseli a felelősséget adatainak törléséért az ártalmatlanítandó készülékről!
- Az áthúzott kuka ikonja arra utal, hogy a leselejtezett elektromos és elektronikai berendezések nem minősülnek kommunális hulladéknak, és külön kell őket ártalmatlanítani.
- A leselejtezett elektromos és elektronikai berendezéseket az alábbi átvevőhelyeken lehet díjmentesen leadni újrahasznosításra:
 - Önkormányzati hulladékszigetek és gyűjtőhelyek (kerületi, illetve települési hulladékudvarok).
 - Az elektronikai berendezés vásárlásának helyszíne (telephellyel rendelkező vagy online forgalmazó), amennyiben a kereskedő kötelezhető a visszavételre, vagy önkéntesen vállalja azt.
 - Készülékfajtánként legfeljebb három darab, 25 cm-t élhosszúságot meg nem haladó leselejtezett berendezést anélkül lehet térítésmentesen visszavinni a gyártónak, hogy előtte új készüléket vásárolt volna nála, illetve ugyanígy leadhatja őket az Ön közelében található illetékes gyűjtőhelyen is.
 - A gyártók és forgalmazók további, kiegészítő visszavételi rendelkezéseiről az adott szolgáltató ügyfélszolgálatán tájékozódhat.
- Ha magánháztartásába kiszállítással rendelt új elektronikai berendezést a gyártótól, akkor végfelhasználóként a gyártótól kérheti a régi berendezés díjtalan elszállítását. Ennek érdekében vegye fel a kapcsolatot a gyártó ügyfélszolgálatával.

- A fentebb közölték csak azokra a berendezésekre vonatkoznak, melyeket az Európai Unióban telepítettek és értékesítettek, és így a 2012/19/EU európai irányelv hatálya alá tartoznak. Az Európai Unió kívüli országban a fentiekől eltérő rendelkezések vonatkozhatnak a leselejtezett elektromos és elektronikai berendezések ártalmatlanítására.

Az elhasználadott készülék ártalmatlanítási lehetőségeiről a helyi önkormányzatnál tájékozódhat.

Üzemanyagok és olajok

- A készülék ártalmatlanítása előtt le kell üríteni az üzemanyagtartályt és a motorolaj tartályát!
- Az üzemanyag és a motorolaj nem minősül kommunális hulladéknak, és nem szabad a csatornába önteni, ezek szelektíven gyűjtendő, illetve le kell adni őket ártalmatlanításra!
- Az üres olajoskannákat és üzemanyagtartályokat ártalmatlanítsa környezetbarát módon.

17. Hibaelhárítás

A következő táblázat bemutatja a hibák tüneteit, és ismerteti azok elhárításának módját arra az esetre, ha az Ön által vásárolt gép nem működne megfelelően. Ha a problémát ezzel nem sikerül lokalizálni és orvosolni, forduljon az illetékes szervizhez.

Üzemzavar	Lehetséges ok	Megoldás
A motor (18) de a hasítóoszlop (1) nem emelkedik fel.	A motor (18) rossz irányba forog.	Fordítsa át a fázisváltót az áramcsatlakozón (lásd a 10.6 pontot).
A motor (18) önállóan fejezi be a hasítási folyamatot.	Kioldott a túlfeszültség elleni védőszerkezet.	Hívjon villamossági szakembert.
A hasítóoszlop (1) csak lassan mozog lefelé.	Túl kevés az olaj.	Ellenőrizze az olajsztintet becsavart nivópálcával (24).
	Zárva van a légtelenítő csavar (23).	Használat előtt oldja ki a légtelenítő csavart (23) két fordulattal.
	Ellenőrizze, hogy a lökethossz-beállítás rúdján (15) a kúpos zárt anya (a lökethossz-beállító rúdon) (26) nem laza-e.	Húzza meg a lökethossz-beállítás kúpos zárt anyáját (26) (a lökethossz-beállítás rúdján) (15). Szükség esetén szereljen fel egy új kúpos zárt anyát.
A készülék nem hasítja szét a hasítandó anyagot.	A fahasító hibásan van betáplálva.	Helyezze be helyesen a hasítandó anyagot.
	Tompa a hasítóékek (2).	Élezze meg a hasítóékeket (2).
	Olaj folyik ki.	Keresse meg a tömítetlen helyet, forduljon a kereskedőhöz.
A hasítóoszlop (1) rázkódik, zajosan működik.	Nincs elég olaj vagy túl sok a levegő a hidraulikus rendszerben.	Ellenőrizze az olajsztintet, szükség esetén töltsön utána olajat, egyébként forduljon a kereskedőhöz.
A hasítóoszlop (1) erősen rázkódik a felső helyzetében.	Elkoptak a műanyag vezetőelemek.	Cserélje le a felső és az alsó műanyag vezetőelemeket.
Sípol a hidraulikaszivattyú.	Túl kevés a hidraulikaolaj a hidraulikaolaj tartályában (6).	Töltsön be hidraulikaolajat.
Olaj lép ki a hasítóoszlopon (1) vagy más helyekről.	Légzárvány található a hidraulikus rendszerben üzem közben.	Használat előtt oldja ki a légtelenítő csavart (23) két fordulattal.
	Nem húzta meg a légtelenítő csavart (23) szállítás előtt.	Szállítás előtt húzza szorosra a légtelenítő csavart (23).
	Laza az olajleeresztő csavar (25).	Húzza szorosra az olajleeresztő csavart (25).
	Meghibásodott az olajszelep és/vagy a tömítések.	Forduljon a kereskedőhöz.

Objaśnienie symboli na urządzeniu

Zastosowanie symboli w niniejszym podręczniku ma za zadanie zwrócić uwagę na możliwe ryzyka. Symbole bezpieczeństwa i ich objaśnienia muszą być dokładnie zrozumiane. Same ostrzeżenia nie powodują usunięcia ryzyka i nie mogą zastąpić prawidłowych środków ochrony przed wypadkami.

	Ostrzeżenie - W celu zmniejszenia ryzyka obrażeń należy przeczytać instrukcję obsługi.		Jeśli jest stosowane urządzenie dźwigniowe, owinąć zawiesia wokół obudowy. Nigdy nie podnosić łuparki klinowej za uchwyt transportowy.
	Nosić naszłki ochronne. Hałas może powodować utratę słuchu.		Poprawnie utylizować stary olej (oddawać do miejscowych punktów zbiórki starego oleju). Wylewanie starego oleju na ziemię lub mieszanie go z odpadami jest zabronione.
	Zakładać obuwie zabezpieczające przed wypadkami.		Demontowanie lub modyfikowanie osłon i zabezpieczeń jest zabronione.
	Stosować okulary ochronne. Powstające w trakcie pracy iskry lub wyrzucane przez urządzenie odłamki, wióry i pyły mogą się przyczynić do utraty widoczności.		Nie dopuszczać do rozlania oleju hydraulicznego na ziemi.
	Używać rękawic roboczych.		Punkt podparcia
	Stosować kask ochronny.		Uwaga! Przed rozpoczęciem czynności związanych z naprawą, konserwacją i czyszczeniem zatrzymać silnik i wyciągnąć wtyczkę sieciową.
	Nieupoważnionym wstęp wzbroniony.		Niebezpieczeństwo przecięcia i zgniecenia; nigdy nie dotykać niebezpiecznych miejsc, gdy nóż łuparki jest w ruchu.
	Zakaz palenia w obszarze roboczym.		Wysokie napięcie, zagrożenie życia!
	Utrzymywać porządek w obszarze roboczym! Nieporządek może być przyczyną wypadków!		W obszarze roboczym maszyny może przebywać tylko operator. Pilnować, aby osoby postronne oraz zwierzęta domowe i użytkowe nie podchodziły do strefy zagrożenia (muszą zachowywać odległość co najmniej 5 m).

	<p>Maszynę musi obsługiwać tylko jedna osoba!</p>		<p>Kierunek obrotów silnika</p>
	<p>Ostrożnie! Ruchome narzędzia!</p>		<p>Nie przewozić urządzenia w pozycji leżącej!</p>
	<p>Przed rozpoczęciem pracy odkręcić o około 2 obroty śrubę odpowietrzającą. Przed transportem ją dokręcić.</p>		<p>Przed uruchomieniem maszyny zaznajomić się z zasadami obsługi dwuręcznej. Uważnie przeczytać instrukcję obsługi.</p>
	<p>Nie wyjmować zakleszczonych pni własnymi rękoma.</p>	<p>⚠ Uwaga!</p>	<p>Miejsca w niniejszej instrukcji obsługi, które dotyczą bezpieczeństwa użytkownika, zostały oznaczone następującym znakiem.</p>
	<p>Produkt jest zgodny z obowiązującymi europejskimi dyrektywami.</p>		

Spis treści:
Strona:

1.	Wprowadzenie	103
2.	Opis urządzenia.....	103
3.	Zakres dostawy	104
4.	Użytkowanie zgodne z przeznaczeniem.....	104
5.	Ogólne wskazówki dotyczące bezpieczeństwa.....	104
6.	Dodatkowe wskazówki dotyczące bezpieczeństwa.....	107
7.	Dane techniczne	108
8.	Rozpakowanie	108
9.	Budowa	109
10.	Przed uruchomieniem.....	109
11.	Obsługa	112
12.	Konserwacja i naprawa	113
13.	Przechowywanie.....	115
14.	Transport.....	115
15.	Przyłącze elektryczne	115
16.	Utylizacja i ponowne wykorzystanie	116
17.	Pomoc dotycząca usterek	118
18.	Deklaracja zgodności	155

1. Wprowadzenie

Producent:

Schepach GmbH
Günzburger Straße 69
D-89335 Ichenhausen

Szanowny Kliencie,

zyczymy dużo satysfakcji i powodzenia podczas pracy z nowym urządzeniem.

Wskazówka:

Zgodnie z obowiązującą ustawą o odpowiedzialności cywilnej za produkt, producent nie odpowiada za szkody powstałe przy tym urządzeniu lub przez to urządzenie w przypadku:

- nieprawidłowej obsługi,
- Nieprzestrzeganie instrukcji obsługi,
- napraw wykonywanych przez osoby trzecie, specjalistów nieautoryzowanych,
- montażu i wymiany nieoryginalnych części zamiennych,
- użytkowania niezgodnego z przeznaczeniem,
- Awarie instalacji elektrycznej w przypadku nieprzestrzegania przepisów elektrycznych oraz postanowień VDE 0100, DIN 57113 / VDE 0113.

Przestrzegać:

Przed przystąpieniem do montażu i uruchomienia przeczytać cały tekst instrukcji obsługi.

Instrukcja obsługi ma na celu ułatwienie zapoznania się z urządzeniem i wykorzystania możliwości użytkowania go zgodnie z przeznaczeniem.

Instrukcja obsługi zawiera ważne wskazówki dotyczące bezpiecznej, fachowej i ekonomicznej pracy z niniejszym urządzeniem oraz sposobu unikania zagrożeń, oszczędności kosztów napraw, redukcji czasów przestoju i zwiększenia niezawodności i trwałości urządzenia.

Dodatkowo oprócz zasad bezpieczeństwa zawartych w niniejszej instrukcji obsługi należy przestrzegać przepisów danego kraju obowiązujących dla eksploatacji urządzenia.

Instrukcję obsługi przechowywać przy urządzeniu, w torebce plastikowej chroniącej przed zanieczyszczeniem i wilgocią. Każda osoba obsługująca musi przeczytać ją przed przystąpieniem do pracy i dokładnie jej przestrzegać.

Przy urządzeniu mogą pracować wyłącznie osoby, które zostały przeszkolone w zakresie użytkowania urządzenia i poinstruowane o związanych z tym zagrożeniach.

Przestrzegać ustawowego wieku minimalnego.

Oprócz wskazań dotyczących bezpieczeństwa zawartych w niniejszej instrukcji obsługi i specjalnych przepisów danego kraju należy przestrzegać ogólnie uznanych zasad technicznych dotyczących eksploatacji maszyn o tej samej budowie.

Nie ponosimy odpowiedzialności za wypadki ani szkody powstałe wskutek nieprzestrzegania niniejszej instrukcji oraz wskazań dotyczących bezpieczeństwa.

2. Opis urządzenia (rys. 1 - 16)

1. Kolumna łuparki
2. Klin rozdzielnik
3. Uchwyt transportowy
4. Drażki sterujące
- 4a. Punkty podparcia
5. Pałak ochronny
- 5a. Uchwyt
6. Zbiornik oleju hydraulicznego
7. Hak ryglujący
8. Koła transportowe
9. Króciec
10. Płyta podstawowa
11. Stół obrotowy
12. Dźwignia obsługowa
13. Osłona uchwytu
14. Łapa mocująca
- 14a. Otwór
15. Pręt regulacji skoku
16. Przyłącze prądu
17. Włacznik/wyłacznik
18. Silnik
19. Śruba zabezpieczająca
20. Przełącznik kołyskowy
21. Przetyczka sprężysta
22. Śruby ograniczające
23. Śruba odpowietrzająca
24. Prętowy wskaźnik poziomu oleju
25. Śruba spustowa oleju
26. Śruba ustalająca (nakrętka nasadowa)
27. Śruba ustalająca (drażek do regulacji podnoszenia)

3. Zakres dostawy (rys. 3)

- 1x łuparka klinowa
- 2x drążki sterujące (4)
- 4x poręcz (5)
- 2x koła transportowe (8)
- 2x króciec (9)
- 2x łapa mocująca (14)
- 1x oś koła (A)
- 4x podkładka M10 (B)
- 2x zawleczka (C)
- 2x kołpak koła (D)
- 8x śruby sześciokątne M8x50mm (E)
- 4x śruby sześciokątne M10x25mm (F)
- 1x klucz imbusowy 5mm (G)
- 1x instrukcja eksploatacji

4. Użytkowanie zgodne z przeznaczeniem

Łuparka klinowa jest przeznaczona wyłącznie do łupania drewna opałowego zgodnie z kierunkiem włókien.

Maszynę wolno użytkować wyłącznie zgodnie z jej przeznaczeniem. Każde użycie wykraczające poza to jest niezgodne z przeznaczeniem. Za wynikające z tego szkody i obrażenia wszelkiego rodzaju odpowiada użytkownik/operator, a nie producent.

Do zgodnego z przeznaczeniem wykorzystywania zalicza się również przestrzeganie wskazówek dotyczących bezpieczeństwa, a także instrukcji montażu i wskazówek dot. eksploatacji, zawartych w instrukcji obsługi.

Osoby obsługujące i konserwujące maszynę muszą dobrze znać jej działanie oraz zostać poinformowane o ewentualnych zagrożeniach.

Ponadto należy jak najdokładniej przestrzegać obowiązujących przepisów dotyczących zapobiegania niebezpiecznym wypadkom.

Wszelkie inne ogólne zasady z dziedziny medycyny pracy i inżynierii bezpieczeństwa muszą być przestrzegane.

Samowolne modyfikacje maszyny wykluczają odpowiedzialność producenta za spowodowane tym szkody.

- Hydrauliczna łuparka klinowa nadaje się tylko do pracy stojącej. Drewno może być łupane tylko stojąc zgodnie z kierunkiem stojów. Wymiar łupanych kawałków drewna:
 - Długość kawałka drewna: 68 cm - 107 cm
 - Średnica kawałka drewna: 8 cm - 35 cm

- Nigdy nie łupać drewna w pozycji poziomej lub w poprzek kierunku włókien!
- Przestrzegać wskazówek producenta dotyczących bezpieczeństwa, pracy i konserwacji oraz wymiarów podanych w rozdziale Dane techniczne.
- Przestrzegać odnośnych przepisów bezpieczeństwa pracy oraz pozostałych, ogólnie uznanych zasad bezpieczeństwa technicznego.
- Użytkowanie, konserwacja i naprawa maszyny są dozwolone wyłącznie dla osób, które zostały wykwalifikowane w tym zakresie i poinformowane o zagrożeniach. Samowolne modyfikacje maszyny wykluczają odpowiedzialność producenta za wynikające stąd szkody
- Maszynę wolno użytkować wyłącznie z oryginalnym wyposażeniem i narzędziami producenta.
- Każde użycie wykraczające poza wyżej podane jest uważane za niezgodne z przeznaczeniem. Za wynikające stąd szkody producent nie odpowiada; ryzyko ponosi wyłącznie użytkownik.
- Należy zachować czyste i wolne od przeszkód miejsce pracy.
- Produkt należy obsługiwać wyłącznie na płaskiej i twardej powierzchni.
- Przed każdym uruchomieniem należy sprawdzić prawidłowość działania łuparki klinowej.
- Produkt należy eksploatować wyłącznie w miejscach położonych maksymalnie 1000 m nad poziomem morza.
- Należy pamiętać, że zgodnie z przeznaczeniem nasze urządzenia nie zostały skonstruowane do użytku komercyjnego, rzemieślniczego lub przemysłowego. Nie ponosimy odpowiedzialności w przypadku, gdy urządzenie jest stosowane w zakładach komercyjnych, rzemieślniczych i przemysłowych oraz do podobnych działalności.

5. Ogólne wskazówki dotyczące bezpieczeństwa

Miejsca w niniejszej instrukcji obsługi, które dotyczą bezpieczeństwa użytkownika, zostały oznaczone następującym znakiem: ⚠

⚠ OSTRZEŻENIE: Podczas stosowania narzędzi elektrycznych należy przestrzegać wymienionych poniżej podstawowych zasad bezpieczeństwa, aby zmniejszyć ryzyko pożaru, porażenia prądem i obrażeń ciała. Przeczytać wszystkie instrukcje przed przystąpieniem do posługiwania się tym narzędziem

- Przestrzegać wszystkich wskazówek bezpieczeństwa i wskazówek dotyczących zagrożeń umieszczonych na maszynie.
- Wszystkie wskazówki dotyczące bezpieczeństwa i zagrożeń, umieszczone na maszynie należy utrzymywać w stanie czytelnym.
- Nie wolno demontować lub powodować bezużyteczności urządzeń zabezpieczających przy maszynie.
- Sprawdzić przewody przyłączeniowe sieci. Nie stosować uszkodzonych przewodów przyłączeniowych.
- Przed uruchomieniem sprawdzić prawidłowe działanie obsługi oburęcznej.
- Operator musi mieć ukończone 18 lat.
- Nie pozwalać dzieciom pracować z użyciem tego produktu.
- Podczas pracy należy nosić rękawice robocze i obuwie ochronne, okulary ochronne, odzież ściśle przylegającą do ciała i naszniki ochronne (środki ochrony indywidualnej).
- Ostrożnie podczas pracy: Niebezpieczeństwo odniesienia obrażeń palców i dłoni ze strony obracającego się narzędzia rozdzielającego.
- Prace związane z przezbrojeniem, nastawą i czyszczeniem, a także konserwacją i usuwaniem usterek należy przeprowadzać tylko przy wyłączonym silniku. Wyjąć wtyczkę sieciową!
- Instalacje, naprawy i prace konserwacyjne przy instalacji elektrycznej mogą być wykonywane wyłącznie przez specjalistów.
- Po zakończeniu naprawy lub konserwacji należy natychmiast zamontować z powrotem wszystkie urządzenia ochronne i zabezpieczające.
- Przed opuszczeniem stanowiska pracy wyłączyć silnik.

Wyjąć wtyczkę sieciową!

Usuwanie urządzenia ochronnego oraz praca bez urządzenia ochronnego jest surowo zabroniona.

- Ze względu na właściwości drewna (np. zrosty, kłody o nieregularnym kształcie itd.), podczas pracy mogą pojawić się zagrożenia związane z wyrzucaniem elementów, zablokowaniem łuparki klinowej oraz zmiążdżeniami.
- Poza operatorem, w promieniu działania maszyny nie mogą przebywać inne osoby. W promieniu 5 metrów wokół maszyny nie mogą przebywać żadne osoby ani zwierzęta.

- Zabrania się zanieczyszczania środowiska użytym olejem. Olej należy zutylizować zgodnie z przepisami obowiązującymi w kraju, w którym odbywa się eksploatacja maszyny.

⚠ Niebezpieczeństwo przecięcia lub zmiążdżenia rąk:

- Nigdy nie dotykać ruchomych obszarów trakcie działania klina.

⚠ Ostrzeżenie!

Nigdy ręcznie nie usuwać pnia, który został zaklinowany w klinie.

⚠ Ostrzeżenie!

Przed przystąpieniem do wszystkich prac konserwacyjnych należy wyciągnąć wtyczkę sieciową.

Instrukcję należy przechowywać w bezpiecznym miejscu!

Ogólne wskazówki dotyczące bezpieczeństwa dla narzędzi elektrycznych

⚠ OSTRZEŻENIE! Należy przeczytać wszystkie wskazówki dotyczące bezpieczeństwa i instrukcje oraz przestudiować wszystkie ilustracje i parametry techniczne dostarczone wraz z niniejszym narzędziem elektrycznym. Nieprzestrzeganie poniższych wskazówek bezpieczeństwa i instrukcji może doprowadzić do porażenia prądem, pożaru i/lub poważnych obrażeń.

Przechowywać na przyszłość wszystkie wskazówki dotyczące bezpieczeństwa i instrukcje.

Używany we wskazówkach dotyczące bezpieczeństwa termin „narzędzie elektryczne” odnosi się do elektrownarzędzi zasilanych z sieci (z przewodem sieciowym) lub do narzędzi elektrycznych zasilanych za pomocą akumulatora (bez przewodu sieciowego).

Bezpieczeństwo w miejscu pracy

- **Utrzymywać obszar roboczy w czystości i zapewnić dobre oświetlenie.**
Nieporządek lub brak oświetlenia obszaru roboczego może prowadzić do wypadków.
- **Nie pracować z narzędziem elektrycznym w otoczeniu zagrożonym wybuchem, w którym znajdują się palne gazy, pary lub pyły.**
Narzędzia elektryczne wytwarzają iskry, które mogą spowodować zapłon pyłu lub oparów.

- **Nie dopuszczać, aby dzieci i inne osoby zbliżyły się do obszaru roboczego podczas używania narzędzia elektrycznego.**
W chwili nieuwagi można łatwo stracić kontrolę nad narzędziem elektrycznym.

Bezpieczeństwo elektryczne

⚠ Uwaga!

Podczas używania narzędzi elektrycznych należy przestrzegać zasadniczych środków bezpieczeństwa w celu ochrony przed porażeniem prądem, zagrożeniem obrażeniami i pożarem. Przed przystąpieniem do używania niniejszego narzędzia elektrycznego należy przeczytać wszystkie wskazówki dotyczące bezpieczeństwa i odpowiednio przechowywać je w bezpiecznym miejscu.

- Unikać kontaktu fizycznego z uziemionymi powierzchniami, takimi jak rury, grzejniki, piece i lodówki. Ryzyko porażenia prądem zwiększa się, jeśli ciało użytkownika jest uziemione.
- Nie wystawiać urządzeń na działanie deszczu lub wilgoci. Przedostanie się wody do urządzenia elektrycznego zwiększa ryzyko porażenia prądem.
- Nie wykorzystywać kabla niezgodnie z przeznaczeniem w celu przenoszenia, zawieszania urządzenia lub w celu wyjęcia wtyczki z gniazda. Kabel przechowywać z dala od gorąca, oleju, ostrych krawędzi lub ruchomych części urządzeń. Uszkodzone lub splątane kable zwiększają ryzyko porażenia prądem.
- W przypadku pracy z narzędziem elektrycznym na wolnym powietrzu, używać wyłącznie przedłużaczy dopuszczonych również do pracy w warunkach zewnętrznych. Zastosowanie kabla przedłużającego dopuszczonego do warunków zewnętrznych zmniejsza ryzyko porażenia prądem.

Bezpieczeństwo osób

- **Podczas pracy z narzędziem elektrycznym należy być ostrożnym, zwracać uwagę na wykonywane czynności i zachowywać zdrowy rozsądek.**
Nie używać narzędzia elektrycznego w stanie zmęczenia lub też będąc pod wpływem narkotyków, alkoholu lub leków. Chwila nieuwagi podczas używania narzędzia elektrycznego może spowodować poważne obrażenia.

- **Stosować osobiste wyposażenie ochronne i nosić zawsze okulary ochronne.** Stosowanie środków ochrony indywidualnej, jak maska przeciwpyłowa, antypoślizgowe obuwie ochronne, kask lub nauszники ochronne, w zależności od rodzaju i zastosowania narzędzia elektrycznego, zmniejsza ryzyko odniesienia obrażeń.
- **Nie dopuszczać do niezamierzonego uruchomienia. Przed podłączeniem do zasilania, podnoszeniem lub przenoszeniem upewnić się, że narzędzie elektryczne jest wyłączone.** Trzymanie palca na włączniku podczas przenoszenia narzędzia elektrycznego lub podłączanie włączonego narzędzia elektrycznego do zasilania może prowadzić do wypadków.
- **Przed włączeniem narzędzia elektrycznego usunąć narzędzia nastawcze lub klucze płaskie.** Narzędzie lub klucz znajdujące się w obracającej się części narzędzia elektrycznego może prowadzić do powstania obrażeń.
- **Unikać nietypowej pozycji ciała. Zadbać o stabilną pozycję i zachowanie równowagi w każdej chwili.** Pozwala to na lepszą kontrolę narzędzia elektrycznego w niespodziewanych sytuacjach.
- **Nosić odpowiednią odzież. Podczas pracy nie nosić luźnej odzieży i biżuterii. Włosy, odzież i rękawice trzymać z dala od części ruchomych.** Luźna odzież, biżuteria lub długie włosy mogą zostać pochwycone przez części ruchome.
- **Przestrzegamy przed złudnym poczuciem bezpieczeństwa i ignorowaniem zasad bezpieczeństwa dla narzędzi elektrycznych, również gdy użytkownik w wyniku wielokrotnego użycia jest zaznajomiony z obsługą elektronarzędzia.** Brak czujności może w ułamku sekundy doprowadzić do powstania ciężkich obrażeń.

Zastosowanie i obsługa narzędzia elektrycznego

- **Nie przeciążać narzędzia elektrycznego.** Używać narzędzia elektrycznego przeznaczonego do danej pracy. Odpowiednie narzędzie elektryczne umożliwi lepszą i bezpieczniejszą pracę w podanym zakresie mocy.
- **Nie używać narzędzia elektrycznego, którego włącznik jest uszkodzony. Narzędzie elektryczne, którego nie da się już włączać lub wyłączać, jest niebezpieczne i musi zostać naprawione.**
- **Przed przeprowadzeniem ustawień urządzenia, wymianą osprzętu lub transportem narzędzi elektrycznych, wyciągnąć wtyczkę z gniazda.**

Ten środek ostrożności zapobiega niezamierzone-
mu uruchomieniu narzędzia elektrycznego.

• **Nie używane narzędzia elektryczne przechowywać poza zasięgiem dzieci.**

Nie zezwalać na używanie narzędzia elektrycznego osobom, które nie są z nim obeznane lub nie przeczytały niniejszych instrukcji. Narzędzia elektryczne stanowią zagrożenie, jeśli są używane przez niedoświadczonych osoby.

• **Należy dbać należyście o narzędzia elektryczne i osprzęt.**

Kontrolować, czy części ruchome działają prawidłowo i nie zacinają się, czy części nie są pęknięte lub uszkodzone w sposób wpływający negatywnie na działanie narzędzia elektrycznego. Przed zastosowaniem narzędzia elektrycznego zapewnić naprawę uszkodzonych części. Wiele wypadków jest spowodowanych nieprawidłową konserwacją narzędzi elektrycznych.

• **Narzędzia tnące muszą być ostre i utrzymywane w stanie czystości. Starannie konserwowane narzędzia tnące z krawędziami tnącymi rzadziej się zacinają i są łatwiejsze w obsłudze.**

• **Używać narzędzi elektrycznych, akcesoriów, narzędzi roboczych itd. zgodnie z niniejszymi instrukcjami.**

Uwzględnić warunki pracy i wykonywane czynności. Używanie narzędzia elektrycznego do zastosowań innych, niż przewidziane, może prowadzić do niebezpiecznych sytuacji.

• **Uchwyty i powierzchnie chwytowe utrzymywać w stanie suchym, czystym i wolnym od oleju i smaru.** Śliskie uchwyty i powierzchnie chwytowe nie pozwalają na bezpieczne trzymanie elektronarzędzia i kontrolę nad nim w nieoczekiwanych sytuacjach.

Serwis

• **Naprawę narzędzia elektrycznego może wykonywać wyłącznie wykwalifikowany personel i tylko przy użyciu oryginalnych części zamiennych.** Zapewnia to bezpieczeństwo dalszej pracy narzędzia elektrycznego.

6. Dodatkowe wskazówki dotyczące bezpieczeństwa

- Łuparkę klinową musi **obsługiwać** tylko jedna osoba.
- Nigdy nie rozłupywać pni, które zawierają gwoździe, drut lub inne przedmioty.

- Rozłupane drewno i wióry drewniane stwarzają **zagrożenie w obszarze roboczym**. Istnieje niebezpieczeństwo potknięcia się, poślizgnięcia się lub upadku. Utrzymywać zawsze porządek w obszarze roboczym.
- Nigdy nie kłaść dłoni na ruchomych elementach, gdy maszyna jest włączona.
- Rozłupywać tylko kawałki drewna o długości do 107 cm.

⚠ Ostrzeżenie! Niniejsze narzędzie elektryczne wytwarza podczas pracy pole elektromagnetyczne. Pole to może w pewnych okolicznościach wpływać negatywnie na aktywne lub pasywne implanty medyczne. W celu zmniejszenia ryzyka poważnych lub śmiertelnych obrażeń, osobom z implantami medycznymi przed użyciem narzędzia elektrycznego zalecamy konsultację z lekarzem i producentem.

Ryzyka szczątkowe

Maszyna została skonstruowana zgodnie z najnowszym stanem techniki i uznanymi zasadami techniki bezpieczeństwa. Jednak podczas pracy mogą się pojawić poszczególne ryzyka szczątkowe.

- Niebezpieczeństwo odniesienia obrażeń palców i dłoni ze strony narzędzia rozłupującego w przypadku nieprawidłowego prowadzenia przedmiotu obrabianego.
- Obrażenia w wyniku wyrzuczonego przedmiotu obrabianego w przypadku nieprawidłowego zamocowania lub prowadzenia.
- Zagrożenie zdrowia spowodowane prądem w przypadku stosowania nieprawidłowych elektrycznych przewodów przyłączeniowych.
- Przed przystąpieniem do jakichkolwiek prac nastawczych lub konserwacyjnych należy wyłączyć urządzenie i odłączyć wtyczkę sieciową.
- Ponadto, pomimo wszelkich podjętych kroków, mogą się pojawić ukryte ryzyka szczątkowe.
- Ryzyka szczątkowe można zminimalizować przestrzegając rozdziału „Wskazówki bezpieczeństwa” oraz „Użytkowanie zgodne z przeznaczeniem”, jak i całej instrukcji obsługi.
- Unikać przypadkowego uruchamiania maszyny: podczas wkładania wtyczki do gniazda przycisk uruchamiający nie może być wciśnięty. Stosować narzędzie zalecane w niniejszej instrukcji obsługi.
- W ten sposób zapewni się optymalną wydajność maszyny.
- Nie zbliżać rąk do obszaru roboczego, gdy maszyna jest uruchomiona.

7. Dane techniczne

Compact 8t		
Wymiary dł./szer./wys. mm	850/900/990	
Wysokość stołu obrotowego mm	390	
Wysokość robocza mm	920	
Długość drewna min./maks. cm	68 / 107	
Długość drewna min./maks. cm	8/35	
Siła rozdzielająca maks. t*	7,95	
	400V	230V
Prędkość posuwu cm/s	5,5	3,2
Prędkość powrotna cm/s	17	16
Ilość oleju ml	480	
Ciężar kg	126	125
Napęd		
Przyłącze sieciowe 400V 3N~/50Hz 230V 1~/50Hz	400/50	230/50
Moc pobierana P1 W	3500	3150
Moc oddawana P2 W	2500	2300
Tryb pracy	S6 40% **	
Prędkość obrotowa silnika 1/ min	2800	
Wyłącznik silnikowy	tak	
Odwracacz fazy	przy 400V	

Zmiany techniczne zastrzeżone!

* Maksymalna siła rozdzielająca, którą można osiągnąć zależy od oporu materiału, który ma być rozłupany i może się zmieniać z powodu zmiennych czynników wpływających na system hydrauliczny.

** Tryb pracy S6 40%, praca okresowa długotrwała z przerywanym obciążeniem. Eksploatacja składa się z czasu rozruchu, z czasu pracy pod stałym obciążeniem i z czasu biegu jałowego. Czas pracy wynosi 10 min, względny czas włączenia wynosi 40% czasu pracy.

Hałas

Wartości hałasu zostały ustalone zgodnie z EN 62841.

Poziom ciśnienia akustycznego L_{pA}	89,6 dB
Niepewność K_{pA}	3 dB
Poziom mocy akustycznej L_{WA}	102,6 dB
Niepewność K_{WA}	3 dB

Nosić nauszники ochronne.

Hałas może powodować utratę słuchu.

Podane wartości emisji hałasu zostały zmierzone według znormalizowanej metody badań i mogą zostać użyte w celu porównania danego narzędzia elektrycznego z innym.

Podane wartości emisji hałasu mogą zostać wykorzystane również do wykonania tymczasowego oszacowania obciążenia.

Ostrzeżenie:

- W trakcie rzeczywistego użytkowania narzędzia elektrycznego wartości emisji hałasu mogą różnić się od podanych wartości, w zależności od rodzaju i sposobu zastosowania narzędzia elektrycznego, a w szczególności rodzaju przedmiotu obrabianego.
- Ograniczać obciążenie do minimum. Przykładowe środki zaradcze: ograniczenie czasu pracy. Przy tym należy uwzględnić wszystkie części cyklu eksploatacyjnego (np. czas, w którym narzędzie elektryczne jest wyłączone, oraz czas, w którym narzędzie jest włączone, ale pracuje bez obciążenia).

8. Rozpakowanie

- Otworzyć opakowanie i wyjąć ostrożnie urządzenie.
- Usunąć materiał opakowaniowy oraz zabezpieczenia opakowania/transportowe (jeśli występują).
- Sprawdzić, czy zakres dostawy jest kompletny.
- Sprawdzić urządzenie i elementy wyposażenia pod kątem uszkodzeń w trakcie transportu. W przypadku reklamacji natychmiast poinformować o tym dostawcę. Późniejsze reklamacje nie będą uznawane.
- W miarę możliwości zachować opakowanie do zakończenia okresu gwarancyjnego.
- Przed zastosowaniem produktu zapoznać się z nim na podstawie instrukcji obsługi.
- W przypadku akcesoriów i części zużywalnych i zamiennych stosować wyłącznie oryginalne części. Części zamienne można nabyć u swojego dystrybutora.
- Przy zamówieniach podawać nasze numery artykułów oraz typ i rok produkcji produktu.

⚠ OSTRZEŻENIE!

Niebezpieczeństwo połknięcia i uduszenia!

Materiały opakowaniowe, opakowania i zabezpieczenia transportowe nie są zabawkami dla dzieci. Plastikowe torebki, folie i małe części mogą zostać połknięte i spowodować uduszenie.

- Materiały opakowaniowe, opakowania i urządzenia zabezpieczające do transportu przechowywać z dala od dzieci.

9. Budowa

Ze względu na wymogi logistyczne łuparka do drewna nie jest w całości zmontowana w opakowaniu.

Wskazówka:

Ze względu na duży ciężar produktu zaleca się, aby montaż wykonywały co najmniej dwie osoby.

Elementy niezbędne do montażu:

- 2x klucz widlasty / klucz nasadowy SW 13mm
- 1x klucz widlasty / klucz nasadowy SW 16mm
- 1x klucz imbusowy 8mm
- Smar stały i olej w rozpylaczu

Materiał montażowy nie jest objęty zakresem dostawy.

9.1 Montaż kół transportowych (8) (rys. 4, 4a)

1. Wsunąć oś koła (A) do otworu znajdującego się w tylnej, dolnej części łuparki klinowej.
2. Zamontować z obu stron po jednej podkładce (B).
3. Poprowadzić koło transportowe (8) na oś koła (A). Następnie przymocować je za pomocą po jednej podkładce (B) i jednej zawlecze (C). Odgiąć lekko zawleczkę (C).
4. Następnie zamocować po obu stronach kołpaki koła (D).

9.2 Montaż drążków sterujących (4) (rys. 5, 5a)

Wskazówka: Drążki sterujące (4) oznaczone są jako L (lewe) i R (prawe).

1. Wyciągnąć każdą zawleczkę sprężystą (21) i wyjąć śrubę zabezpieczającą (19).
2. Nałożyć lekką warstwę smaru stałego lub oleju w sprayu na górne i dolne punkty podparcia (4a) drążków sterujących (4).
3. Zamocować drążek sterujący (4). Jednocześnie poprowadzić przełącznik kotłowski (20) przez szczelinę w dźwigni sterującej (12).
4. Zamocować drążki sterujące (4) za pomocą śruby zabezpieczającej (19), wyrównując otwory i mocując śrubę zabezpieczającą (19).

5. Teraz zabezpieczyć śrubę zabezpieczającą (19) z przetyczką sprężystą (21).
6. Powtórzyć ten sam proces po przeciwnej stronie.

9.3 Montaż łap mocujących (14) (rys. 6, 6a)

1. Aby zamontować łapy mocujące (14), należy najpierw zdemontować górną nakrętkę zabezpieczającą śruby zamkową za pomocą klucza widlastego/klucza nasadowego SW 13mm. W tym celu należy przytrzymać palcem śrubę zamkową przez otwór (14a), aby nie wpadła do rury.
2. Umieścić łapę mocującą (14) na górnej śrubie zamkowej i przekręcić nakrętkę zabezpieczającą o dwa obroty (nie dokręcać).
3. Powtórzyć proces z dolną śrubą zamkową.
4. Dokręcić nakrętki zabezpieczające kluczem widlastym/kluczem nasadowym SW 13mm.
5. W razie potrzeby wyregulować śruby ograniczające (22) kluczem imbusowym 8mm z obu stron tak, aby łapy mocujące (14) nie dotykały klina rozdzielnika (2).

9.4 Montaż poręczy (5) (rys. 7)

1. Wsunąć poręcz (5) w uchwyt (5a).
2. Włożyć przez otwory śruby sześciokątne M8x50mm (E) z podkładką.
3. Zabezpieczyć śruby sześciokątne M8x50mm (E) za pomocą jednej podkładki i jednej nakrętki zabezpieczającej każda. Zastosować dwa klucze widlaste/klucze nasadowe SW 13mm.
4. Zamontować wszystkie pozostałe trzy poręcze (5) w ten sam sposób.

9.5 Montaż króćca (9) (rys. 8)

1. Wziąć króciec (9) i przymocować go do płyty podstawowej (10) po obu stronach za pomocą śrub sześciokątnych M10x25mm (F) z podkładką. Zastosować klucze widlaste/klucze nasadowe SW 16mm.

10. Przed uruchomieniem

⚠ Uwaga!

Przed uruchomieniem produkt należy całkowicie zmontować!

⚠ Uwaga!

Przed podjęciem prac nastawczych lub konserwacyjnych należy wyciągnąć wtyczkę sieciową!

⚠ OSTRZEŻENIE!

Zagrożenie zdrowia!

Wdychanie oparów oleju i spalin może spowodować poważne szkody dla zdrowia, utratę przytomności, a w skrajnych przypadkach śmierć.

- Nie wdychać oparów oleju ani spalin.
- Urządzenie może być użytkowane wyłącznie na zewnątrz pomieszczeń.

WSKAZÓWKA!

Uszkodzenie produktu

Eksploatacja urządzenia bez oleju hydraulicznego lub ze zbyt małą jego ilością może spowodować uszkodzenie pompy hydraulicznej.

WSKAZÓWKA!

Szkody środowiskowe!

Rozlany olej może trwale zanieczyścić środowisko.

Ciecz ta jest wysoce toksyczna i może szybko spowodować zanieczyszczenie wody.

- Napełniać/spuszczać olej tylko na równych, utwardzonych powierzchniach.
- W tym celu należy użyć króćca wlewowego lub lejka.
- Spuszczony olej zebrać do odpowiedniego pojemnika.
- Rozlany olej należy natychmiast starannie wytrzeć, a użytą w tym celu ściereczkę zutylizować zgodnie z lokalnymi przepisami.
- Olej zutylizować zgodnie z lokalnymi przepisami.

Przed każdym użyciem sprawdzić, czy

- czy przewody przyłączeniowe są w poprawnym stanie (zwracać uwagę na pęknięcia, nacięcia itp.);
- urządzenie pod kątem ew. uszkodzeń,
- wszystkie śruby są poprawnie dokręcone;
- instalacja hydrauliczna pod kątem wycieków,
- poziom oleju jest dostateczny.
- urządzenia zabezpieczające i
- włącznik / wyłącznik.

Warunki środowiskowe

Urządzenie powinno pracować w następujących warunkach otoczenia:

	minimalny	maksymalny	zalecane
Temperatura	5°C	40°C	16°C
Wilgotność		95%	70%

Podczas pracy w temperaturze poniżej 5° C urządzenie powinno pracować na biegu jałowym przez ok. 15 minut, aby umożliwić rozgrzanie oleju hydraulicznego.

Silniki AC 230V przy rozruchu w niskich temperaturach zewnętrznych powinny mieć temperaturę pomiędzy 5°C - 10°C, ponieważ przy niskich temperaturach wzrasta prąd rozruchowy i może dojść do zadziałania wyłącznika.

- Przyłączenie do sieci musi być zabezpieczone bezpiecznikiem zwłocznym 16A.
- „Wyłącznik ochrony FI” musi być zabezpieczony bezpiecznikiem o prądzie 30mA.

Wymagane narzędzia:

- Smar stały i olej w rozpylaczu
- Nie wchodzi w zakres dostawy.

10.1 Ustawianie łuparki klinowej

⚠ Uwaga!

Niebezpieczeństwo odniesienia obrażeń spowodowane przechyleniem łuparki klinowej. Przechylenie łuparki klinowej może spowodować odniesienie obrażeń i doprowadzić do uszkodzeń.

Przygotować stanowisko robocze, w którym ma stanąć urządzenie.

- Zarezerwować na tyle dużo miejsca, aby praca przebiegała bezpiecznie i bez zakłóceń.
- Urządzenie skonstruowane jest z myślą o pracy na płaskiej powierzchni i musi zostać stabilnie ustawione na równym i twardym podłożu.

10.2 Sprawdzenie poziomu oleju (rys. 1, 9)

⚠ Uwaga!

Przed uruchomieniem koniecznie skontrolować poziom oleju.

Instalacja hydrauliczna jest zamkniętym systemem zawierającym zbiornik oleju, pompę oleju i zawór sterujący. W momencie dostawy w systemie znajduje się już olej. Poziom oleju należy regularnie kontrolować, zawsze przed pierwszym uruchomieniem. Zbyt niski poziom oleju może spowodować uszkodzenie pompy, w razie potrzeby uzupełnić olej.

Wskazówka

Kolumna łuparki (1) musi zostać przed kontrolą wsunięta, a urządzenie musi stać prosto.

1. Wykręcić śrubę odpowietrzającą (23).
2. Przetrzeć prętowy wskaźnik poziomu oleju (24) czystą, niestrzępiącą się szmatką.
3. Wkręcić ponownie śrubę odpowietrzającą (23) do ogranicznika w króćcu wlewowym.
4. Wykręcić ponownie śrubę odpowietrzającą (23) i odczytać poziom oleju w pozycji poziomej. Poziom oleju musi znajdować się pomiędzy min. i maks. na prętowym wskaźniku poziomu oleju (24).
5. Jeśli poziom oleju jest zbyt niski, należy postępować zgodnie z opisem w punkcie 12.6.
6. Następnie wkręcić ponownie śrubę odpowietrzającą (23).

10.3 Odpowietrzanie zbiornika oleju hydraulicznego (6) (rys. 9)

⚠ Uwaga!

Przed uruchomieniem łuparki klinowej należy odpowietrzyć zbiornik oleju hydraulicznego.

Wskazówka

Nieodpowietrzenie zbiornika oleju hydraulicznego (6) grozi uszkodzeniem uszczelki, a zatem łuparki klinowej przez uwięzione powietrze!

1. Przed rozpoczęciem pracy należy koniecznie poluzować śrubę odpowietrzającą (23) o dwa obroty, aby zapewnić cyrkulację powietrza w zbiorniku oleju hydraulicznego (6).
2. Podczas pracy należy utrzymywać śrubę odpowietrzającą (23) w poluzowanym stanie.
3. Przed przemieszczeniem łuparki klinowej należy dokręcić śrubę odpowietrzającą (23), aby nie wyciekł olej.

⚠ Uwaga!

- Podczas pracy w temperaturze poniżej 5° C urządzenie powinno pracować na biegu jałowym przez ok. 15 minut, aby umożliwić rozgrzanie oleju hydraulicznego.
- Przed każdym transportem urządzenia, należy koniecznie mocno dokręcić śrubę odpowietrzającą, aby zapobiec wyciekowi oleju.

Kontrola działania

Przed każdym użyciem należy przeprowadzić kontrolę działania.

Działanie	Rezultat
Nacisnąć obie dźwignie sterujące (12) w dół.	Klin rozdzielnik (2) przesuwa się w dół.
Zwolnić po kolei jedną dźwignię sterującą (12).	Klin rozdzielnik (2) pozostaje w wybranej pozycji.
Zwolnić obie dźwignie sterujące (12).	Klin rozdzielnik (2) wróci do górnej pozycji.

10.4 Nasmarować kolumnę łuparki (1) (rys. 1)

⚠ Uwaga!

Kolumna łuparki nie może pracować na sucho.

Przed uruchomieniem należy obficie nasmarować kolumnę łuparki (1) łuparki klinowej. Ten proces należy wykonywać co 5 roboczogodzinach.

1. Kolumna łuparki (1) musi znajdować się w górnej pozycji.
2. Nanieść obfitą warstwę smaru lub oleju w sprayu na kolumnę łuparki (1).

10.5 Włączanie / wyłączenie (rys. 10, 11)

Wskazówka:

Przed każdym użyciem skontrolować działanie modułu włącznika / wyłącznika przez jednokrotne włączenie, a następnie wyłączenie.

1. Podłączyć złącze zasilania (16) do gniazda sieciowego.
2. Aby włączyć, należy nacisnąć zielony przycisk włącznika/wyłącznika (17), urządzenie uruchamia się.
3. Aby wyłączyć maszynę, wcisnąć czerwony przycisk włącznika / wyłącznika (17), urządzenie wyłączy się.
4. Odłączyć złącze zasilania (16) od gniazda sieciowego, chcąc zakończyć pracę.

10.6 Kontrola kierunku obrotów silnika (18) (rys. 1, 11)

⚠ Uwaga!

Silniki prądu stałego należy przy nowym podłączeniu lub zmianie miejsca sprawdzić pod kątem kierunku obrotu, w razie potrzeby należy za pomocą przełącznika faz zmienić kierunek obrotu.

1. Włączyć łuparkę klinową w sposób opisany w punkcie 10.5.

2. Przy ustawieniu prawidłowego kierunku działania kolumna łuparki (1) automatycznie przesuwa się do góry.
3. Jeśli kolumna łuparki (1) nie porusza się, należy natychmiast wyłączyć urządzenie.
4. Zmienić kierunek obrotów przełącznika faz za pomocą śrubokręta (nie wchodzi w zakres dostawy) w złączu zasilania (16).

⚠ Uwaga!

Nigdy nie uruchamiać silnika z nieprawidłowym kierunkiem obrotów! Prowadzi to nieuchronnie do zniszczenia systemu hydraulicznego i w takim przypadku nie są uznawane żadne roszczenia gwarancyjne.

11. Obsługa

Wymagane narzędzia:

- Klucz imbusowy 5mm (G)

11.1 Rozłupywanie rozdzielanego materiału

⚠ OSTRZEŻENIE!

Niebezpieczeństwo odniesienia obrażeń!

Suche i sezonowane drewno może eksplodować podczas rozłupywania i zranić operatora.

Podczas procesu rozłupywania może dojść do obtłuczenia lub odcięcia części ciała na skutek wsuwania hydraulicznego klina rozdzielnika.

Kawałki drewna, które powstają podczas rozłupywania, mogą spaść.

- Nosić odpowiednią odzież ochronną.

Należy upewnić się, że w drewnie przeznaczonym do rozłupywania nie ma gwoździ ani ciał obcych. Końce rozdzielanego materiału należy przyciąć prosto. Gałęzie należy ścinać równo z ziemią.

Kawałki drewna przycięte pod kątem mogą się wyślizgnąć podczas procesu rozdzielania. Rozłupywać tylko prosto przepiłowane drewno.

11.2 Rozłupywanie krótkiego kawałka drewna

11.2.1 Ustawienie (15) drążka do regulacji podnoszenia (rys. 12)

1. Poprowadzić klin rozdzielnik (2) za pomocą dźwigni sterującej (12) do żądanej pozycji.
2. Zwolnić **dźwignię** sterującą (12).
3. Wyłączyć silnik (18) (patrz sekcja 10.5).
4. Następnie zwolnić drugą dźwignię sterującą (12).

5. Poluzować śrubę ustalającą (drążek do regulacji podnoszenia) (27) za pomocą dołączonego klucza imbusowego 5mm (G).
6. Poprowadzić drążek do regulacji podnoszenia (15) ze śrubą ustalającą (drążek do regulacji podnoszenia) (26) do góry, aż drążek do regulacji podnoszenia (15) zatrzyma się na ograniczniku.
7. Dokręć śrubę ustalającą (drążek do regulacji podnoszenia) (27) za pomocą dołączonego klucza imbusowego nr 5mm (G).
8. Uruchomić dźwignię sterującą (12). Dzięki temu przy włączonym silniku (18) klin rozdzielnik (2) nie przesuwa się w sposób niekontrolowany do góry.
9. Włączyć silnik (18) (patrz sekcja 10.5).
10. Obie dźwignie **sterujące** (12) przesunąć klinem rozdzielnikiem (2) w dół.
11. Teraz zwolnić obie dźwignie sterujące (12) i sprawdzić górne położenie klina rozdzielnika (2).

11.2.2 Składanie/rozkładanie stołu obrotowego (11) (rys. 1, 13)

⚠ Uwaga!

Płytę podstawową należy zawsze utrzymywać w czystości, aby stół obrotowy mógł się pewnie zatrzasnąć!

1. Obrócić stół obrotowy (11) ręką lub nogą, aż zatrzaśnie się hak ryglujący (7).
2. Rozdzielany materiał ustawić prosto na stole obrotowym (11).
3. Trzymać mocno rozdzielany materiał obiema łapami mocującymi (14) na drążkach sterujących (4). Zwrócić uwagę, aby rozdzielany materiał był umieszczony centralnie na klinie rozdzielnika (2).
4. Nacisnąć jednocześnie obie dźwignie sterujące (12) w dół.
5. Odsunąć drążki sterujące (4) o ok. 2 cm od rozdzielanego materiału, gdy tylko klin rozdzielnik (2) wbije się w materiał. W ten sposób uniknie się uszkodzenia łap mocujących (14).
6. Klin rozdzielnik (2) przesuwać w dół, aż rozdzielany materiał zostanie rozłupany.

11.3 Rozdzielanie długiego kawałka drewna (rys. 1, 14)

1. Obrócić stół obrotowy (11) ręką lub nogą na bok.
2. Rozdzielany materiał ustawić prosto na płycie podstawowej (10).
3. Trzymać mocno rozdzielany materiał obiema łapami mocującymi (14) na drążkach sterujących (4). Zwrócić uwagę, aby rozdzielany materiał był umieszczony centralnie na klinie rozdzielnika (2).

4. Nacisnąć jednocześnie obie dźwignie sterujące (12) w dół.
5. Odsunąć drążki sterujące (4) o ok. 2 cm od rozdzielanego materiału, gdy tylko klin rozdzielnik (2) wbije się w materiał. W ten sposób uniknie się uszkodzenia łap mocujących (14).
6. Klin rozdzielnik (2) przesunąć w dół, aż rozdzielany materiał zostanie rozłupany.
7. Jeśli rozdzielany materiał nie został całkowicie rozłupany podczas pierwszego uderzenia, należy postępować zgodnie z opisem w punkcie 11.4.

11.4 Usuwanie zaklinowanego rozdzielanego materiału (rys. 1, 13)

Wskazówka:

Zakleszczone drewno należy rozłupać za pomocą stołu obrotowego, wybić w kierunku rozłupywania lub usunąć przez przesunięcie klina rozdzielnika do góry.

⚠ UWAGA!

Niebezpieczeństwo odniesienia obrażeń!

Stół obrotowy musi zatrzasnąć się w haku ryglującym!

⚠ UWAGA!

Niebezpieczeństwo odniesienia obrażeń!

Istnieje ryzyko, że rozdzielany materiał zakleszczy się podczas procesu rozdzielania. Należy pamiętać, że drewno jest pod dużym napięciem, gdy jest usuwane i części ciała mogą zostać zmiżdżone w szczelinie łupanej.

- Nie sięgać do działającej łuparki klinowej.
 - Nie wolno wkładać żadnych przedmiotów do działającej łuparki klinowej (np. młotek lub podobne).
1. Jeśli rozdzielany materiał nie został całkowicie rozłupany podczas pierwszego uderzenia, należy ostrożnie przesunąć klin rozdzielnik (2) z rozdzielanym materiałem do górnej pozycji za pomocą obu dźwigni sterujących (12).
 2. Obrócić stół obrotowy (11) ręką lub nogą, aż zatrzaśnie się hak ryglujący (7).
 3. Teraz wykonać drugie uderzenie, aż rozdzielany materiał zostanie całkowicie rozłupany.
 4. Wyjąć rozdzielany materiał i obrócić stół obrotowy (11) ręką lub nogą.

11.5 Bezpiecznik ponownego uruchomienia w przypadku przerwy w zasilaniu (zwolnienie napięcia zerowego)

W przypadku awarii zasilania, nieumyślnego wyciągnięcia wtyczki lub niesprawnego bezpiecznika urządzenie wyłącza się automatycznie.

W celu ponownego włączenia należy postępować zgodnie z opisem w punkcie 10.5.

11.6 Zakończenie pracy (rys. 1, 9)

1. Sprowadzić kolumnę łuparki (1) do dolnej pozycji.
2. Zwolnić **dźwignię** sterującą (12).
3. Wyłączyć silnik (18) (patrz punkt 10.4) i wyjąć wtyczkę przewodu sieciowego.
4. Obrócić stół obrotowy (11) ręką lub nogą, aż zatrzaśnie się hak ryglujący (7).
5. Zakręcić śrubę odpowietrzającą (23).
6. Chronić urządzenie przed wilgocią!
7. Należy przestrzegać ogólnych wskazówek dotyczących konserwacji.

12. Konserwacja i naprawa

⚠ OSTRZEŻENIE!

Niebezpieczeństwo odniesienia obrażeń!

Urządzenie może nieoczekiwania się uruchomić i doprowadzić do obrażeń.

- Przed rozpoczęciem konserwacji należy wyłączyć silnik.
- Przed podjęciem wszelkich czynności związanych z konserwacją wyciągnąć wtyczkę sieciową.

⚠ OSTRZEŻENIE!

Zagrozenie zdrowia!

Wdychanie oparów oleju może spowodować poważne szkody dla zdrowia, utratę przytomności, a w skrajnych przypadkach śmierć.

- Nie wdychać oparów oleju.
- Urządzenie może być użytkowane wyłącznie na zewnątrz pomieszczeń.

WSKAZÓWKA

Uszkodzenie produktu

Eksploatacja urządzenia bez oleju hydraulicznego lub ze zbyt małą jego ilością może spowodować uszkodzenie pompy hydraulicznej.

WSKAZÓWKA!

Szkody środowiskowe!

Rozlany olej może trwale zanieczyścić środowisko. Ciecz ta jest wysoce toksyczna i może szybko spowodować zanieczyszczenie wody.

- Napełniać/spuszczać olej tylko na równych, utwardzonych powierzchniach.
- W tym celu należy użyć króćca wlewowego lub lejka.
- Spuszczony olej zebrać do odpowiedniego pojemnika.
- Rozlany olej należy natychmiast starannie wytrzeć, a użytą w tym celu ściereczkę zutylizować zgodnie z lokalnymi przepisami.
- Olej zutylizować zgodnie z lokalnymi przepisami.

Po zakończeniu naprawy lub konserwacji należy natychmiast zamontować z powrotem wszystkie urządzenia ochronne i zabezpieczające.

Zalecamy Państwu:

Po każdym zastosowaniu, urządzenie powinno się dokładnie oczyścić wilgotną szmatką i niewielką ilością mydła szarego. Nie stosować detergentów ani rozpuszczalników, które mogłyby uszkodzić elementy urządzenia wykonane z tworzyw sztucznych. Zwracać uwagę, aby do wnętrza urządzenia nie dostała się woda.

Wymagane narzędzia:

- 1x klucz widlasty / klucz nasadowy SW 24 mm
 - lejek
 - Zasobnik
 - Pilnik / szlifierka kąтова
- Nie wchodzi w zakres dostawy.

12.1 Klin rozdzielnik (2) (rys. 1)

1. Klin rozdzielnik (2) jest częścią zużywalną, którą w razie potrzeby należy ponownie oszlifować za pomocą pilnika lub szlifierki kątovej lub wymienić na nowy klin rozdzielnik (2).

12.2 Drażki sterujące (4) i dźwignia sterująca (12) (rys. 1)

1. Kombinowane urządzenie trzymające i sterujące musi zachować płynność ruchu. Od czasu do czasu smarować kilkoma kroplami oleju.

12.3 Kolumna łuparki (1) (rys. 1)

1. Utrzymywać kolumnę łuparki (1) w czystości. Usunąć brud, wióry, korę itp.
2. Oliwić kolumnę łuparki (1) olejem w rozpylaczu lub smarem stałym.

12.4 Regularnie kontrolować poziom oleju!

Zbyt niski poziom oleju powoduje uszkodzenie pomp! (patrz 10.2)

1. Należy regularnie sprawdzać szczelność połączeń hydraulicznych i połączeń śrubowych, a w razie potrzeby dokręcić je.

12.5 Dopełnianie oleju hydraulicznego (rys. 1, 9)

Zalecamy oleje serii HLP 32.

Wskazówka:

Kolumna łuparki musi zostać przed kontrolą wsunięta, a urządzenie musi stać prosto.

1. Wykręcić śrubę odpowietrzającą (23).
2. Wlać olej hydrauliczny za pomocą odpowiedniego lejka. Należy zwrócić uwagę na maksymalną ilość napełnienia wynoszącą 480 ml. Ostrożnie wlać olej aż do dolnej krawędzi króćca wlewowego.
3. Przetrzeć przetwory wskaźnik poziomu oleju (24) czystą, niestrzępiącą się szmatką.
4. Wkręcić ponownie śrubę odpowietrzającą (23) do ogranicznika w króćcu wlewowym.
5. Wykręcić ponownie śrubę odpowietrzającą (23) i odczytać poziom oleju w pozycji poziomej. Poziom oleju musi znajdować się pomiędzy min. i maks. na przetwowym wskaźniku poziomu oleju (24).
6. Jeśli poziom oleju jest zbyt niski, należy powtórzyć proces.
7. Następnie wkręcić ponownie śrubę odpowietrzającą (23).

12.6 Wymiana oleju hydraulicznego (rys. 1, 9)

Wymienić olej hydrauliczny po czasie eksploatacji wynoszącym 50 godzin. Następnie co 500 godzin.

Wskazówka

Wymianę oleju hydraulicznego należy przeprowadzać w temperaturze roboczej silnika.

Wskazówka

Kolumna łuparki (1) musi zostać przed wymianą oleju wsunięta, a urządzenie musi stać prosto.

1. Przygotować odpowiedni pojemnik wylapujący o pojemności 7 litrów.
2. Wykręcić śrubę odpowietrzającą (23).
3. Usunąć śrubę spustową oleju (25) za pomocą klucza płaskiego SW 24mm, aby umożliwić spływanie oleju.
4. Wkręcić z powrotem śrubę spustową oleju (25).
5. Napełnić nowym olejem hydraulicznym (ok. 480 ml).

6. Wkręcić ponownie śrubę odpowietrzającą (23).
7. Sprawdzić, czy poziom oleju jest zgodny z opisem w punkcie 10.2.
8. Poprawnie zutilizować wylany stary olej w miejscowym punkcie zbiórki starego oleju.

Podane przedziały czasowe dotyczą normalnych warunków użytkowania; jeśli zatem urządzenie poddawane jest dużym obciążeniom, należy te cykle stosownie skrócić.

Informacje serwisowe

Należy pamiętać, że w przypadku tego produktu poniższe części podlegają naturalnemu zużyciu lub zużyciu uwarunkowanemu użytkowaniem, bądź są potrzebne jako materiały zużywalne.

Części zużywalne*: Klin rozdzielnik, prowadnice klina rozdzielnika / podłużnicy łuparki, olej hydrauliczny

* opcjonalnie w zakresie dostawy!

Części zamienne i wyposażenie można zamówić w naszym punkcie serwisowym. W tym celu zeskanować kod QR znajdujący się na stronie tytułowej.

13. Przechowywanie

Wskazówka

Poprowadzić kolumnę łuparki do dolnej pozycji (patrz punkt 11.6).

Urządzenie i jego wyposażenie przechowywać w miejscu zaciemnionym, suchym i zabezpieczonym przed mrozem oraz niedostępnym dla dzieci. Optymalna temperatura przechowywania wynosi od 5 do 30°C. Narzędzie elektryczne przechowywać w oryginalnym opakowaniu. Przykryć narzędzie elektryczne, by chronić je przed pyłem lub wilgocią. Zachować instrukcję obsługi narzędzia elektrycznego.

14. Transport

⚠ Uwaga!

Przed transportem należy odłączyć wtyczkę sieciową od zasilania.

⚠ Uwaga!

Nie przewozić urządzenia w pozycji leżącej!

Wskazówka

Poprowadzić kolumnę łuparki do dolnej pozycji (patrz punkt 11.6).

14.1 Transport za pomocą uchwytu transportowego (3) (rys. 15)

Łuparka klinowa do drewna wyposażona jest w dwa koła transportowe (8) i uchwyt transportowy (3) umożliwiające łatwy transport.

1. Aby przetransportować urządzenie, należy jedną ręką chwycić uchwyt transportowy (3) i przechylić łuparkę klinową lekko nogą.
2. Łuparka klinowa pochyla się na kołach transportowych (8) i dzięki temu można ją łatwo przemieszczać.

14.2 Transportowanie za pomocą urządzenia dźwigniowego (rys. 16)

⚠ Uwaga!

Nigdy nie podnosić za klin rozdzielnik (2)!

1. Zamocować pasy transportowe (nie wchodzą w zakres dostawy) po obu stronach do górnego uchwytu (5a) poręczy (5).
2. Podnosić urządzenie ostrożnie.

15. Przyłącze elektryczne

Zainstalowany silnik elektryczny jest gotowy do eksploatacji. Przyłącze odpowiada właściwym przepisom VDE (Związek Elektryków Niemieckich) oraz normom DIN.

Przyłącze sieciowe udostępniane przez klienta oraz przedłużacz muszą być zgodne z powyższymi przepisami.

Stosować wyłącznik do ochrony osób ze zmianą pozycji (PRCD), jeżeli w sieci zasilającej nie zaplanowano wyłącznika ochronnego różnicowo-prądowego (RCD) ze znamionowym prądem niedziałania maks. 30mA.

Przyłączenie do sieci musi być zabezpieczone bezpiecznikiem zwłocznym 16 A.

Uszkodzone elektryczne przewody przyłączeniowe

Na przewodach elektrycznych powstają często uszkodzenia izolacji.

Przyczyną może być:

- Ściskanie, w przypadku gdy przewody są prowadzone przez okna lub szczeliny w drzwiach.
- Zagięcia, w przypadku nieprawidłowego zamocowania lub prowadzenia przewodów.
- Przecięcia, w przypadku najeżdżania na przewody.

- Uszkodzenia izolacji, w przypadku wyrywania z gniazdka ściennego.
- Pęknięcia, spowodowane starzeniem się izolacji.

Uszkodzonych przewodów elektrycznych nie wolno używać - ze względu na uszkodzenie izolacji zagrażającą życiu.

Przewody elektryczne należy regularnie kontrolować pod kątem uszkodzeń. Pamiętać, by podczas sprawdzania przewodu nie był on podłączony do sieci elektrycznej.

Przewody elektryczne muszą odpowiadać właściwym przepisom VDE (Związek Elektryków Niemieckich) oraz normom DIN. Stosować wyłącznie przewody przyłączeniowe z oznaczeniem H07RN-F.

Przestrzegać informacji znajdującej się na oznaczeniu typu umieszczonym na przewodzie.

- Produkt spełnia wymagania dyrektywy EN 61000-3-11 i podlega szczególnym warunkom przyłączenia. Oznacza to, że zabronione jest jego podłączanie do dowolnie wybieranych punktów przyłączeniowych.
- W przypadku niekorzystnych warunków sieciowych produkt może powodować przejściowe wahania napięcia.
- Produkt jest przeznaczony do zastosowania w punktach przyłączeniowych, które
 - a) nie przekraczają maksymalnej dopuszczalnej impedancji sieci „Z” ($Z_{max} = 0,354 \Omega (230V\sim) / 0,330 \Omega (400V\sim)$) lub których
 - b) obciążalność sieci prądem ciągłym wynosi co najmniej 100 A na fazę.
- Użytkownik musi zapewnić, jeżeli to konieczne, w porozumieniu z zakładem energetycznym, by punkt przyłączeniowy, w którym ma być eksploatowane narzędzie, spełniał jedno z dwóch wyżej wymienionych wymagań a) lub b).

Silnik indukcyjny trójfazowy 400 V 3~ / 50 Hz

Napięcie sieciowe 400 V 3N~ / 50 Hz

Przyłącze sieciowe wraz z przewodem przedłużacza musi być 5-żyłowe = 3~ + N + PE.

- Przedłużacze muszą odznaczać się powierzchnią przekroju 1,5 mm² ($\leq 25m$).
- Przedłużacze muszą odznaczać się powierzchnią przekroju 2,5 mm² ($> 25m$).

Silnik prądu przemiennego 230V / 50Hz

Napięcie sieciowe 230V / 50Hz

- Przedłużacze muszą odznaczać się powierzchnią przekroju 1,5 mm² ($\leq 25m$).
- Przedłużacze muszą odznaczać się powierzchnią przekroju 2,5 mm² ($> 25m$).

Podłączanie oraz naprawy wyposażenia elektrycznego mogą być przeprowadzane przez wykwalifikowanego elektryka.

W przypadku pytań proszę o podanie następujących danych:

- Rodzaj prądu silnika
- Dane z tabliczki identyfikacyjnej maszyny
- Dane z tabliczki identyfikacyjnej silnika

16. Utylizacja i ponowne wykorzystanie

Wskazówki dotyczące opakowania



Materiały opakowaniowe nadają się do recyklingu. Opakowania należy utylizować w sposób przyjazny dla środowiska.

Wskazówki dotyczące ustawy o urządzeniach elektrycznych i elektronicznych (ElektroG)



Zużyte urządzenia elektryczne i elektroniczne nie wchodzą w skład odpadów domowych, lecz muszą być zbierane i usuwane oddzielnie!

- Stare baterie lub akumulatory, które nie są na stałe zainstalowane w starym urządzeniu, należy usunąć przed oddaniem go do serwisu nie powodując zniszczenia! Ich utylizacja jest regulowana ustawą o bateriach.
- Właściciele lub użytkownicy urządzeń elektrycznych i elektronicznych są prawnie zobowiązani do ich zwrotu po zakończeniu użytkowania.
- Użytkownik końcowy jest odpowiedzialny za usunięcie swoich danych osobowych ze starego urządzenia przeznaczonego do utylizacji!
- Symbol przekreślonego kosza na śmieci oznacza, że zużytego urządzenia elektrycznego i elektronicznego nie wolno wyrzucać razem z odpadami domowymi.

- Zużyte urządzenia elektryczne i elektroniczne można bezpłatnie oddawać w następujących miejscach:
 - Publiczne punkty utylizacji lub zbiórki odpadów (np. place przy budynkach komunalnych).
 - Punkty sprzedaży urządzeń elektrycznych (stacjonarne i internetowe), o ile sprzedawcy są zobowiązani do ich odbioru lub oferują je dobrowolnie.
 - Do trzech sztuk urządzeń elektrycznych i elektronicznych każdego typu, o długości krawędzi nie większej niż 25 centymetrów, można bezpłatnie zwrócić do producenta bez konieczności wcześniejszego zakupu nowego urządzenia od producenta lub można je oddać do innego autoryzowanego punktu zbiórki w swojej okolicy.
 - W celu uzyskania informacji na temat dodatkowych warunków przyjmowania zwrotów przez producentów i dystrybutorów należy skontaktować się z odpowiednim działem obsługi klienta.
- W przypadku dostarczenia przez producenta nowego urządzenia elektrycznego do prywatnego gospodarstwa domowego, może ono zorganizować bezpłatną zbiórkę zużytych urządzeń elektrycznych i elektronicznych na wniosek użytkownika końcowego. W tym celu należy skontaktować się z działem obsługi klienta producenta.
- Niniejsze oświadczenia dotyczą wyłącznie urządzeń zainstalowanych i sprzedawanych w krajach Unii Europejskiej i podlegają Dyrektywie Europejskiej 2012/19/UE. W krajach spoza Unii Europejskiej mogą obowiązywać inne przepisy dotyczące utylizacji zużytych urządzeń elektrycznych i elektronicznych.

Informacji o możliwościach utylizacji starych urządzeń można zasięgnąć w urzędzie miasta lub gminy.

Paliwa i oleje

- Przed utylizacją urządzenia należy opróżnić zbiornik paliwa i zbiornik oleju silnikowego!
- Paliwa i oleju silnikowego nie należy wyrzucać do odpadów domowych ani kanalizacji, ale należy je zbierać lub usuwać oddzielnie!
- Puste zbiorniki po oleju i paliwie należy utylizować w sposób przyjazny dla środowiska.

17. Pomoc dotycząca usterek







W poniższej tabeli podano oznaki błędów oraz opisano, jakie środki zaradcze zastosować, gdy maszyna nie pracuje prawidłowo. Jeżeli mimo to nie ma możliwości zlokalizowania i usunięcia problemu, należy zwrócić się do warsztatu serwisowego.

Usterka	Możliwa przyczyna	Środek zaradczy
Silnik (18) pracuje, kolumna łuparki (1) nie przesuwają się do góry.	Silnik (18) obraca się w złym kierunku.	Obrócić przełącznik faz w złączu zasilania (patrz punkt 10.6).
Silnik (18) automatycznie kończy proces rozdzielania.	Zadziałało urządzenie zabezpieczające przed przebiegami.	Skontaktować się z wykwalifikowanym elektrykiem.
Kolumna łuparki (1) przesuwają się wyłącznie w dół.	Dostępne jest zbyt mało oleju.	Sprawdzić poziom oleju za pomocą wkręconego prętowego wskaźnika poziomu oleju (24).
	Śruba odpowietrzająca (23) jest zamknięta.	Przed użyciem śruby odpowietrzającej (23), poluzować ją o dwa obroty.
	Sprawdzić, czy śruba ustalająca (drażek do regulacji podnoszenia) (26) drążka do regulacji podnoszenia (15) jest luźna.	Dokręcić śrubę ustalającą (drażek do regulacji podnoszenia) (26) drążka do regulacji podnoszenia (15). W razie potrzeby zamontować nową śrubę ustalającą.
Rozdzielany materiał nie jest rozdzielany.	Łuparka klinowa nieprawidłowo wyposażona.	Prawidłowo umieścić rozdzielany materiał.
	Klin rozdzielnik (2) jest tępy.	Szlifować klin rozdzielnik (2).
	Olej wycieka.	Zlokalizować wyciek, skontaktować się z dystrybutorem.
Kolumna łuparki (1) wibruje, generuje hałasy.	Brak oleju i nadmiar powietrza w układzie hydraulicznym.	Sprawdzić poziom oleju, w razie potrzeby uzupełnić olej, w przeciwnym razie skontaktować się z dystrybutorem.
Kolumna łuparki (1) mocno wibruje w górnej pozycji.	Plastikowe prowadnice są zużyte.	Wymienić plastikowe prowadnice na górze i na dole.
Pompa hydrauliczna gwiżdże.	Zbyt mało oleju hydraulicznego w zbiorniku oleju hydraulicznego (6).	Uzupełnić olej hydrauliczny.
Wyciek oleju w kolumnie łuparki (1) lub w innych miejscach.	Wlot powietrza do instalacji hydraulicznej podczas pracy.	Przed użyciem śruby odpowietrzającej (23), poluzować ją o dwa obroty.
	Śruba odpowietrzająca (23) nie dokręcono przed transportem.	Przed transportem dokręcić śrubę odpowietrzającą (23).
	Poluzowana śruba spustowa oleju (25).	Mocno dokręcić śrubę spustową oleju (25).
	Uszkodzony zawór oleju i/lub uszczelki.	Skontaktować się z dystrybutorem.

Objašnjenje simbola na uređaju

Svrha je simbola u ovom priručniku skrenuti vašu pozornost na moguće rizike. Sigurnosne simbole i objašnjenja uz njih valja pomno proučiti. Sama upozorenja neće otkloniti rizike i ne mogu zamijeniti ispravne mjere za sprječavanje nezgoda.

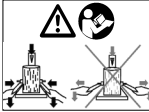
	Upozorenje – radi smanjivanja rizika od ozljeda pročitajte priručnik za uporabu.		Pri upotrebi dizalice položite podizne remene oko kućišta. Nikada ne podižite cjepač drva za transportnu ručku.
	Nosite štitnik sluha. Djelovanje buke može uzrokovati gubitak sluha.		Propisno odložite staro ulje (na lokalno sabiralište za staro ulje). Otpadno ulje zabranjeno je ispuštati u tlo ili miješati s otpadom.
	Rabite sigurne cipele.		Zabranjeno je demontiranje ili mijenjanje zaštitnih i sigurnosnih naprava.
	Nosite zaštitne naočale. Iskre koje nastanu tijekom rada ili iverje, strugotine i prašina koje iziđe iz uređaja mogu uzrokovati gubitak vida.		Ne dopustite da hidraulično ulje dospije u tlo.
	Rabite radne rukavice.		Točka dizanja
	Rabite zaštitnu kacigu.		Pozor! Prije popravka, održavanja i čišćenja isključite motor i izvucite mrežni utikač.
	Zabranjen pristup neovlaštenim osobama.		Opasnost od posjekotina i prignječenja; nikada ne dodirujte opasna područja kada se nož za cijepanje kreće.
	Zabranjeno pušenje u radnom području.		Visoki napon, životna opasnost!
	Održavajte red u radnom prostoru! Nered može uzrokovati nezgode!		U radnom prostoru stroja smije biti samo rukovatelj. Neaktivne osobe te kućne i korisne životinje udaljite iz opasnog područja (najmanje 5 m).

	<p>Strojem smije rukovati samo jedna osoba!</p>		<p>Smjer vrtnje motora</p>
	<p>Oprez! Pokretni alati!</p>		<p>Uređaj ne transportirajte u položenu položaju!</p>
	<p>Prije početka rada otpustite odzračni vijak za oko 2 okretaja. Zatvorite ga prije transporta.</p>		<p>Prije stavljanja stroja u pogon upoznajte se s rukovanjem s pomoću dvije ručke! Pozorno pročitajte priručnik za upotrebu.</p>
	<p>Zaglavljene trupce ne vadite rukama.</p>	<p>⚠ Pozor!</p>	<p>U ovom priručniku za uporabu mjesta koji se tiču vaše sigurnosti označili smo ovim znakom.</p>
	<p>Proizvod udovoljava važećim europskim direktivama.</p>		

Sadržaj:
Stranica:

1.	Uvod.....	122
2.	Opis uređaja	122
3.	Opseg isporuke.....	122
4.	Namjenska uporaba.....	123
5.	Opće sigurnosne napomene	123
6.	Dodatne sigurnosne napomene	125
7.	Tehnički podatci	126
8.	Raspakiravanje	126
9.	Montaža	127
10.	Prije stavljanja u pogon	127
11.	Rukovanje	130
12.	Održavanje i popravak.....	131
13.	Skladištenje	132
14.	Transport.....	132
15.	Priključivanje na električnu mrežu.....	133
16.	Zbrinjavanje i recikliranje.....	134
17.	Otklanjanje neispravnosti	135
18.	Izjava o sukladnosti	155

1. Uvod

Proizvođač:

Scheppach GmbH
Günzburger Straße 69
D-89335 Ichenhausen

Poštovani kupci,

želimo vam mnogo zadovoljstva i uspjeha pri radu s novim uređajem.

Napomena:

Prema važećem njemačkom Zakonu o odgovornosti za proizvode, proizvođač ovog uređaja ne odgovara za štete koje nastanu na ovom uređaju ili koje ovaj uređaj uzrokuje u slučaju:

- nestručne obrade
- Nepridržavanje priručnika za uporabu,
- popravaka koje obave neovlašteni stručnjaci
- montaže i zamjene neoriginalnih rezervnih dijelova
- nenamjenske uporabe
- kvarom električnog sustava zbog nepoštivanja električnih propisa i propisa VDE 0100, DIN 57113 / VDE 0113.

Vodite računa o sljedećem:

Prije montaže i stavljanja u pogon pročitajte cjelokupan tekst priručnika za uporabu.

Ovaj priručnik za uporabu treba vam olakšati upoznavanje s uređajem i njegovim mogućnostima namjenske uporabe.

Priručnik za uporabu sadržava važne napomene za siguran, ispravan i učinkovit rad s uređajem te za izbjegavanje opasnosti, smanjivanje troškova popravka i prekida rada te povećavanje pouzdanosti i vijeka trajanja uređaja.

Osim sigurnosnih propisa iz ovog priručnika za uporabu svakako se pridržavajte i nacionalnih propisa koji se odnose na rad ovog uređaja.

Čuvajte priručnik za uporabu u blizini uređaja, zaštićenog od prljavštine i vlage u plastičnoj vrećici. Prije početka rada svi rukovatelji moraju pročitati i pozorno se pridržavati ovog priručnika.

Na uređaju smiju raditi samo osobe koje su podučene u uporabi uređaja i upućene u opasnosti koje su povezane s njegovom uporabom.

Strojem smiju rukovati samo osobe odgovarajuće minimalne dobi.

Osim sigurnosnih napomena sadržanih u ovom priručniku za uporabu i posebnih nacionalnih propisa valja se pridržavati i općeprihvaćenih tehničkih pravila za rad konstrukcijski identičnih naprava.

Ne preuzimamo odgovornost za nezgode ili štete koje nastanu zbog nepridržavanja ovog priručnika i sigurnosnih napomena.

2. Opis uređaja (sl. 1 - 16)

1. Stup za cijepanje
2. rastavni klin
3. Transportna ručka
4. Upravljački krak
- 4a. Točke naljezanja
5. Zaštitni stremen
- 5a. Držač
6. Rezervoar hidrauličnog ulja
7. Kuka za blokiranje
8. Transportni kotači
9. Potpornji
10. Temeljna ploča
11. Zakretni stol
12. Upravljačka ručica
13. Štitnik za prste
14. Pridržna kandža
- 14a. Provrt
15. Šipka za namještanje hoda
16. Električni priključak
17. Glavna sklopka
18. Motor
19. Pridržni svornjak
20. Ogibna sklopka
21. Opružni utikač
22. Granični vijci
23. Odušni vijak
24. Mjerna šipka za ulje
25. Vijak za ispuštanje ulja
26. Zaobljena slijepa matica (motka za namještanje hoda)
27. Vijak za fiksiranje (motka za namještanje hoda)

3. Opseg isporuke (sl. 3)

- 1x cjepač drva
- 2x upravljačka kraka (4)
- 4x zaštitna stremena (5)
- 2x transportna kotača (8)
- 2x potpornja (9)
- 2x pridržne kandže (14)
- 1x osovina kotača (A)

- 4x podložna pločica M10 (B)
- 2x rascjepka (C)
- 2x naplatka (D)
- 8x vijaka sa šesterostranom glavom M8x50 mm (E)
- 4x vijka sa šesterostranom glavom M10x25 mm (F)
- 1x imbus ključ 5 mm (G)
- 1x priručnik za uporabu

4. Namjenska uporaba

Cjepač drva namijenjen je isključivo za cijepanje ogrjevnog drva u smjeru vlakana.

Stroj je dopušteno rabiti samo namjenski. Svaka druga uporaba smatra se nenamjenskom. Za štete ili ozljede uzrokovane takvom uporabom odgovoran je korisnik/rukovatelj, a ne proizvođač.

Sastavni je dio namjenske uporabe i pridržavanje sigurnosnih napomena te uputa za montažu i rad u priručniku za uporabu.

Osobe koje strojem rukuju i koje ga održavaju moraju biti upoznate s njim i podučene o mogućim opasnostima.

Osim toga, valja se strogo pridržavati važećih propisa o sprječavanju nesreća.

Valja se pridržavati ostalih općih pravila iz područja medicine rada i tehničke sigurnosti.

Proizvođač ne odgovara za izmjene na stroju i time uzrokovane štete.

- Hidraulični cjepač drva prikladan je samo za rad u stojećem položaju. Drva je dopušteno cijepati samo uspravno u smjeru vlakana. Dimenzije drva koje valja cijepati su:
 - Duljina drva: 68 cm - 107 cm
 - Promjer drva: 8 cm - 35 cm
- Drvo nikada ne cijepajte uzdužno ili suprotno smjeru vlakana!
- Valja se pridržavati proizvođačkih propisa o sigurnosti, radu i održavanju te dimenzija navedenih u tehničkim podatcima.
- Valja se pridržavati odgovarajućih propisa o zaštiti na radu i ostalih, općeprihvaćenih pravila o tehničkoj sigurnosti.
- Stroj smiju rabiti, održavati i popravljati samo stručne osobe koje su upoznate s njime i koje su podučene o opasnostima. Proizvođač neće odgovarati za štete uzrokovane neovlaštenim izmjenama stroja
- Stroj je dopušteno rabiti samo s originalnim priborom i alatima proizvođača.

- Svaka uporaba koja odstupa od gore navedene smatra se nenamjenskom. Proizvođač neće odgovarati za štete nastale takvom uporabom; rizik snosi isključivo korisnik.
- Radno područje mora uvijek biti čisto i bez prepreka.
- Rabite proizvod samo na ravnoj i čvrstoj podlozi.
- Prije svakog stavljanja u pogon provjerite ispravno funkcioniranje cjepača drva.
- Rabite proizvod samo na područjima do maksimalne nadmorske visine od 1000 m.
- Vodite računa o tome da naši uređaji namjenski nisu konstruirani za komercijalnu, obrtničku ili industrijsku uporabu. Ne preuzimamo odgovornost ako se uređaj rabi u komercijalnim, obrtničkim ili industrijskim pogonima te za srodne postupke.

5. Opće sigurnosne napomene

U ovom priručniku za uporabu mjesta koji se tiču vaše sigurnosti označili smo ovim znakom: ⚠

⚠ UPOZORENJE: Prilikom uporabe električnih alata pridržavajte se sljedećih osnovnih sigurnosnih mjera opreza kako biste umanjili rizik od požara, električnog udara i tjelesnih ozljeda. Prije rada s ovim alatom molimo pročitajte sve upute

- Pridržavajte se svih sigurnosnih napomena i napomena o opasnosti na stroju.
- Sve sigurnosne napomene i napomene o opasnosti na stroju moraju biti potpune i čitljive.
- Nije dopušteno demontirati ili onemogućivati sigurnosne naprave na stroju.
- Provjerite električne kabele. Ne upotrebljavajte neispravne električne kabele.
- Prije stavljanja u pogon provjerite ispravno funkcioniranje rukovanja s pomoću dvije ručke.
- Rukovatelju mora biti najmanje 18 godina.
- Djeca ne smiju raditi s ovim proizvodom.
- Prilikom rada nosite radne rukavice i zaštitne cipele, zaštitne naočale, usko pripijenu radnu odjeću i štitičnik sluha (OZO).
- Oprez prilikom rada: Opasnost od ozljeda za prste i šake zbog alata za cijepanje.
- Preuređivanje, namještanje i čišćenje te održavanje i otklanjanje neispravnosti obavljajte samo kada je motor isključen. Izvucite mrežni utikač!
- Montažu, popravak i održavanje električne instalacije smiju obavljati samo elektrotehnički stručnjaci.

- Nakon obavljenih postupaka popravka i održavanja valja odmah montirati natrag sve zaštitne i sigurnosne naprave.
- Pri napuštanju radnog mjesta isključite motor.
Izvucite mrežni utikač!
Najstrože je zabranjeno demontiranje zaštitnih naprava ili rad bez njih.
- Prilikom cijepanja zbog svojstava drva (npr. zbog srastanja, odsječaka trupca nepravilnog oblika itd.) mogu nastati opasnosti kao što su izbacivanje dijelova, blokiranje cjepača drva i prignječenja.
- Osim rukovatelja, zabranjeno je stajati u radnom području stroja. U polumjeru od 5 metara oko stroja ne smije biti drugih osoba i životinja.
- Zabranjeno je ispuštanje starog ulja u okoliš. Ulje valja odložiti u otpad u skladu sa zakonskim propisima zemlje u kojoj se stroj rabi.

⚠ Opasnost od odsijecanja ili prignječenja šaka:

- Nikada ne dirajte opasna područja dok se klin kreće.

⚠ Upozorenje!

Nikada rukom ne uklanjajte trupac koji se zaglavio na klinu.

⚠ Upozorenje!

Prije svih radova održavanja izvucite mrežni utikač.

Čuvajte ove upute na sigurnom mjestu!

Opće sigurnosne napomene za električne alate

⚠ UPOZORENJE! Pročitajte sve sigurnosne napomene, upute, crteže i tehničke podatke isporučene s ovim električnim alatom. Nepridržavanje sljedećih uputa može uzrokovati električni udar, požar i/ili teške ozljede.

Sačuvajte sve sigurnosne napomene i upute za buduće potrebe.

Pojam "električni alat" koji se rabi u sigurnosnim napomenama odnosi se na električne alate s napajanjem iz električne mreže (s mrežnim kabelom) ili na električne alate s akumulatorskim napajanjem (bez električnog kabela).

Sigurnost na radnom mjestu

- **Radno mjesto mora biti čisto i dobro osvijetljeno.**
Nered ili neosvijetljeni radni prostori mogu uzrokovati nezgode.

- **Ne radite s električnim alatom u potencijalno eksplozivnoj atmosferi u kojoj su prisutne zapaljive tekućine, plinovi ili prašina.**

Električni alati proizvode iskre koje mogu zapaliti prašinu ili pare.

- **Udaljite djecu i druge osobe tijekom uporabe električnog alata.**

U slučaju odvratanja pozornosti možete izgubiti kontrolu nad električnim alatom.

Električna sigurnost

⚠ Pozor!

Pri uporabi električnih alata valja se pridržavati sljedećih osnovnih sigurnosnih mjera radi zaštite od električnog udara te opasnosti od ozljeda i požara. Prije uporabe ovog električnog alata pročitajte sve sljedeće napomene i čuvajte ih na sigurnom mjestu.

- Izbjegavajte dodir tijela s uzemljenim površinama kao što su cijevi, grijača tijela, štednjaci i hladnjaci. Postoji povećan rizik od električnog udara ako je vaše tijelo uzemljeno.
- Ne izlažite uređaj kiši ili vlazi. Prodiranje vode u električni uređaj povećava rizik od električnog udara.
- Ne rabite kabel za nošenje ili vješanje uređaja ili za izvlačenje utikača iz utičnice. Držite kabel dalje od izvora topline, ulja, oštih rubova i pomičnih dijelova uređaja. Oštećeni ili zapleteni kabeli povećavaju rizik od električnog udara.
- Ako električnim alatom radite na otvorenom, rabite samo produžne kabele koji su odobreni i za vanjsku uporabu. Uporaba produžnog kabela koji je dopušten za vanjsku uporabu smanjuje rizik od električnog udara.

Sigurnost ljudi

- **Budite pozorni, pazite na ono što radite i postupajte razumno prilikom rada s električnim alatom.**

Ne rabite električni alat ako ste umorni ili pod utjecajem droge, alkohola ili lijekova. Trenutak nepozornosti pri uporabi električnog alata može uzrokovati ozbiljne ozljede.

- **Nosite osobnu zaštitnu opremu i uvijek nosite zaštitne naočale.**

Nošenje osobne zaštitne opreme, kao što je maska protiv prašine, neklizajuće sigurnosne cipele, zaštitna kaciga ili zaštita za sluh, ovisno o vrsti i uporabi električnog alata, smanjuje rizik od ozljeda.

- **Izbjegavajte nenamjerno stavljanje u pogon.** Osigurajte da je električni alat isključen prije nego što ga priključite na izvor električne energije, primite ili nosite. Nošenje električnog alata s prstom na sklopki ili priključivanje uključenog električnog alata na električnu mrežu može uzrokovati nezgode.
- **Prije uključivanja električnog alata uklonite alate za namještanje ili ključ za vijke.** Alat ili ključ koji se nalazi na okretnom dijelu električnog alata može uzrokovati ozljede.
- **Izbjegavajte neobičan položaj tijela.** Zauzmite siguran položaj tijela i uvijek održavajte ravnotežu. Na taj način moći ćete električni alat bolje kontrolirati u nepredvidljivim situacijama.
- **Nosite odgovarajuću odjeću. Ne nosite široku odjeću ili nakit.** Maknite kosu, odjeću i rukavice dalje od pokretnih dijelova. Pokretni dijelovi mogu zahvatiti labavu odjeću, nakit ili dugu kosu.
- **Ne uljuljajte se u lažni osjećaj sigurnosti i ne kršite sigurnosna pravila za električne alate, čak i ako ste nakon dugotrajne uporabe upoznati s električnim alatom.** Nemarno postupanje može u djeliću sekunde uzrokovati teške ozljede.

Uporaba električnog alata i rukovanje njime

- **Ne preopterećujte električni alat.** Rabite prikladan električni alat za vaš zadatak. Prikladnim električnim alatom radit ćete bolje i sigurnije u specificiranom rasponu snage.
- **Ne rabite električni alat ako je sklopka oštećena.** Električni alat koji se ne može više uključiti ili isključiti opasan je i mora se popraviti.
- **Izvcite utikač iz utičnice prije namještanja uređaja, zamjene radnih alata ili transportiranja električnog alata.** Tom mjerom opreza sprječava se nenamjerno pokretanje električnog alata.
- **Spremite električne alate koje ne rabite izvan dosega djece.** Ne dopustite da električni alat rabe osobe koje nisu upoznate s njim ili koje nisu pročitale ove upute. Električni alati su opasni ako ih rabe neiskusne osobe.
- **Pozorno nježite električne alate i radni alat.** Proverite funkcioniraju li pokretni dijelovi ispravno i da ne zapinju, jesu li dijelovi slomljeni ili toliko oštećeni toliko da onemogućavaju funkcioniranje električnog alata. Prije uporabe električnog alata dajte popraviti oštećene dijelove. Mnoge nezgode uzrokovane su upravo lošim održavanjem električnih alata.

- **Alate za rezanje redovito oštrite i čistite.** Pozorno održavani alati za rezanje s oštrim reznim rubovima manje će zapinjati i lakše ih je kontrolirati.
- **Rabite električni alat, pribor, nastavke itd. prema ovim uputama.** Pritom vodite računa o radnim uvjetima i zadatku koji valja obaviti. Uporaba električnih alata za primjene za koje on nije predviđen može uzrokovati opasne situacije.
- **Ručke i prihvatne površine moraju biti suhe, čiste i očišćene od ulja i masnoće.** Skliske ručke i prihvatne površine ne omogućavaju sigurno rukovanje i nadzor nad električnim alatom u nepredviđenim situacijama.

Servisiranje

- **Električni alat smije popravljati samo kvalificirani stručnjak i to samo s originalnim rezervnim dijelovima.** Tako ćete biti sigurni da je električni alat i dalje siguran.

6. Dodatne sigurnosne napomene

- Cjepačem drva smije rukovati samo **jedna osoba**.
- Nikada ne cijepajte trupce **koji sadrže igle, žicu ili druge predmete**.
- Već iscijepano drvo i strugotine stvaraju **opasno radno područje**. Postoji opasnost od spoticanja, pokliznuća ili pada. Radno područje uvijek održavajte urednim.
- Nikada ne stavlajte ruke na pokretne dijelove stroja kada je stroj uključen.
- Cijepajte samo drvo maksimalne duljine od 107 cm.

⚠ **Upozorenje!** Ovaj električni alat tijekom rada proizvodi elektromagnetsko polje. To polje može u određenim okolnostima ometati aktivne ili pasivne medicinske implantate. Kako bi se smanjila opasnost od teških ili smrtonosnih ozljeda, preporučujemo da se osobe s medicinskim implantatima prije rukovanja električnim alatom savjetuju sa svojim liječnikom i proizvođačem tog medicinskog implantata.

Potencijalni rizici

Stroj je konstruiran prema aktualnom stanju tehnike i prihvaćenim pravilima o tehničkoj sigurnosti. Unatoč tome, prilikom rada mogu se pojaviti neke potencijalni rizici.

- Opasnost od ozljeda za prste i šake zbog alata za cijepanje u slučaju neispravnog vođenja ili polaganja drva.

- Ozljede zbog izbačenog izratka u slučaju neispravnog držanja ili vođenja.
- Opasnost za zdravlje zbog električne energije u slučaju uporabe neispravnih električnih kabela.
- Prije obavljanja radova namještanja ili održavanja isključite uređaj i izvucite mrežni utikač.
- Osim toga, unatoč svim poduzetim pripremnim mjerama mogu postojati neočiti potencijalni rizici.
- Potencijalne rizike moguće je smanjiti na minimum pridržavanjem "sigurnosnih napomena" i "namjenske uporabe" te cijelog priručnika za uporabu.
- Izbjegavajte iznenadna pokretanja stroja: prilikom ukopčavanja utikača u utičnicu nije dopušteno pritisnuti tipku za pokretanje. Rabite alat koji se preporučuje u ovom priručniku za uporabu.
- Tako ćete postići optimalan učinak stroja.
- Držite šake dalje od radnog područja kada stroj radi.

7. Tehnički podatci

Compact 8t

Dimenzije d/š/v mm	850/900/990	
Visina zakretnog stola mm	390	
Radna visina mm	920	
Duljina drva min./maks. cm	68 / 107	
Promjer drva min./maks. cm	8/35	
Maks. sila rastavljanja t*	7,95	
	400V	230V
Brzina kretanja prema naprijed cm/s	5,5	3,2
Brzina kretanja unatrag cm/s	17	16
Količina ulja ml	480	
Masa kg	126	125

Pogon

Mrežni priključak 400V 3N~/50Hz 230V 1~/50Hz	400/50	230/50
Ulazna snaga P1 W	3500	3150
Izlazna snaga P2 W	2500	2300
Način rada	S6 40% **	
Broj okretaja motora o/min	2800	
Motorna zaštita	da	
Fazna preklopka	pri 400V	

Pridržavamo pravo na tehničke izmjene!

* Maksimalno ostvariva sila cijepanja ovisi o otporu cijepanog materijala i može odstupati zbog promjenjivih parametara koji utječu na hidraulični sustav.

** Način rada S6 40 %, neprekidni povremeni rad s povremenim opterećenjem. Rad se sastoji od vremena pokretanja, vremena s konstantnim opterećenjem i vremena praznog hoda. Vrijeme rada je 10 minuta, dok je relativno trajanje aktivnosti 40 % vremena rada.

Buka

Vrijednosti buke utvrđene su u skladu s normom EN 62841.

Razina zvučnog tlaka L_{pA}	89,6 dB
Nesigurnost K_{pA}	3 dB
Razina zvučne snage L_{WA}	102,6 dB
Nesigurnost K_{WA}	3 dB

Nosite štitićnik sluha.

Djelovanje buke može uzrokovati gubitak sluha.

Navedene vrijednosti emisije buke izmjerene su normiranim postupkom ispitivanja i mogu se uporabiti za uspoređivanje električnog alata s nekim drugim alatom.

Navedene vrijednosti emisije buke mogu se uporabiti i za preliminarnu procjenu opterećenja.

Upozorenje:

- Vrijednosti emisije buke tijekom stvarne uporabe električnog alata mogu se razlikovati od navedenih vrijednosti, ovisno o načinu uporabe električnog alata, a naročito o vrsti izratka.
- Pokušajte što više smanjiti opterećenje. Primjer takve mjere: ograničavanje vremena rada. Pritom valja uzeti u obzir sve dijelove radnog ciklusa (npr. vremena u kojima je električni alat isključen i vremena u kojima je on uključen, ali radi bez opterećenja).

8. Raspakiranje

- Otvorite pakiranje i oprezno izvadite uređaj.
- Uklonite ambalažni materijal te ambalažne i transporte osigurače (ako postoje).
- Provjerite je li isporučena oprema kompletna.
- Provjerite postoje li na uređaju i priboru štete kod transporta. U slučaju reklamacija potrebno je odmah obavijestiti otpremnika. Naknadne reklamacije neće se uvažiti.
- Sačuvajte pakiranje po mogućnosti do isteka jamstvenog razdoblja.

- Prije uporabe upoznaj se s proizvodom na temelju priručnika za uporabu.
- Kao pribor te potrošne i rezervne dijelove rabite samo originalne dijelove. Rezervne dijelove možete nabaviti od ovlaštenog distributera.
- Prilikom naručivanja navedite naše brojeve artikala te tip i godinu proizvodnje proizvoda.

⚠ UPOZORENJE!

Opasnost od gutanja i gušenja!

Ambalažni materijal, ambalažni i transportni osigurači nisu dječja igračka. Plastične vrećice, folije i mali dijelovi mogu se progutati i uzrokovati gušenje.

- Maknite ambalažni materijal, ambalažne i transportne osigurače od djece.

9. Montaža

Zbog transportnih razloga ovaj cjepač drva nije potpuno montiran.

Napomena:

Zbog velike mase proizvoda preporučujemo da montažu obave najmanje dvije osobe.

Za montažu vam je potrebno:

- 2x račvasti ključ / nasadni ključ veličine 13 mm
- 1x račvasti ključ / nasadni ključ veličine 16 mm
- 1x imbus ključ 8 mm
- Mast ili ulje u spreju

Montažni materijal nije sadržan u opsegu isporuke.

9.1 Montiranje transportnih kotača (8) (sl. 4, 4a)

1. Utaknite osovinu kotača (A) kroz provrte na stražnjem donjem kraju cjepača drva.
2. Sa svake strane montirajte po jednu podložnu pločicu (B).
3. Natakните transportni kotač (8) na osovinu kotača (A). Zatim je fiksirajte s po jednom podložnom pločicom (B) i rascjepkom (C). Lagano presavijte rascjepku (C).
4. Zatim na obje strane postavite naplatke (D).

9.2 Montiranje upravljačkih krakova (4) (sl. 5, 5a)

Napomena: Upravljački krakovi (4) označeni su slovima L (lijevo) i R (desno).

1. Izvucite opružni utikač (21) i izvadite pridržni svornjak (19).
2. Nanesite tanak film masti ili ulja u spreju na gornje i donje točke nalijeganja (4a) upravljačkih krakova (4).

3. Postavite upravljački krak (4). Istodobno provedite ogibnu sklopku (20) kroz prorez upravljačke ručice (12).
4. Fiksirajte upravljačke krakove (4) pridržnim svornjakom (19) tako da poravnate provrte i postavite pridržni svornjak (19).
5. Sada osigurajte pridržni svornjak (19) opružnim utikačem (21).
6. Ponovite postupak na suprotnoj strani.

9.3 Montiranje pridržnih kandža (14) (sl. 6, 6a)

1. Radi montiranja pridržnih kandža (14) morate najprije demontirati gornju sigurnosnu maticu zapornog vijaka s pomoću račvastog/nasadnog ključa veličine 13 mm. U tu svrhu prstom čvrsto držite zaporni vijak kroz provrt (14a) kako ne bi pao u cijev.
2. Stavite pridržnu kandžu (14) na gornji zaporni vijak i navrnite sigurnosnu maticu za dva okretaja (ne pritežite je).
3. Ponovite postupak s donjim zapornim vijkom.
4. Pritegnite sigurnosne matice račvastim/nasadnim ključem veličine 13 mm.
5. Po potrebi namjestite granične vijke (22) imbus ključem od 8 mm na obje strane tako da pridržne kandže (14) ne dodiruju rastavni klin (2).

9.4 Montiranje zaštitnog stremena (5) (sl. 7)

1. Pogurnite zaštitni stremen (5) u držač (5a).
2. Provucite vijke sa šesterostranom glavom M8x50 mm (E) s po jednom podložnom pločicom kroz provrte.
3. Osigurajte vijke sa šesterostranom glavom M8x50 mm (E) s po jednom podložnom pločicom i jednom sigurnosnom maticom. Uporabite dva račvasta/nasadna ključa veličine 13 mm.
4. Na isti način montirajte ostala tri zaštitna stremena (5).

9.5 Montiranje potporanja (9) (sl. 8)

1. Uzmite potpornje (9) i pričvrstite ih na obje strane na temeljnu ploču (10) s pomoću vijaka sa šesterostranom glavom M10x25 mm (F) i s po jednom podložnom pločicom. Uporabite račvasti/nasadni ključ veličine 16 mm.

10. Prije stavljanja u pogon

⚠ Pozor!

Prije stavljanja u pogon svakako kompletno montirajte proizvod!

⚠ Pozor!

Prije radova namještanja ili održavanja izvucite mrežni utikač!

⚠ UPOZORENJE!

Opasnost za zdravlje!

Udisanje uljnih para i dimnih plinova može uzrokovati teške zdravstvene štete, gubitak svijesti i u ekstremnom slučaju smrt.

- Ne udišite uljne pare i dimne plinove.
- Rabite uređaj samo na otvorenom.

NAPOMENA!

Oštećenje proizvoda

Ako proizvod radi bez hidrauličnog ulja ili radi s premalo hidrauličnog ulja, to može uzrokovati oštećenje hidraulične pumpe.

NAPOMENA!

Onečišćenje okoliša!

Isteklo ulje može trajno onečistiti okoliš.

Tekućina je vrlo otrovna i može brzo onečistiti vodu.

- Punite/praznite ulje samo na ravnim, učvršćenim površinama.
- Uporabite nastavak za ulijevanje ili lijevak.
- Prikupite ispušteno ulje u prikladnu posudu.
- Odmah pozorno obrišite proliveno ulje i zbrinite krpu u skladu s lokalnim propisima.
- Zbrinite ulje u skladu s lokalnim propisima.

Prije svake uporabe provjerite sljedeće:

- neispravnosti kabela (pukotine, posjekotine i slično)
- postoje li eventualna oštećenja na stroju,
- jesu li svi vijci zategnuti
- hidraulični sustav na mjestima propuštanja,
- razinu ulja.
- sigurnosne naprave i
- sklopku za uključivanje/isključivanje.

Okolišni uvjeti

Uređaj bi trebao raditi u sljedećim okolnim uvjetima:

	minimalno	maksimalno	preporučeno
Temperatura	5 °C	40°C	16°C
Vlažnost		95%	70%

Pri radu na temperaturi nižoj od 5 °C uređaj bi trebao raditi cca 15 minuta u praznom hodu kako bi se hidraulično ulje zagrijalo.

Izmjenični motori od 230 V trebali bi pri pokretanju na niskim vanjskim temperaturama imati temperaturu između 5 °C i 10 °C jer se zaletna struja pri niskim temperaturama povisuje i može se aktivirati automatski osigurač.

- Mrežni priključak zaštićen je tromim osiguračem od 16 A.
- "Zaštitna strujna sklopka" mora biti zaštićena osiguračem od 30 mA.

Potreban alat:

- Mast ili ulje u spreju
- Nije sadržano u opsegu isporuke.

10.1 Postavljanje cjepača drva

⚠ Pozor!

Opasnost od ozljeda zbog prevrtanja cjepača drva. Prevrtanje cjepača drva može uzrokovati teške ozljede i oštećenja.

Pripremite radno mjesto na kojem treba stajati uređaj.

- Napravite dovoljno mjesta kako biste omogućili siguran, ispravan rad.
- Uređaj je konstruiran za rad na ravnim površinama i potrebno ga je postaviti stabilno na ravnu, čvrstu podlogu.

10.2 Provjeravanje razine ulja (sl. 1, 9)

⚠ Pozor!

Prije stavljanja u pogon svakako provjerite razinu ulja.

Hidraulični sustav je zatvoren sustav s rezervoarem ulja, uljnom pumpom i upravljačkim ventilom. Prilikom isporuke u sustavu postoji ulje. Provjerite razinu ulja prije prvog i redovito prije svakog stavljanja u pogon. Preniska razina ulja može oštetiti uljnu pumpu, po potrebi dolijte ulje.

Napomena

Stup za cijepanje (1) potrebno je uvući prije provjere, a stroj mora stajati ravno.

1. Odvrnite odušni vijak (23).
2. Obrišite mjernu šipku za ulje (24) čistom krpom bez niti.
3. Ponovno uvrnite odušni vijak (23) do graničnika u nastavak za ulijevanje.
4. Odvrnite odušni vijak (23) i u vodoravnom položaju očitajte razinu ulja. Razina ulja na mjernoj šipki za ulje (24) mora se nalaziti između oznaka Min. i Max.

- Ako je razina ulja preniska, postupite kao što je opisano u odjeljku 12.6.
- Nakon toga ponovno uvrnite odušni vijak (23).

10.3 Odzračivanje rezervoara hidrauličnog ulja (6) (sl. 9)

⚠ **Pozor!**

Prije stavljanja cjepača drva u pogon odzračite rezervoar hidrauličnog ulja.

Napomena

Ako se rezervoar hidrauličnog ulja (6) ne odzrača, zarobljeni zrak oštetit će brtve, a time i cjepač drva!

- Prije početka rada odušni vijak (23) svakako je potrebno olabaviti za dva okretaja kako bi se zamjčila cirkulacija zraka u rezervoaru hidrauličnog ulja (6).
- Ostavite odušni vijak (23) olabavljenim tijekom rada.
- Prije premještanja cjepača drva ponovno zatvorite odušni vijak (23) jer inače ulje može isteći.

⚠ **Pozor!**

- Pri radu na temperaturi nižoj od 5 °C uređaj bi trebao raditi cca 15 minuta u praznom hodu kako bi se hidraulično ulje zagrijalo.
- Prije svakog transporta uređaja odušni vijak svakako je potrebno čvrsto pritegnuti kako biste spriječili istjecanje ulja.

Provjera funkcioniranja

Prije svake uporabe treba obaviti provjeru funkcioniranja.

Radnja	Rezultat
Pritiskanje obje upravljačke ručice (12) prema dolje.	Rastavni klin (2) kreće se prema dolje.
Pustite upravljačku ručicu (12).	Rastavni klin (2) ostaje u odabranom položaju.
Pustite obje upravljačke ručice (12).	Rastavni klin (2) kreće se natrag u gornji položaj.

10.4 Podmazivanje stupa za cijepanje (1) (sl. 1)

⚠ **Pozor!**

Stup za cijepanje ne smije raditi na suho.

Stup za cijepanje (1) cjepača drva valja temeljito podmazati prije stavljanja u pogon. Taj postupak mora se ponoviti svakih 5 radnih sati.

- Stup za cijepanje (1) mora se nalaziti u gornjem položaju.
- Nanesite debeli film masti ili ulja u spreju na stup za cijepanje (1).

10.5 Uključivanje/isključivanje (sl. 10, 11)

Napomena:

Prije svake uporabe provjerite funkcioniranje sklopke za uključivanje/isključivanje jednim uključivanjem i ponovnim isključivanjem.

- Priključite električni priključak (16) na mrežnu utičnicu.
- Za uključivanje pritisnite zelenu tipku sklopke za uključivanje/isključivanje (17), uređaj se pokreće.
- Za isključivanje pritisnite crvenu tipku sklopke za uključivanje/isključivanje (17), uređaj se isključuje.
- Odojite električni priključak (16) od mrežne utičnice kada želite završiti rad.

10.6 Provjeravanje smjera vrtnje motora (18)

(sl. 1, 11)

⚠ **Pozor!**

Prilikom ponovnog priključivanja potrebno je provjeriti smjer vrtnje trofaznih motora, po potrebi je faznom preklopkom potrebno promijeniti smjer vrtnje.

- Uključite cjepač drva kao što je opisano u odjeljku 10.5.
- Ako je namješten ispravan smjer kretanja, stup za cijepanje (1) automatski se kreće prema gore.
- Ako se stup za cijepanje (1) ne kreće, odmah isključite uređaj.
- Promijenite smjer vrtnje fazne preklopke s pomoću odvijača (nije sadržan u opsegu isporuke) u električnom priključku (16).

⚠ **Pozor!**

Nikada ne dopustite da se motor kreće u pogrešnom smjeru vrtnje! To neizbježno uzrokuje uništenje hidrauličnog sustava i za to ne preuzimamo odgovornost.

11. Rukovanje

Potreban alat:

- Imbus ključ 5 mm (G)

11.1 Cijepanje cijepanog proizvoda

△ UPOZORENJE!

Opasnost od ozljeda!

Suho i zrelo drvo prilikom postupka cijepanja može naglo poskočiti i ozlijediti rukovatelja.

Tijekom postupka cijepanja zbog uvlačenja hidrauličnog rastavnog klina mogu nastati prignječnja ili odsijecanja dijelova tijela.

Dijelovi drva koji nastanu tijekom postupka cijepanja mogu pasti.

- Nosite odgovarajuću zaštitnu odjeću.

Uvjerite se u to da u cijepanom drvu nema čavala ili stranih tijela. Krajevi cijepanog proizvoda moraju biti ravno odrezani. Grane moraju biti glatko otpiljene.

Koso odrezani komadi drva mogu skliznuti prilikom postupka cijepanja. Cijepajte samo ravno otpiljena drva.

11.2 Cijepanje kratkog drva

11.2.1 Namještanje motke za namještanje hoda (15) (sl. 12)

1. Pomaknite rastavni klin (2) iznad upravljačke ručice (12) u željeni položaj.
2. Pustite **jednu** upravljačku ručicu (12).
3. Isključite motor (18) (vidi odjeljak 10.5).
4. Sada pustite drugu upravljačku ručicu (12).
5. Otpustite vijak za fiksiranje (motka za namještanje hoda) (27) s pomoću priloženog imbus ključa 5 mm (G).
6. Uvucite motku za namještanje hoda (15) sa zobljenom slijepom maticom (motka za namještanje hoda) (26) prema gore dok se motka za namještanje hoda (15) ne zaustavi na graničniku.
7. Pritegnite vijak za fiksiranje (motka za namještanje hoda) (27) s pomoću priloženog imbus ključa 5 mm (G).
8. Aktivirajte upravljačku ručicu (12). Time se osigurava da se rastavni klin (2) prilikom uključivanja motora (18) neće nekontrolirano pomaknuti prema gore.
9. Uključite motor (18) (vidi odjeljak 10.5).
10. Pritisnite **obje** upravljačke ručice (12) kako biste rastavni klin (2) pomaknuli prema dolje.
11. Sada pustite obje upravljačke ručice (12) i provjerite gornji položaj rastavnog klina (2).

11.2.2 Sklapanje/rasklapanje zakretnog stola (11) (sl. 1, 13)

△ Pozor!

Temeljnu ploču uvijek održavajte čistom kako bi se zakretni stol mogao sigurno uglaviti!

1. Zakrenite zakretni stol (11) rukom ili stopalom prema unutra dok se kuka za blokiranje (7) ne uglavi.
2. Položite cijepani proizvod ravno na zakretni stol (11).
3. Čvrsto držite cijepani proizvod s pomoću dviju pridržnih kandži (14) na upravljačkim krakovima (4). Pobrinite se za to da je cijepani proizvod postavljen na sredinu rastavnog klina (2).
4. Pritisnite obje upravljačke ručice (12) istodobno prema dolje.
5. Udaljite upravljačke krakove (4) cca 2 cm od cijepanog proizvoda kada se rastavni klin (2) ureže. Time se sprječava oštećenje pridržnih kandži (14).
6. Spuštajte rastavni klin (2) dok se cijepani proizvod ne iscijepa.

11.3 Cijepanje uzdužnog drva (sl. 1, 14)

1. Zakrenite zakretni stol (11) rukom ili stopalom na stranu.
2. Postavite cijepani proizvod ravno na temeljnu ploču (10).
3. Čvrsto držite cijepani proizvod s pomoću dviju pridržnih kandži (14) na upravljačkim krakovima (4). Pobrinite se za to da je cijepani proizvod postavljen na sredinu rastavnog klina (2).
4. Pritisnite obje upravljačke ručice (12) istodobno prema dolje.
5. Udaljite upravljačke krakove (4) cca 2 cm od cijepanog proizvoda kada se rastavni klin (2) ureže. Time se sprječava oštećenje pridržnih kandži (14).
6. Spuštajte rastavni klin (2) dok se cijepani proizvod ne iscijepa.
7. Ako cijepani proizvod nije potpuno iscijepan pri prvom hodu, postupite kao što je opisano u odjeljku 11.4.

11.4 Uklanjanje uglavljenog cijepanog proizvoda (sl. 1, 13)

Napomena:

Uglavljeno drvo rascijepite s pomoću zakretnog stola, izbjite suprotno smjeru cijepanja ili podizanjem rastavnog klina.

⚠ POZOR!

Opasnost od ozljeda!

Zakretni stol mora se uglati u kuku za blokiranje!

⚠ POZOR!

Opasnost od ozljeda!

Postoji opasnost da se kvrgavi cijepani proizvod uglavi tijekom postupka cijepanja. Molimo vodite računa o tome da je drvo prilikom otpuštanja jako napeto i da se dijelovi tijela mogu prignječiti u procjepu za cijepanje.

- Ne posežite u pokrenut cjepač drva.
 - Ne stavljajte predmete u pokrenut cjepač drva (npr. čekić ili slično).
1. Ako cijepani proizvod nije potpuno iscijepan pri prvom hodu, oprezno pomaknite rastavni klin (2) s cijepanim proizvodom s pomoću dviju upravljačkih ručica (12) u gornji položaj.
 2. Zakrenite zakretni stol (11) rukom ili stopalom prema unutra dok se kuka za blokiranje (7) ne uglati.
 3. Sada obavite drugi hod cijepanja dok se cijepani proizvod potpuno je iscijepa.
 4. Izvadite cijepani proizvod i zakrenite zakretni stol (11) rukom ili stopalom prema van.

11.5 Zaštita od ponovnog pokretanja pri prekidu napajanja (nulnaponski okidač)

U slučaju prekida opskrbe elektroenergijom, nena-mjernog izvlačenja utikača ili neispravnog osigurača uređaj se automatski isključuje.

Radi ponovnog uključivanja postupite kao što je opisano u odjeljku 10.5.

11.6 Završetak rada (sl. 1, 9)

1. Pomaknite stup za cijepanje (1) u donji položaj.
2. Pustite **jednu** upravljačku ručicu (12).
3. Isključite motor (18) (vidi odjeljak 10.4) i izvucite mrežni utikač.
4. Zakrenite zakretni stol (11) rukom ili stopalom prema unutra dok se kuka za blokiranje (7) ne uglati.
5. Zatvorite odušni vijak (23).
6. Zaštitite uređaj od vlage!
7. Pogledajte opće napomene za održavanje.

12. Održavanje i popravak

⚠ UPOZORENJE!

Opasnost od ozljeda!

Uređaj se može neočekivano pokrenuti i time uzrokovati ozljede.

- Prije svih radova održavanja isključite motor.
- Prije svih radova održavanja izvucite mrežni utikač.

⚠ UPOZORENJE!

Opasnost za zdravlje!

Udisanje uljnih para može uzrokovati teške zdravstvene štete, gubitak svijesti i u ekstremnom slučaju smrt.

- Ne udišite uljne pare.
- Rabite uređaj samo na otvorenom.

NAPOMENA

Oštećenje proizvoda

Ako proizvod radi bez hidrauličnog ulja ili radi s premalo hidrauličnog ulja, to može uzrokovati oštećenje hidraulične pumpe.

NAPOMENA!

Onečišćenje okoliša!

Isteklo ulje može trajno onečistiti okoliš.

Tekućina je vrlo otrovna i može brzo onečistiti vodu.

- Punite/praznite ulje samo na ravnim, učvršćenim površinama.
- Uporabite nastavak za ulijevanje ili lijevak.
- Prikupite ispušteno ulje u prikladnu posudu.
- Odmah pažljivo obrišite proliveno ulje i zbrinite krpu u skladu s lokalnim propisima.
- Zbrinite ulje u skladu s lokalnim propisima.

Nakon obavljenih postupaka popravka i održavanja vladaj odmah montirati natrag sve zaštitne i sigurnosne naprave.

Preporučujemo sljedeće:

Nakon svakog rada uređaj temeljito očistite vlažnom krpom s malo mazivog sapuna. Ne rabite sredstva za čišćenje ili otapala jer bi ona mogla nagristi plastične dijelove uređaja. Pobrinite se za to da voda ne može prodrijeti u unutrašnjost uređaja.

Potreban alat:

- 1x račvasti ključ / nasadni ključ veličine 24 mm
- Lijevak
- Sabirni spremnik
- Turpija / kutna brusilica

Nije sadržano u opsegu isporuke.

12.1 Rastavni klin (2) (sl. 1)

1. Rastavni klin (2) je potrošni dio koji po potrebi treba izbrusiti turpijom ili kutnom brusilicom ili zamijeniti novim rastavnim klinom (2).

12.2 Upravljački krakovi (4) i upravljačke ručice (12) (sl. 1)

1. Kombinirani uređaj za držanje i upravljanje mora se lako kretati. Po potrebi podmažite s nekoliko kapi ulja.

12.3 Stup za cijepanje (1) (sl. 1)

1. Stup za cijepanje (1) održavajte čistim. Uklonite prljavštinu, strugotine, kore itd.
2. Podmažite stup za cijepanje (1) uljem u spreju ili mašču.

12.4 Redovito provjeravajte razinu ulja!

Preniska razina ulja oštetit će uljnu pumpu! (vidi 10.2)

1. Redovito provjeravajte nepropusnost hidrauličnih priključaka i vijčanih spojeva i po potrebi ih dodatno pritegnite.

12.5 Dolijevanje hidrauličnog ulja (sl. 1, 9)

Preporučujemo ulja serije HLP 32.

Napomena:

Stup za cijepanje potrebno je uvući prije provjere, a stroj mora stajati ravno.

1. Odvrnite odušni vijak (23).
2. S pomoću prikladnog lijevka ulijte hidraulično ulje. Vodite računa o maksimalnoj količini punjenja od 480 ml. Oprezno ulijte ulje do donjeg ruba nastavka za ulijevanje.
3. Obrišite mjernu šipku za ulje (24) čistom krpom bez niti.
4. Ponovno uvrnite odušni vijak (23) do graničnika u nastavak za ulijevanje.
5. Odvrnite odušni vijak (23) i u vodoravnom položaju očitajte razinu ulja. Razina ulja na mjernoj šipki za ulje (24) mora se nalaziti između oznaka Min. i Max.
6. Ako je razina ulja preniska, ponovite postupak.
7. Nakon toga ponovno uvrnite odušni vijak (23).

12.6 Zamjena hidrauličnog ulja (sl. 1, 9)

Zamijenite hidraulično ulje nakon 50 sati rada. Zatim svakih 500 sati.

Napomena

Zamjenu hidrauličnog ulja trebalo bi obavljati kada je motor na radnoj temperaturi.

Napomena

Stup za cijepanje (1) potrebno je uvući prije zamjene ulja, a stroj mora stajati ravno.

1. Pripremite prikladan prihvatni spremnik s minimalno 7 litara.
 2. Odvrite odušni vijak (23).
 3. Odvrite vijak za ispuštanje ulja (25) računvastim ključem veličine 24 mm kako biste mogli ispustiti ulje.
 4. Ponovno uvrnite vijak za ispuštanje ulja (25).
 5. Ulijte novo hidraulično ulje (cca 480 ml).
 6. Ponovno uvrnite odušni vijak (23).
 7. Provjerite razinu ulja kao što je opisano u odjeljku 10.2.
 8. Istečeno staro ulje propisno odložite na lokalno sabiralište starog ulja.
- Ovdje navedeni intervali odnose se na normalne radne uvjete, ali ako je uređaj izložen velikom opterećenju, ti se intervali primjereno smanjuju.

Servisne informacije

Valja voditi računa o tome da kod ovog proizvoda sljedeći dijelovi podliježu trošenju zbog uporabe ili prirodnom trošenju, odnosno da su sljedeći dijelovi potrebni kao potrošni materijali.

Potrošni dijelovi*: rastavni klin, vodilice rastavnog klina / stupca cjepača, hidraulično ulje

* Nisu nužno uključeni u opseg isporuke!

Rezervne dijelove i pribor možete nabaviti preko našeg servisnog centra. Za to skenirajte QR kod na naslovnici.

13. Skladištenje

Napomena

Postavite stup za cijepanje u donji položaj (vidi odjeljak 11.6).

Uređaj i njegov pribor uskladištite na tamnom, suhom mjestu koje je zaštićeno od mraza i nepristupačno djeci. Optimalna temperatura skladištenja je između 5 i 30 °C. Čuvajte električni alat u originalnom pakiranju. Pokrijte električni alat kako biste ga zaštitili od prašine ili vlage. Čuvajte priručnik za uporabu u blizini električnog alata.

14. Transport

⚠ Pozor!

Prije transporta izvucite mrežni utikač.

⚠ Pozor!

Uređaj ne transportirajte u položenom položaju!

Napomena

Postavite stup za cijepanje u donji položaj (vidi odjeljak 11.6).

14.1 Transportiranje transportnom ručkom (3) (sl. 15)

Radi jednostavnog transporta cjepač drva opremljen je dvama transportnim kotačima (8) i transportnom ručkom (3).

1. Radi transportiranja uređaja rukom primite transportnu ručku (3) i malo nagnite cjepač drva stolalom.
2. Cjepač drva naginje se na transportnim kotačima (8) i tako ga je moguće premješati.

14.2 Transport dizalicom (sl. 16)

⚠ Pozor!

Nikada ne podižite za rastavni klin (2)!

1. Pričvrstite transportne remene (nisu sadržani u opsegu isporuke) na obje strane za gornji držač (5a) zaštitnog stremena (5).
2. Oprezno podignite uređaj.

15. Priključivanje na električnu mrežu

Montirani elektromotor priključen je pripravan za rad. Priključak ispunjava važeće propise VDE i DIN. Korisnikov mrežni priključak i korišteni produžni kabel moraju udovoljavati tim propisima.

Uporabite prenosivu sklopku za osobnu zaštitu (PRCD) ako u opskrbenj mreži nije predviđena zaštitna strujna sklopka (RCD) s nazivnom strujom kvara od maks. 30 mA.

Mrežni priključak mora biti zaštićen tromim osiguračem od 16 A.

Oštećeni električni priključni vodovi

Na električnim kabelima često nastaju oštećenja izolacije.

Uzroci toga mogu biti sljedeći:

- Utisnuća, ako se priključni vodovi provode kroz prozore ili procjepe u vratima.
- Pregibi zbog neispravnog učvršćivanja ili provođenja električnog kabela.
- Posjekotine zbog gaženja električnog kabela.
- Oštećenja izolacije zbog čupanja iz zidne utičnice.
- Pukotine zbog starenja izolacije.

Takvi oštećeni električni kabeli ne smiju se rabiti i zbog oštećenja izolacije opasni su za život.

Redovito provjeravajte jesu li električni kabeli oštećeni. Prilikom provjere pobrinite se za to da kabel nije priključen na električnu mrežu.

Električni kabeli moraju udovoljavati primjenjivim propisima VDE i DIN. Rabite samo priključne vodove s oznakom H07RN-F.

Na priključnom kabelu mora obvezno biti otisnut tip kabela.

- Proizvod ispunjava zahtjeve norme EN 61000-3-11 i podliježe uvjetima posebnog priključivanja. To znači da nije dopuštena uporaba na proizvoljnim, slobodno odabranim spojnim točkama.
- Proizvod može uzrokovati privremena kolebanja napona u nepovoljnim uvjetima električne mreže.
- Proizvod je predviđen isključivo za uporabu na spojnim točkama koje
 - a) ne prekoračuju maksimalno dopuštenu mrežnu impedanciju "Z" ($Z_{max} = 0,354 \Omega (230V\sim) / 0,330 \Omega (400V\sim)$) ili
 - b) imaju opterećenje električne mreže trajnom strujom od najmanje 100 A po fazi.
- Vi kao korisnik morate osigurati, po potrebi i u dogovoru s elektrodistribucijskom tvrtkom, da spojna točka preko koje želite napajati proizvod ispunjava jednu od gore navedenih zahtjeva a) ili b).

Trofazni motor 400 V 3~ / 50 Hz

Mrežni napon 400 V 3N~ / 50 Hz

Mrežni priključak i produžni kabel moraju biti 5-žilni = 3~ + N + PE.

- Produžni kabeli moraju imati minimalan presjek od 1,5 mm² (≤ 25 m).
- Produžni kabeli moraju imati minimalan presjek od 2,5 mm² (> 25 m).

Izmjenični motor 230 V / 50 Hz

Mrežni napon 230 V / 50 Hz

- Produžni kabeli moraju imati minimalan presjek od 1,5 mm² (≤ 25 m).
- Produžni kabeli moraju imati minimalan presjek od 2,5 mm² (> 25 m).

Priključivanje i popravke električne opreme smije obaviti samo ovlašteni električar.

Imate li pitanja, navedite sljedeće podatke:

- Vrsta struje motora
- Podatci s označne pločice stroja
- Podatci s označne pločice motora

16. Zbrinjavanje i recikliranje

Napomene o ambalaži



Ambalažni materijali mogu se reciklirati. Molimo zbrinite ambalažu na ekološki način.

Napomene o Zakonu o električnim i elektroničkim uređajima



Otpadni električni i elektronički uređaji ne spadaju u kućni otpad, nego ih valja odnijeti na odvojeno mjesto prikupljanja i zbrinjavanja!

- Stare baterije ili akumulatore koji nisu fiksno ugrađeni u otpadni uređaj potrebno je prije predaje izvaditi tako da se ne unište! Njihovo zbrinjavanje regulirano je zakonom o baterijama.
- Vlasnici i korisnici električnih i elektroničkih uređaja zakonom su obvezni vratiti ih nakon uporabe.
- Krajnji korisnik isključivo je odgovoran za brisanje osobnih podataka na otpadnom uređaju koji treba zbrinuti!
- Simbol prekrížene kante za otpad znači da otpadne električne i elektroničke uređaje nije dopušteno zbrinjavati u kućni otpad.
- Otpadne električne i elektroničke uređaje moguće je besplatno predati na sljedeća mjesta:
 - Javno-pravna mjesta za zbrinjavanje i prikupljanje (npr. komunalna dvorišta).
 - Mjesta prodaje električnih uređaja (stacionarna i internetska), ako su trgovci obvezni preuzeti ih ili ako besplatno nude tu uslugu.
 - Do tri otpadna električna uređaja po svakoj vrsti uređaja, s duljinom rubova od maksimalno 25 centimetara, možete bez prethodne nabave novog uređaja besplatno predati proizvođaču ili nekom drugom obližnjem ovlaštenom sabiralištu.
 - Dodatne dopunske uvjete povrata od proizvođača i distributera možete saznati od servisne službe.
- U slučaju isporuke novog električnog uređaja od proizvođača privatnom kućanstvu on može omogućiti besplatno preuzimanje otpadnog električnog uređaja na zahtjev krajnjeg korisnika. U vezi s tim obratite se servisnoj službi proizvođača.

- Ove izjave vrijede samo za uređaje koji se montiraju i prodaju u državama Europske unije i koji podliježu Europskoj direktivi 2012/19/EU. U državama izvan Europske unije mogu vrijediti drukčiji propisi za zbrinjavanje otpadnih električnih i elektroničkih uređaja.

O mogućnostima zbrinjavanja starog uređaja raspitajte se kod mjerodavne općinske ili gradske službe.

Motorna goriva i ulja

- Prije zbrinjavanja uređaja potrebno je isprazniti rezervoar goriva i spremnik motornog ulja!
- Gorivo i motorna ulja ne spadaju u kućni otpad ili kanalizaciju, nego ih valja odnijeti na odvojeno mjesto prikupljanja i zbrinjavanja!
- Prazne spremnike ulja i goriva valja ekološki zbrinuti.

17. Otklanjanje neispravnosti

Sljedeća tablica prikazuje simptome pogrešaka i opisuje kako riješiti problem ako stroj ne radi ispravno. Ako time ne uspijete locirati i otkloniti problem, obratite se servisnoj radionici.

Neispravnost	Mogući uzrok	Rješenje
Motor (18) radi, stup za cijepanje (1) ne kreće se prema gore.	Motor (18) se vrti u pogrešnom smjeru.	Okrenite faznu preklopku na električnom priključku (vidi točku 10.6).
Motor (18) automatski prekida postupak cijepanja.	Aktivirana je prenaponska zaštitna naprava.	Nazovite elektrotehničkog stručnjaka.
Stup za cijepanje (1) kreće se samo polako prema dolje.	Postoji premalo ulja.	Provjerite razinu ulja kada je mjerna šipka za ulje (24) uvrnuta.
	Odušni vijak (23) je zatvoren.	Otpustite odušni vijak (23) prije uporabe za dva okretaja.
	Provjerite je li zaobljena slijepa matica (motka za namještanje hoda) (26) motke za namještanje hoda (15) labava.	Pritegnite zaobljenu slijepu maticu (motka za namještanje hoda) (26) motke za namještanje hoda (15). Po potrebi postavite novu zaobljenu slijepu maticu.
Cijepani proizvod se ne cijepa.	Cjepač drva pogrešno je opremljen.	Ispravno umetnite cijepani proizvod.
	Rastavni klin (2) je tup.	Izbrusite rastavni klin (2).
	Ulje istječe.	Locirajte nepropusno mjesto, obratite se distributeru.
Stup za cijepanje (1) vibrira, proizvodi zvukove.	Manjak ulja i višak zraka u hidrauličnom sustavu.	Provjerite razinu ulja, po potrebi dolijte ulje ili se obratite distributeru.
Stup za cijepanje (1) jako vibrira u gornjem položaju.	Plastične vodilice su istrošene.	Zamijenite gornje i donje plastične vodilice.
Hidraulična pumpa pišti.	Premalo hidrauličnog ulja u rezervoaru hidrauličnog ulja (6).	Dolijte hidraulično ulje.
Istjecanje ulja iz stupa za cijepanje (1) ili drugih mjesta.	Zarobljen zrak u hidrauličnom sustavu tijekom rada.	Otpustite odušni vijak (23) prije uporabe za dva okretaja.
	Odušni vijak (23) prije transporta nije pritegnut.	Čvrsto pritegnite odušni vijak (23) prije transporta.
	Vijak za ispuštanje ulja (25) je labav.	Pritegnite vijak za ispuštanje ulja (25).
	Neispravan uljni ventil i/ili brtve.	Obratite se distributeru.

Razlaga simbolov na napravi

Z uporabo simbolov v tem priročniku želimo vašo pozornost usmeriti na mogoča tveganja. Varnostni simboli in razlage, ki jih spremljajo, je treba natančno razumeti. Sama opozorila ne odpravijo tveganj in ne morejo nadomestiti ustreznih ukrepov za preprečevanje nesreč.

	Opozorilo – za zmanjšanje tveganja telesnih poškodb preberite navodila za uporabo.		Če uporabljate žerjav, nadenite dvižni jermen okoli ohišja. Cepilnika drv nikoli ne dvigujte za transportni ročaj.
	Nosite zaščito za sluh. Zaradi vpliva hrupa lahko oglušite.		Staro olje zavrzite v skladu s predpisi (zbirno mesto za staro olje na licu mesta). Prepovedano je izpuščanje starega olja v tla ali ga pomešati z odpadki.
	Uporabljajte zaščitne čevlje.		Prepovedano je odstranjevanje zaščitnih in varnostnih priprav ali njihovo spreminjanje.
	Nosite zaščitna očala. Med delom nastajajo iskre ali drobci, trske in prah, ki jih izvrže iz naprave, ki lahko povzročijo izgubo vida.		Hidravlično olje ne sme iztekati na tla.
	Uporabljajte delovne rokavice.		Dvigalna točka
	Uporabljajte zaščitno čelado.		Pozor! Pred popravili, vzdrževanjem in čiščenjem izklopite motor in izvlecite omrežni vtič.
	Nepooblaščenim dostop prepovedan.		Nevarnost vrezov in stiskov, nikoli se ne dotikajte nevarnih območij, ko se cepilno rezilo premika.
	Prepoved kajenja v delovnem območju.		Visoka napetost, smrtna nevarnost!
	Delovni prostor vzdržujte v urejenem stanju! Nered lahko povzroči nezgode!		V delovnem območju stroja lahko stoji samo upravljavec. Neudeležene osebe ter hišne in delovne živali se ne smejo zadrževati v območju nevarnosti (najmanjša razdalja 5 m).

	<p>Napravo lahko upravlja samo ena oseba!</p>		<p>Smer vrtenja motor</p>
	<p>Previdno! Premikajoča se orodja!</p>		<p>Naprave ne transportirajte v ležečem stanju!</p>
	<p>Pred začetkom dela odvijte odzračevalni vijak za pribl. 2 vrtljaja. Pred transportom ga zaprite.</p>		<p>Pred zagonom stroja se seznanite z dvoročnim upravljanjem! Pazljivo preberite navodila za uporabo.</p>
	<p>Zataknenih debel ne odstranjujte z rokami.</p>	<p>⚠ Pozor!</p>	<p>V teh navodilih za uporabo smo mesta, ki zadevajo vašo varnost, označili s tem znakom.</p>
	<p>Izdelek ustreza veljavnim evropskim direktivam.</p>		

Kazalo:
Stran:

1.	Uvod.....	139
2.	Opis naprave.....	139
3.	Obseg dostave.....	139
4.	Namenska uporaba	140
5.	Splošni varnostni napotki	140
6.	Dodatni varnostni napotki	142
7.	Tehnični podatki.....	143
8.	Razpakiranje.....	143
9.	Sestava	144
10.	Pred zagonom	144
11.	Uporaba	146
12.	Vzdrževanje in popravila	148
13.	Skladiščenje.....	149
14.	Prevoz	149
15.	Električni priključek.....	150
16.	Odlaganje med odpadke in reciklaža	151
17.	Pomoč pri motnjah.....	152
18.	Izjava o skladnosti	155

1. Uvod

Proizvajalec:

Scheppach GmbH
Günzburger Straße 69
D-89335 Ichenhausen

Spoštovani kupec,

želimo vam veliko veselja in uspeha pri delu z vašo novo napravo.

Napitek:

Proizvajalec te naprave skladno z veljavnim zakonom o odgovornosti za izdelke ne jamči za poškodbe na tej napravi ali poškodbe s to napravo, do katerih pride pri:

- nepravilnem ravnanju,
- Neupoštevanje navodil za uporabo,
- popravljenih, ki jih izvedejo tretji, nepooblaščen strokovnjaki,
- vgraditvi neoriginalnih nadomestnih delov in zamenjava z njimi,
- uporaba, ki ni v skladu z namenom uporabe,
- Izpadi električne naprave zaradi neupoštevanja električnih predpisov in določil VDE 0100, DIN 57113 / VDE 0113.

Upoštevejte naslednje:

Pred montažo in zagonom preberite celotno besedilo navodil za uporabo.

Ta navodila za uporabo vam olajšajo spoznati napravo in izkoristiti njene možnosti uporabe, ki so v skladu z določili.

Navodila za uporabo vsebujejo pomembne napotke o varnem, strokovnem in ekonomičnem delu z napravo, o izogibanju nevarnostim, prihranku stroškov za popravila, zmanjšanju časov izpada in povečanju zanesljivosti ter življenjske dobe naprave.

Poleg varnostnih določil v teh navodilih za uporabo morate nujno upoštevati predpise svoje države, ki veljajo za uporabo naprave.

Navodila za uporabo shranite poleg naprave, ovita v plastični ovitek, tako da bodo zaščitena pred umazanijo in vlago. Pred sprejemom dela mora vsaka upravljalna oseba prebrati in skrbno upoštevati omenjena navodila.

Na napravi lahko delajo samo osebe, ki so poučene o uporabi naprave in o nevarnostih, ki so povezane s tem.

Upoštevejte zahtevano najnižjo starost.

Poleg varnostnih napotkov iz teh navodil in posebnih predpisov vaše države morate pri uporabi identičnih strojev upoštevati tudi splošno veljavna tehnična pravila.

Ne prevzemamo nikakršne odgovornosti za nezgode in poškodbe, nastale zaradi neupoštevanja teh navodil in varnostnih napotkov.

2. Opis naprave (sl. 1–16)

1. Cepilni steber
2. Zagozda za cepljenje
3. Transportni ročaj
4. Upravljalna roka
- 4a. Podporne točke
5. Varovalni lok
- 5a. Držalo
6. Rezervoar hidravličnega olja
7. Zaklopni kavelj
8. Transportna kolesca
9. Opre
10. Osnovna plošča
11. Obračalna miza
12. Upravljalna ročica
13. Zaščita ročaja
14. Stročnica
- 14a. Izvrtina
15. Drog za nastavitev dviga
16. Priklop na elektriko
17. Stikalo za vklop/izklop
18. Motor
19. Držalni sornik
20. Preklopna prevesica
21. Vzmetni vtič
22. Omejevalni vijaki
23. Vijak za odzračevanje
24. Merilna palica za olje
25. Izpustni čep za olje
26. Dvižna matica (drog za nastavitev dviga)
27. Pritrdilni vijak (drog za nastavitev dviga)

3. Obseg dostave (sl. 3)

- 1x cepilnik drv
- 2x upravljalne roke (4)
- 4x varovalni lok (5)
- 2x transportna kolesca (8)
- 2x nastavek (9)
- 2x stročnica (14)
- 1x os kolesa (A)

- 4x podložka M10 (B)
- 2x razcepka (C)
- 2x kolesni pokrov (D)
- 8x šesterorobi vijak M8 x 50 mm (E)
- 4x šesterorobi vijak M10 x 25 mm (F)
- 1x inbus ključ 5 mm (G)
- 1x navodila za uporabo

4. Namenska uporaba

Cepilnik drv je namenjen izključno za cepljenje polen v smeri vlaken.

Stroj se sme uporabljati samo v skladu s predvidenim namenom. Vsaka druga uporaba, ki presega to, ni v skladu z namenom. Za škodo ali telesne poškodbe vseh vrst, ki izhajajo iz tega, je odgovoren uporabnik/upravljalavec in ne proizvajalec.

Obvezno upoštevajte varnostne napotke in navodila za montažo ter navodila za uporabo v priročniku za uporabo, saj lahko le tako omogočite ustrezno uporabo.

Osebe, ki stroj upravljajo in vzdržujejo, morajo biti z njim seznanjeni in poučeni o morebitnih nevarnostih.

Poleg tega se je treba dosledno držati veljavnih ukrepov za preprečevanje nesreč.

Upoštevati je treba tudi druga splošna navodila s področja delovne medicine in varstva pri delu.

Spremembe na stroju v celoti izključujejo garancijo proizvajalca za poškodbe, do katerih pride kot posledica.

- Hidravlični cepilnik drv lahko uporabljate samo v stoječem položaju. Drva je dovoljeno cepiti samo stoje v smeri vlaken. Dimenzije drv za cepljenje so:
 - Dolžina lesa: 68 cm–107 cm
 - Premer lesa: 8 cm–35 cm
- Lesa nikoli ne cepite v ležečem položaju ali proti smeri vlaken!
- Upoštevati morate proizvajalčeve predpise glede varnosti, dela in vzdrževanja ter meritve iz tehničnih podatkov.
- Upoštevati morate zadevne predpise za preprečevanje nezgod in ostala, splošno priznana varnostno-tehnična pravila.
- Stroj smejo uporabljati, vzdrževati ali popravljati samo strokovne osebe, ki se na to spoznajo in so poučene o nevarnostih. Lastnoročne spremembe na stroju izključujejo garancijo proizvajalca za poškodbe, do katerih pride kot posledica
- Stroj se lahko uporablja samo z originalnim priborom in originalnimi orodji proizvajalca.

- Vsaka vrsta uporabe, ki presega opisano, velja za nenamensko uporabo. Proizvajalec ne daje garancije za poškodbe, ki nastanejo kot posledica take uporabe; tveganje pri takih delih nosi izključno uporabnik.

- Delovno območje mora biti čisto in brez ovir.
- Izdelek uporabljajte samo na ravni in trdni podlagi.
- Pred zagonom preverite pravilno delovanje cepilnik drv.
- Izdelek je dovoljeno uporabljati samo v območjih, ki ležijo največ 1000 m nad nadmorsko višino.
- Prosimo, upoštevajte, da naše naprave namensko niso konstruirane za gospodarsko, obrtno ali industrijsko uporabo. Ne prevzemamo nobene odgovornosti, če napravo uporabljate v gospodarskih, obrtnih ali industrijskih obratih ter enakih dejavnostih.

5. Splošni varnostni napotki

V teh navodilih za uporabo smo mesta, ki se tičeje vaše varnosti, označili s tem znakom: 

 OPOZORILO: Če uporabljate električna orodja, upoštevajte naslednje osnovne varnostne ukrepe, da zmanjšate nevarnost požara, električnega udara in telesnih poškodb oseb. Preden začnete delati s tem orodjem, preberite vsa navodila

- Upoštevajte vse varnostne napotke in opozorila o nevarnostih na stroju.
- Vsi varnostni napotki in opozorila o nevarnostih na stroju morajo biti popolni in v čitljivem stanju.
- Varnostne priprave na stroju ne smejo biti odstranjene ali onesposobljene.
- Preverite vode omrežnega priključka. Ne uporabljajte poškodovanih priključnih vodov.
- Pred zagonom preverite pravilno delovanje dvoročnega upravljanja.
- Oseba, ki upravlja s strojem, mora biti stara najmanj 18 let.
- Otroci izdelka ne smejo uporabljati.
- Pri delu nosite delovne in varnostne čevlje, zaščitna očala, prilagajočo se delovno obleko in zaščito za sluh (PSA).
- Previdnost pri delu: Nevarnost poškodbe prstov in rok zaradi cepilnega orodja.
- Predelave, nastavljanje, čiščenje, vzdrževanje in odpravljanje motenj izvajajte le pri izklopljenem motorju. Izvlecite omrežni vtič!
- Inštalacije, popravila in vzdrževalna dela na električni inštalaciji lahko opravljajo samo strokovnjaki.

- Vse zaščitne in varnostne priprave je treba po zaključenih popravilih in vzdrževalnih delih takoj ponovno namestiti.
- Ko zapustite delovno mesto, izklopite motor.
Izvlčite omrežni vtič!
Strogo je prepovedano odstraniti varnostno pravilo ali delati brez nje.
- Pri cepljenju lahko na podlagi strukture lesa (npr. zaraščenost, neenakomerna oblika odrezov hloda itn.) pride do nevarnosti, kot so izmet delov, blokiranje cepilnika drv in zmečkanine.
- Razen upravljavca je prepovedano stati v delovnem radiju stroja. Nobena druga oseba in nobena žival ne sme biti prisotna znotraj radija 5 metrov okoli stroja.
- Odpihovanje starega olja v okolje je prepovedano. Olje je treba zavreči v skladu z zakonskimi predpisi države, kjer se izvaja dejavnost.

⚠ **Nevarnost vrezov in stiskov rok:**

- Nikoli se ne dotikajte nevarnih območij, ko se cepilno rezilo premika.

⚠ **Opozorilo!**

Nikoli ne odstranjujte hloda, ki se je zataknil v klinu, z roko.

⚠ **Opozorilo!**

Pred vzdrževalnimi deli izključite omrežni vtič.

Te napotke skrbno shranite!

Splošni varnostni napotki za električna orodja

⚠ OPOZORILO! Preberite vse varnostne napotke, navodila, slike in tehnične podatke, ki so priloženi temu električnemu orodju. Zaradi neupoštevanja sledečih navodil lahko pride do električnega udara, požara in/ali hudih telesnih poškodb.

Hranite vse varnostne napotke in navodila za prihodnjo rabo.

V varnostnih napotkih uporabljen pojem »električno orodje« se nanaša na omrežno gnana električna orodja (z električnim kablom) in na akumulatorsko gnana električna orodja (brez električnega kabla).

Varnost na delovnem mestu

- **Vaše delovno mesto mora biti vedno čisto in dobro osvetljeno.**
Nered ali neosvetljena delovna območja lahko vodijo do nesreč.

- **Z električnim orodjem ne delajte v eksplozijsko ogroženem okolju, v katerem se nahajajo gorljive tekočine, plini ali prah.**

Električna orodja ustvarjajo iskre, ki lahko vnamejo prah ali hlapce.

- **Otroci in druge osebe se vam ne smejo približevati, medtem ko uporabljate električno orodje.**
Če vas zamotijo, lahko izgubite nadzor nad električnim orodjem.

Električna varnost

⚠ Pozor!

Pri uporabi električnih orodij je treba zaradi zaščite pred električnim udarom, nevarnostjo poškodb in požara upoštevati sledeče temeljne varnostne ukrepe. Pred uporabo električnega orodja preberite vse varnostne napotke in jih varno shranite!

- Izogibajte se telesnemu stiku z ozemljenimi površinami cevi, gretij, štedilnikov in hladilnikov. Če je vaše telo ozemljeno, obstaja večje tveganje električnega udara.
- Naprave ne izpostavljajte dežju ali mokroti. Vdor vode v električno napravo poveča tveganje električnega udara.
- Kabla ne uporabljajte za nošenje ali obešanje naprave ali za vlečenje vtiča iz vtičnice. Kabla ne približujte vročini, olju, ostrim robovom ali premikajočim se delom naprave. Poškodovani ali zamotani kabli povečujejo tveganje električnega udara.
- Če z električnim orodjem delate na prostem, uporabljajte samo takšne kabske podaljške, ki so odobreni za zunanje območje. Uporaba kabskega podaljška, ki je odobren za zunanje območje, zmanjša tveganje električnega udara.

Varnost oseb

- **Bodite pozorni, pazite, kaj delate, in k delu z električnim orodjem pristopite z razumom.**
Ne uporabljajte električnega orodja, če ste utrujeni ali pod vplivom drog, alkohola ali zdravil. Trenutek nepozornosti pri uporabi električnega orodja lahko vodi do resnih telesnih poškodb.
- **Nosite osebno zaščitno opremo in vedno zaščitna očala.**

Nošenje osebne zaščitne opreme, kot je protiprašna maska, nedrseči varnostni čevlji, zaščitna čelada ali zaščita sluha, odvisno od vrste in uporabe električnega orodja, zmanjša tveganje telesnih poškodb.

- **Preprečite nenameren zagon. Prepričajte se, da je električno orodje izklopljeno, preden ga boste priklopili na tokovno napajanje, ga pobrali ali nosili.** Če imate pri nošenju električnega orodja prst na stikalu ali električno orodje vklopljeno priključite na tokovno napajanje, lahko to privede do nesreč.
- **Preden boste vklopili električno orodje, odstranite orodja za nastavitev ali vijačni ključ.** Orodje ali ključ, ki se nahaja v vrtečem se delu električnega orodja, lahko privede do telesnih poškodb.
- **Izogibajte se nenaravni telesni drži.** Pazite, da stojite varno in da vedno ohranjate ravnotežje. Tako lahko električno orodje v nepričakovanih situacijah bolje kontrolirate.
- **Nosite primerna oblačila. Ne nosite širokih oblačil ali nakita. Las, oblačil in rokavic ne približujte premikajočim se delom.** Premikajoči se deli lahko zagrabijo ohlapna oblačila, nakit ali dolge lase.
- **Ne bodite prepričani, da se vam nič ne more zgoditi in nikar ne prezrite varnostnih pravil za električna orodja, tudi če ste po večkratni uporabi električnega orodja popolnoma samozavestni pri njegovi uporabi.** Nepazljiva uporaba lahko v delčku sekunde privede do hudih poškodb.

Uporaba električnega orodja in ravnanje z njim

- **Ne preobremenjujte električnega orodja.** Za svoje delo uporabite temu namenjeno električno orodje. Z ustreznim električnim orodjem lahko v podanem območju moči delate boljše in varneje.
- **Ne uporabljajte električnega orodja, ki ima okvarjeno stikalo. Električno orodje, ki ga ni več mogoče vklopiti ali izklopiti, je nevarno in ga je treba popraviti.**
- **Izvlcite vtič iz vtičnice, preden boste nadaljevali napravo, zamenjevali dodatno opremo ali transportirali električno orodje.** S tem previdnostnim ukrepom preprečite nenameren zagon električnega orodja.
- **Nerabljen električna orodja hranite izven dosega otrok.** Osebam, ki niso seznanjene z napravo ali niso prebrali teh navodil, ne pustite uporabljati električnega orodja. Električna orodja so nevarna, če jih uporabljajo neizkušene osebe.
- **Skrbno negujte električna in vstavitvena orodja.** Preverite, če gibljivi deli brezhibno delujejo in se ne zatikajo, če so deli zlomljeni ali tako poškodovani, da je delovanje električnega orodja omejeno. Pred uporabo električnega orodja je treba popraviti poškodovane dele.

Veliko nesreč se zgodi zaradi slabo vzdrževanih električnih orodij.

- **Rezalna orodja morajo biti ostra in čista. Skrbno negovana rezalna orodja z ostrimi rezalnimi robovi se manj zatikajo in jih je mogoče lažje voditi.**
- **Električno orodje, pribor, vložna orodja itd. uporabljajte v skladu s temi navodili.** Pri tem upoštevajte delovne pogoje in opravilo, ki ga je treba izvršiti. Uporaba električnega orodja v namene, za katere ni predvideno, lahko vodi do nevarnih situacij.
- **Ročaji in prijemalne površine morajo biti suhe, čiste in brez olja in masti.** Spolzki ročaji in spolzke prijemalne površine ne omogočajo varnega upravljanja in nadzor električnega orodja v nepredvidljivih situacijah.

Servis

- **Vaše električno orodje sme popravljati samo kvalificirano strokovno osebje in samo z originalnimi nadomestnimi deli.** Tako je zagotovljeno, da električno orodje ostane varno.

6. Dodatni varnostni napotki

- Cepilnik drv **sme upravljati** le ena oseba.
- Nikoli ne cepite debla, v katerih so žebliji, žice ali drugi predmeti.
- Predhodno cepljen les in lesni ostružki ustvarjajo **nevarno delovno območje.** Obstaja nevarnost spotikanja, zdrsa ali padca. Poskrbite, da bo delovno območje vedno urejeno.
- Nikoli ne polagajte rok na premikajoče se dele stroja, če je stroj vklopljen.
- Cepite samo les, ki je dolg največ 107 cm.

△ **Opozorilo!** To električno orodje med delovanjem ustvarja elektromagnetno polje. To polje lahko v določenih okoliščinah vpliva na aktivne ali pasivne medicinske vsadke. Zaradi zmanjšanja nevarnosti resnih ali smrtnih poškodb, osebam z medicinskimi vsadki priporočamo, da se pred uporabo električnega orodja posvetujejo s svojim zdravnikom ali proizvajalcem medicinskega vsadka.

Preostala tveganja

Stroj je izdelan skladno s stanjem tehnike in priznanimi varnostno tehničnimi pravili. Kljub temu lahko pride pri delu do pojava ostalih tveganj.

- Nevarnost poškodb prstov in rok zaradi cepilnega orodja pri nestrokovnem vodenju ali naleganju lesa.

- Poškodbe zaradi vstran zalučanih obdelovancev pri nestrokovnem držanju ali vodenju.
- Če ne uporabljajte električnih vodnikov, ki so skladni s predpisi, lahko pride do nevarnosti za zdravje zaradi elektrike.
- Napravo izklopite in izvlecite omrežni vtič, preden opravite prilagoditve ali vzdrževalna dela.
- Poleg tega so lahko kljub vsem zadevnim preventivnim ukrepom prisotna preostala tveganja, ki niso očitna.
- Preostala tveganja lahko minimizirate, če skupaj upoštevate »varnostne napotke« in »namensko uporabo« ter navodila za uporabo v celoti.
- Izogibajte se naključnemu zagonu stroja: Ko vtikač vtaknete v vtičnico, tipka za aktiviranje ne sme biti pritisnjena. Uporabite orodje, ki je priporočeno v teh navodilih za uporabo.
- S tem dosežete, da vaš stroj doseže optimalno moč.
- Kadar stroj deluje, rok ne smete vstaviti v delovno območje.

7. Tehnični podatki

Compact 8t		
Dimenzije G/Š/V mm	850/900/990	
Višina vrtljive mize v mm	390	
Delovna višina mm	920	
Dolžina drv min./maks. cm	68/107	
Premer lesa najm./najv. cm	8/35	
Maks. moč cepljenja t*	7,95	
	400 V	230V
Hitrost dodajanja cm/s	5,5	3,2
Hitrost povratnega teka v cm/s	17	16
Količina olja ml	480	
Teža kg	126	125
Pogon		
Omrežni priključek 400 V 3N ~/50 Hz 230 V 1 ~/50 Hz	400/50	230/50
Vhodna moč P1 W	3500	3150
Izhodna moč P2 W	2500	2300
Način delovanja	S6 40 % **	
Številno vrtljajev motorja 1/min	2800	
Zaščita motorja	da	
Fazni pretvornik	pri 400 V	

Tehnične spremembe so pridržane!

* Največja dosegljiva moč cepljenja je odvisna od uporaba materiala za cepljenje in lahko odstopa zaradi spremenljivih moči vplivov na hidravlično napravo.

** Način delovanja S6 40 %, neprekinjeno periodično delovanje s prekinitvami obremenitve. Delovanje je sestavljeno iz zagonskega časa, časa s konstantno obremenitvijo in časa v prostem teku. Čas cikla znaša 10 minut, relativno trajanje vklopa znaša 40 % časa cikla.

Hrup

Vrednosti hrupa so bile ugotovljene skladno s standardom EN 62841.

Raven hrupa L_{pA}	89,6 dB
Negotovost K_{pA}	3 dB
Nivo moči zvoka L_{WA}	102,6 dB
Negotovost K_{WA}	3 dB

Nosite zaščito za sluh.

Zaradi vpliva hrupa lahko oglušite.

Navedene vrednosti emisij hrupa so bile izmerjene po standardiziranem preizkusnem postopku in jih lahko uporabite za primerjavo električnega orodja z drugim. Navedene vrednosti emisij hrupa lahko uporabite tudi za začasno oceno obremenitve.

Opozorilo:

- Emisije hrupa lahko med dejansko uporabo električnega orodja odstopajo od navedenih vrednosti, odvisno od vrste in načina uporabe električnega orodja; še posebej od vrste obdelovanca, s katerim delate.
- Potrudite se, da bo obremenitev čim nižja. Primer ukrepa: omejitev delovnega časa. Pri tem je treba upoštevati vse faze delovnega cikla (na primer čase, ko je orodje izklopljeno, in takšne, ko je sicer vklopljeno, ampak deluje brez obremenitve).

8. Razpakiranje

- Odprite embalažo in napravo previdno vzemite ven.
- Odstranite embalažni material ter ovojna in transportna varovala (če obstajajo).
- Preverite, ali je obseg dostave celovit.
- Preverite, če so se naprava in deli pribora poškodovali med transportom. V primeru reklamacij morate takoj obvestiti prevoznika. Kasnejših reklamacij ne bomo priznali.

- Po možnosti embalažo shranite do preteka garancijskega časa.
- Pred uporabo morate s pomočjo navodil za uporabo spoznati izdelek.
- Kot pribor, obrabne in nadomestne dele uporabljajte samo originalne dele. Nadomestne dele dobite pri svojem specializiranem trgovcu.
- Pri naročanju navedite našo številko artikla in tip ter leto izdelave izdelka.

⚠ OPOZORILO!

Nevarnost zaužitja in zadušitve!

Embalažni material ter sredstva za varovanje med transportom niso otroška igrača. Obstaja nevarnost zaužitja plastičnih vrečk, folije in majhnih delcev, kar lahko privede do zadušitve.

- Embalažni material in sredstva za varovanje med transportom hranite zunaj dosega otrok.

9. Sestava

Zaradi embalažno tehničnih razlogov vaš cepilnik drv ni kompletno sestavljen.

Napotek:

Zaradi velike teže izdelka priporočamo, da montažo izvedeta dve osebi.

Za montažo potrebujete:

- 2x 13-milimetrski viličasti ključ/natični ključ
- 1x 16-milimetrski viličasti ključ/natični ključ
- 1x inbus ključ 8mm
- Mast ali olje za pršenje

Montažni material ni vključen v obseg dostave.

9.1 Nameščanje transportnih kolesc (8) (sl. 4, 4a)

1. Pomaknite os kolesa (A) skozi izvrtine na zadnjem, spodnjem koncu cepilnika drv.
2. Na vsako stran namestite eno podložko (B).
3. Transportno kolo (8) namestite na os kolesa (A). Nato jih pritrdite s podložko (B) in razcepko (C). Rahlo upognite razcepko (C).
4. Nato namestite kolesni pokrov (D).

9.2 Nameščanje upravljalnih rok (4) (sl. 5, 5a)

Napotek: Upravljalni roki (4) sta označeni z L (levo) in R (desno).

1. Izvlecite posamični vzmetni vtič (21) in odstranite držalni sornik (19).
2. Na zgornje in spodnje podporne točke (4a) upravljalnih rok (4) nanosite tanko plast masti ali olja za pršenje.

3. Namestite upravljalno roko (4). Hkrati napeljite preklopno prevesico (20) skozi rezo v krmilni ročici (12).
4. Upravljalni roki (4) pritrdite z držalnimi sornikom (19) tako, da poravnate luknje in namestite držalni sornik (19).
5. Držalni sornik (19) fiksirajte z vzmetnim vtičem (21).
6. Postopek ponovite tudi na nasprotni strani.

9.3 Nameščanje stročnic (14) (sl. 6, 6a)

1. Za namestitev stročnic (14) morate najprej odstraniti zgornjo varovalno matico sponskega vijaka nosilca s 13-milimetrskim viličastim ključem/natičnim ključem. V ta namen s prstom trdno držite vijak nosilca skozi luknjo (14a), da ne pade v cev.
2. Namestite stročnico (14) na sponski vijak zgornjega nosilca in obrnite varovalno matico za dva obrata (ne zategnite).
3. Postopek ponovite s spodnjim sponskim vijakom.
4. Zategnite varovalne matice s 13-milimetrskim viličastim ključem/natičnim ključem.
5. Po potrebi omejevalna vijaka (22) z 8-milimetrskim inbus ključem na obeh straneh nastavite tako, da se stročnice (14) ne dotikajo zagozde za cepljenje (2).

9.4 Nameščanje varovalnega loka (5) (sl. 7)

1. Potisnite varovalni lok (5) v držalo (5a).
2. Vstavite šesterorobne vijake M8 x 50 mm (E) skozi odprtine z eno podložko.
3. Privijte šesterorobne vijake M8 x 50 mm (E) z eno podložko in po eno varovalno matico. Uporabite dva 13-milimetrska viličasta ključa/natična ključa.
4. Na enak način montirajte naslednje tri varovalne loka (5).

9.5 Namestite nastavke (9) (sl. 8)

1. Vzemite nastavke (9) in jih na obeh straneh pritrdite s šesterorobnimi vijaki M10 x 25 mm (F) s po eno podložko na osnovno ploščo (10). Uporabite 16-milimetrski viličasti ključ/natični ključ.

10. Pred zagonom

⚠ Pozor!

Pred zagonom morate izdelek obvezno montirati v celoti!

⚠ Pozor!

Pred izvajanjem nastavitvenih ali vzdrževalnih del izvlecite električni omrežni vtič!

⚠ OPOZORILO!

Nevarnost za zdravje!

Vdihavanje hlapov olja in izpušnih plinov lahko povzroči hude poškodbe zdravja, nezavest in v skrajnih primerih smrt.

- Ne vdihavajte hlapov olja in izpušnih plinov.
- Napravo uporabljajte le na prostem.

NAPOTEKI!

Poškodbe izdelka

Uporaba izdelka brez hidravličnega olja ali s premalo hidravličnega olja lahko poškoduje hidravlično črpalko.

NAPOTEKI!

Poškodbe okolja!

Izteklo olje lahko povzroči trajno škodo na okolju. Tekočina je zelo strupena in lahko hitro povzroči onesnaženje vode.

- Olje dolivajte/odstranjajte samo na ravnih, pritrjenih površinah.
- Uporabite polnilni nastavek ali lijak.
- Izpuščeno olje prestrezite s primerno posodo.
- Razlito olje takoj skrbno obrišite in krpe zavrzite skladno z lokalnimi predpisi.
- Olje odstranite v skladu z lokalnimi predpisi.

Preverite pred vsako uporabo:

- priključne vode glede okvarjenih mest (pretrgi, ureznine in podobno),
- napravo za morebitne poškodbe,
- če so vsi vijaki trdno priviti,
- hidravliko za uhanje,
- nivo olja
- varnostne naprave in
- stikalo za vklop/izklop.

Pogoji okolice

Naprava mora delovati pod naslednjimi okoljevarstvenimi pogoji:

	najmanj	največ	priporočeno
temperatura	5 °C	40°C	16°C
vlažnost		95%	70%

Pri delu pri temperaturah pod 5 °C naj naprava pribl. 15 minut deluje v prostem teku, da se hidravlično olje segreje.

Motorji na izmenični tok 230 V morajo pri nizkih zunanjih temperaturah ob zagonu imeti temperaturo med 5 °C in 10 °C, ker se zagonski tok pri nizkih temperaturah zviša in sproži se lahko avtomatska varovalka.

- Omrežni priključek je treba zaščititi z inertno varovalko 16 A.
- »Zaščitno stikalo FI« mora biti zavarovano s 30 mA.

Potrebno orodje:

- Mast ali olje za pršenje
- Ni vključeno v obseg dostave.

10.1 Postavitev cepilnika drv

⚠ Pozor!

Nevarnost poškodbe zaradi nagiba cepilnika drv.
Cepilnik drv, ki se prevrne, lahko povzroči resne poškodbe in škodo.

Pripravite delovni prostor, na katerem bo stala naprava.

- Zagotovite dovolj prostora, da omogočite varno in nemoteno delo.
- Naprava je zasnovana za delo na ravnih površinah in jo je treba stabilno postaviti na ravno ter trdno podlago.

10.2 Preverjanje ravni olja (sl. 1, 9)

⚠ Pozor!

Pred zagonom obvezno preverite raven olja.

Hidravlična naprava je zaprt sistem z rezervoarjem olja, oljno črpalko in krmilnim ventilom. Olje je ob dostavi že v sistemu. Pred prvim in redno pred vsakim zagonom preverite raven olja. Če je raven olja prenizka, se oljna črpalka lahko poškoduje, po potrebi napolnite olje.

Napotek

Cepilni steber (1) morate pred preverjanjem uvleči, naprava pa mora stati ravno.

1. Odvijte vijak za odzračevanje (23).
2. Merilno palico za olje (24) obrišite s suho krpo, ki ne pušča vlaken.
3. Znova privijte vijak za odzračevanje (23) do omejevalnika v polnilni nastavek.
4. Odvijte vijak za odzračevanje (23) in v vodoravnem položaju odčitajte raven olja. Raven olja mora na merilni palici za olje (24) biti med oznakama Min. in Max.
5. Če je raven olja prenizka, nadaljujte, kot je opisano v razdelku 12.6.
6. Nato ponovno privijte vijak za odzračevanje (23).

10.3 Odzračite rezervoar hidravličnega olja (6) (sl. 9)

⚠ Pozor!

Preden začnete delati s cepilnikom drv, odzračite rezervoar hidravličnega olja.

Napotek

Če rezervoar hidravličnega olja (6) ne odzračite, zaprt zrak poškoduje tesnila in s tem cepilnik drv!

1. Pred začetkom dela morate obvezno odviti vijak za odzračevanje (23) za dva obrata, da je v rezervoarju hidravličnega olja (6) zagotovljeno kroženje zraka.
2. Med delovanjem pustite vijak za odzračevanje (23) odvit.
3. Preden začnete premikati cepilnik drv, znova zaprite vijak za odzračevanje (23), ker lahko sicer izteče olje.

⚠ Pozor!

- Pri delu pri temperaturah pod 5 °C naj naprava pribl. 15 minut deluje v prostem teku, da se hidravlično olje segreje.
- Pred vsakim transportom morate vijak za odzračevanje obvezno trdno zategniti, da se prepreči iztekanje olja.

Preverjanje delovanja

Pred vsako uporabo preverite delovanje.

Dejanje	Rezultat
Obe krmilni ročici (12) potisnite navzdol.	Zagozda za cepljenje (2) se pomakne navzdol.
Sprostite po eno krmilno ročico (12) istočasno.	Zagozda za cepljenje (2) ostane v izbranem položaju.
Sprostite obe krmilni ročici (12).	Zagozda za cepljenje (2) se pomakne nazaj v zgornji položaj.

10.4 Mazanje cepilnega stebra (1) (sl. 1)

⚠ Pozor!

Cepilni steber ne sme delovati na suho.

Cepilni steber (1) cepilnika drv morate pred zagonom obilno namazati. Ta postopek ponovite na vsakih 5 obratovalnih ur.

1. Cepilni steber (1) mora biti v zgornjem položaju.
2. Na cepilni steber (1) nanesite debelo plast masti ali razpršilnega olja.

10.5 Vklp/izklp (sl. 10, 11)

Napotek:

Pred vsako uporabo preverite delovanje stikalo za vklop/izklp, tako da ga enkrat vklopite in izklopite.

1. Priključite napajalni priključek (16) v električno vtičnico.
2. Za vklop pritisnite zeleni gumb na stikalu za vklop/izklp (17) in naprava se zažene.
3. Če ga želite izklopiti, pritisnite rdečo tipko a stikalu za vklop/izklp (17) in naprava se izklopi.
4. Ko želite končati delo, odklopite napajalni priključek (16) iz vtičnice.

10.6 Preverjanje smeri vrtenja motorja (18)

(sl. 1, 11)

⚠ Pozor!

Smer vrtenja motorjev na trifazni tok je treba preveriti pri prvem priklopu ali menjavi lokacije. Po potrebi je treba smer vrtenja spremeniti s faznim pretvornikom.

1. Vključite cepilnik drv, kot je opisano v razdelku 10.5.
2. Če je nastavljena pravilna smer premikanja, se cepilni steber (1) samodejno premakne navzgor.
3. Če se cepilni steber (1) ne premakne, napravo takoj izklopite.
4. Z izvijačem (ni v obsegu dostave) spremenite smer vrtenja faznega pretvornika v povezavi napajanja (16).

⚠ Pozor!

Motorja nikoli ne pustite vrteti v napačni smeri! To vodi do uničenja hidravličnega sistema, za kar ne morete uveljavljati garancije.

11. Uporaba

Potrebno orodje:

- Inbus ključ 5 mm (G)

11.1 Cepljenje materiala za cepljenje

⚠ OPOZORILO!

Nevarnost poškodb!

Suh in skladiščen les se lahko med postopkom cepljenja razpoči in poškoduje upravljavca.

Med postopkom sekanja lahko pride med vpotegom hidravlične zagozde za cepljenje do nevarnih okoliščin, ki lahko vodijo do zmečkanin delov telesa ali urezov.

Deli lesa, ustvarjeni med cepljenjem, lahko padejo.

- Nosite ustrezna zaščitna oblačila.

Zagotovite, da v lesu, ki ga želite cepiti, ni žebeljev ali tujkov. Konci materiala za cepljenje morajo biti rezani naravnost. Veje morate tesno odžagati.

Lesni kosi, ki nimajo ravne površine, lahko med postopkom cepljenja zdrsnejo. Cepite samo ravno odžagan les.

11.2 Cepljenje kratkega lesa

11.2.1 Nastavljanje droga za nastavitev dviga (15) (sl. 12)

1. S krmilnimi ročicami (12) premaknite zagozdo za cepljenje (2) v zeleni položaj.
2. Sprostite **eno** krmilno ročico (12).
3. Izklopite motor (18) (glejte razdelek 10.5).
4. Spustite drugo krmilno ročico (12).
5. Odvijte pritrdilni vijak (drog za nastavitev dviga) (27) s priloženim 5-milimetrskim inbus ključem (G).
6. Drog za nastavitev dviga (15) s klobučasto matico (drog za nastavitev dviga) (26) potisnite navzgor, da se drog za nastavitev dviga (15) zaustavi pri omejevalniku.
7. Privijte pritrdilni vijak (drog za nastavitev dviga) (27) s priloženim 5-milimetrskim inbus ključem (G).
8. Pritisnite **eno** krmilno ročico (12). Tako zagotovite, da se zagozda za cepljenje (2) pri vklopu motorja (18) ne pelje navzgor brez nadzora.
9. Vklonite motor (18) (glejte razdelek 10.5).
10. Pritisnite **obe** krmilni ročici (12), se zagozda za cepljenje (2) pelje navzdol.
11. Sedaj sprostite obe krmilni ročici (12) in preverite zgornji položaj zagozde za cepljenje (2).

11.2.2 Zlaganje/iztegotvanje vrtljive mize (11) (sl. 1, 13)

⚠ Pozor!

Osnovna plošča naj bo vedno čista, da se lahko vrtljiva miza fiksno zaskoči!

1. Vrtljivo mizo (11) z roko ali ного zavrtite navznoter, dokler se zaklopni kavelj (7) ne zaskoči na svoje mesto.
2. Material za cepljenje položite ravno na vrtljivo mizo (11).
3. Material za cepljenje držite z dvema pritrdilnim stročnicama (14) na upravljalni roki (4). Prepričajte se, da je material za cepljenje nameščen na sredini zagozde za cepljenje (2).
4. Istočasno pritisnite obe krmilni ročici (12) navzdol.

5. Premaknite upravljalni roki (4) približno 2 cm stran od materiala za cepljenje, takoj ko zagozda za cepljenje (2) prodre. Tako preprečite poškodovanja držalnih krempljev (14).

6. Zagozdo za cepljenje (2) premikajte navzdol, dokler material za cepljenje ni razcepljen.

11.3 Cepljenje dolgega lesa (sl. 1, 14)

1. Vrtljivo mizo (11) z roko ali ного zavrtite na stran.
2. Material za cepljenje položite ravno na osnovno ploščo (10).
3. Material za cepljenje držite z dvema pritrdilnim stročnicama (14) na upravljalni roki (4). Prepričajte se, da je material za cepljenje nameščen na sredini zagozde za cepljenje (2).
4. Istočasno pritisnite obe krmilni ročici (12) navzdol.
5. Premaknite upravljalni roki (4) približno 2 cm stran od materiala za cepljenje, takoj ko zagozda za cepljenje (2) prodre. Tako preprečite poškodovanja držalnih krempljev (14).
6. Zagozdo za cepljenje (2) premikajte navzdol, dokler material za cepljenje ni razcepljen.
7. Če se material za cepljenje med prvim hodom cepljenja ni popolnoma razcepil, nadaljujte, kot je opisano v razdelku 11.4.

11.4 Odstranite ujeti material za cepljenje (sl. 1, 13)

Napotek:

Zagozden les razcepite z vrtljivo mizo, ga izbijte v nasprotni smeri cepljenja ali odstranite s pomikom zagozde za cepljenje navzgor.

⚠ POZOR!

Nevarnost poškodb!

Vrtljiva miza se mora zaskočiti v zaklopni kavelj!

⚠ POZOR!

Nevarnost poškodb!

Obstaja nevarnost, da se nastali ostanki med postopkom sekanja zataknejo. Bodite pozorni: med odstranjevanjem je les pod visokim pritiskom, deli telesa pa se lahko v nastalih režah zmečkajo.

- Ne segajte v delujoč cepilnik drv.
- V delujoč cepilnik drv ne vstavljajte predmetov (npr. kladivo ali podobno).

1. Če se material za cepljenje med prvim hodom ceplitve ni popolnoma razcepil, previdno premaknite zagozdo za cepljenje (2) z materialom za cepljenje v zgornji položaj z dvema krmilnima ročicama (12).

2. Vrtljivo mizo (11) z roko ali ного zavrtite navznoter, dokler se zaklopni kavelj (7) ne zaskoči na svoje mesto.
3. Zdaj izvedite drugi hod cepljenja, dokler se material za cepljenje popolnoma ne razcepi.
4. Odstranite material za cepljenje in z roko ali ного obrnite vrtljivo mizo (11).

11.5 Varovalo proti ponovnemu zagonu pri izpadu električnega toka (sprožilnik ničelne napetosti)

Pri izpadu toka, nenamernemu izvlečenju vtiča ali okvarjeni varovalki se naprava samodejno izklopi. Za ponovni vklop sledite postopku, ki je opisan v razdelku 10.5.

11.6 Zaključek dela (sl. 1, 9)

1. Pomaknite cepilni steber (1) v spodnji položaj.
2. Sprostite **eno** krmilno ročico (12).
3. Izklopite motor (18) (glejte razdelek 10.4) in izključite omrežni vtič.
4. Vrtljivo mizo (11) z roko ali ного zavrtite navznoter, dokler se zaklopni kavelj (7) ne zaskoči na svoje mesto.
5. Zaprite vijak za odzračevanje (23).
6. Napravo zaščitite pred vlago!
7. Upošteвайте splošne napotke za vzdrževanje.

12. Vzdrževanje in popravila

⚠ OPOZORILO!

Nevarnost poškodb!

Naprava se lahko nepričakovano zažene in privede do poškodb.

- Pred vsemi vzdrževalnimi deli izključite motor.
- Pred vzdrževanjem izvlecite omrežni vtič.

⚠ OPOZORILO!

Nevarnost za zdravje!

Vdihavanje hlapov olja lahko povzroči hude poškodbe zdravja, nezavest in v skrajnih primerih smrt.

- Ne vdihavajte hlapov olja.
- Napravo uporabljajte le na prostem.

NAPOTEK

Poškodbe izdelka

Uporaba izdelka brez hidravličnega olja ali s premalo hidravličnega olja lahko poškoduje hidravlično črpalko.

NAPOTEKI!

Poškodbe okolja!

Izteklo olje lahko povzroči trajno škodo na okolju.

Tekočina je zelo strupena in lahko hitro povzroči onesnaženje vode.

- Olje dolivajte/odstranjujte samo na ravnih, pritrjenih površinah.
- Uporabite polnilni nastavek ali lijak.
- Izpuščeno olje prestrezite s primerno posodo.
- Razlito olje takoj skrbno obrišite in krpe zavrzite skladno z lokalnimi predpisi.
- Olje odstranite v skladu z lokalnimi predpisi.

Vse zaščitne in varnostne priprave je treba po zaključeni popravilih in vzdrževalnih delih takoj ponovno namestiti.

Priporočamo:

Po vsakem delu temeljito očistite napravo z vlažno krpo in nekaj mazalnega mila. Ne uporabljajte čistil ali topil, ker lahko poškodujejo plastične dele naprave. Pazite, da v notranjost naprave ne vdre voda.

Potrebno orodje:

- 1x 24-milimetrski viličasti ključ/natični ključ
- Lijak
- Lovilna posoda
- Pile/kotni brusilnik

Ni vključeno v obseg dostave.

12.1 Zagozda za cepljenje (2) (sl. 1)

1. Zagozda za cepljenje (2) je potrošni material, ki ga je po potrebi treba nabrusiti s pilo ali kotnim brusilnikom ali zamenjati z novo zagozdo za cepljenje (2).

12.2 Upravljalni roki (4) in krmilne ročice (12) (sl. 1)

1. Kombinirana priprava za držanje in upravljanje mora ostati prosto gibljiva. Občasno jo namažite z nekaj kapljicami olja.

12.3 Cepilni steber (1) (sl. 1)

1. Cepilni steber (1) naj bo čista. Odstranite umazanijo, lesne ostružke, lubje itd.
2. Cepilni steber (1) mažite z oljem za pršenje ali mastjo.

12.4 Redno preverjajte raven olja!

Prenizka raven olja povzroči poškodbe oljne črpalke! (glejte 10.2)

1. Redno preverjajte tesnjenje hidravličnih priključkov in vijačnih priključkov ter jih po potrebi znova privijte.

12.5 Dolivanje hidravličnega olja (sl. 1, 9)

Priporočamo olja vrste HLP 32.

Napotek:

Cepilni steber morate pred preverjanjem uvleči, naprava pa mora stati ravno.

1. Odvijte vijak za odzračevanje (23).
2. Hidravlično olje napolnite z ustreznim lijakom. Bodite pozorni na najvišjo količino polnjenja, ki znaša 480 ml. Olje dolijte počasi do spodnjega roba nastavka za polnjenje.
3. Merilno palico za olje (24) obrišite s suho krpo, ki ne pušča vlaken.
4. Znova privijte vijak za odzračevanje (23) do omejevalnika v polnilni nastavek.
5. Odvijte vijak za odzračevanje (23) in v vodoravnem položaju odčitajte raven olja. Raven olja mora na merilni palici za olje (24) biti med oznakama Min. in Max.
6. Če je raven olja prenizka, ponovite postopek.
7. Nato ponovno privijte vijak za odzračevanje (23).

12.6 Zamenjava hidravličnega olja (sl. 1, 9)

Hidravlično olje zamenjajte po 50 obratovalnih urah. Potem vsakih 500 ur.

Napotek

Hidravlično olje menjajte, ko je motor ogret na delovno temperaturo.

Napotek

Cepilni steber (1) morate pred zamenjavo olja uvleči, naprava pa mora stati ravno.

1. Pripravite ustrezno zbirno posodo s 7 litri prostornine.
2. Odvijte vijak za odzračevanje (23).
3. S 24-milimetrskim viličastim ključem odstranite vijak za izpust olja (25), da olje izteče.
4. Ponovno privijte vijak za izpust olja (25).
5. Nalijte novo hidravlično olje (pribl. 480 ml).
6. Ponovno privijte vijak za odzračevanje (23).
7. Preverite raven olja, kot je opisano v razdelku 10.2.
8. Odpadno olje odstranite v skladu s predpisi na krajnem zbirnem mestu za odpadno olje.

Tukaj navedeni časovni razmiki se nanašajo na normalne pogoje uporabe; ko je torej naprava izpostavljena večji obremenitvi, se ti časi temu ustrezno zmanjšajo.

Informacije o servisu

Upoštevajte, da so pri tem izdelku sledeči deli podvrženi obrabi, ki izhaja iz uporabe, ali naravni obrabi oz. so sledeči deli potrebni kot potrošni material.

Obrabni deli*: zagozda za cepljenje, vodila zagozde za cepljenje/ročaja, hidravlično olje

* Ni nujno v obsegu dostave!

Nadomestne dele in pribor dobite v našem servisnem centru. V ta namen odčitajte QR-kodo na naslovni strani.

13. Skladiščenje

Napotek

Premaknite cepilni steber v spodnji položaj (glejte razdelek 11.6).

Napravo in njen pribor hranite na temnem, suhem, otrokom nedostopnem mestu, kjer ni nevarnosti zmrzovanja. Idealna temperatura skladiščenja je med 5 in 30°C. Električno orodje shranjujte v originalni embalaži. Pokrijte električno orodje, da ga zaščitite pred prahom ali vlago. Navodila za uporabo hranite ob električnem orodju.

14. Prevoz

⚠ Pozor!

Pred transportiranjem izvlcite omrežni vtič.

⚠ Pozor!

Naprave ne transportirajte v ležečem stanju!

Napotek

Premaknite cepilni steber v spodnji položaj (glejte razdelek 11.6).

14.1 Transport s transportnim ročajem (3) (sl. 15)

Za lažji transport je cepilnik drv opremljen z dvema transportnima kolescema (8) in transportnim ročajem (3).

1. Za transport naprave primite transportni ročaj (3) z eno roko in rahlo nagnite cepilnik drv z nogo.
2. Cepilnik drv se nagne na transportna kolesca (8) in ga tako lahko premaknete.

14.2 Transport z dvigalom (sl. 16)

⚠ Pozor!

Nikoli ne dvigajte z zagozdo za cepljenje (2)!

1. Pritrdite transportne trakove (niso v obsegu dostave) na obeh straneh zgornjega nosilca (5a) varovalnih lokov (5).
2. Napravo previdno dvignite.

15. Električni priključek

Namešчени elektromotor je priključen, tako da je pripravljen za uporabo. Priključek ustreza zadevnim standardom VDE in DIN.

Omrežni priključek in uporabljen podaljšek na strani kupca morata ustrezati predpisom.

Uporabljajte osebno varnostno stikalo (PRCD), ki ga lahko premestite, če v napajalnem omrežju ni predvideno zaščitno vezje za okvarni tok (RCD) z nazivnim tokom maks. 30mA.

Omrežni priključek mora biti zaščiten s počasno varovalko 16 A.

Poškodovani električni priključni vodi

Na električnih priključnih vodih pogosto nastanejo poškodbe izolacije.

Vzroki za to so lahko:

- Otiščanci, če priključne vode speljete skozi okna ali reže vrat.
- Pregibi zaradi nepravilne pritrditve ali vodenja priključnih vodov.
- Rezi zaradi vožnje preko priključnih vodov.
- Poškodbe izolacije zaradi iztrganja iz stenske vtičnice.
- Pretrgana mesta zaradi staranja izolacije.

Takih poškodovanih električnih priključnih vodov ne smete uporabljati, ker so zaradi poškodb izolacije smrtno nevarni.

Redno preverjajte, če so električni priključni vodi poškodovani. Pri tem pazite, da priključni vod pri preverjanju ne bo visel na napajalnem omrežju.

Električni priključni vodi morajo ustrezati zadevnim določilom VDE in DIN. Uporabljajte samo priključne vode z oznako H07RN-F.

Po predpisih mora biti oznaka tipa priključnega voda natisnjena na njem.

- Izdelek izpolnjuje zahteve EN 61000-3-11 in je zavezan posebnim pogojem za priključek. To pomeni, da uporaba na poljubnih, prosto izbirnih priključnih točkah ni dovoljena.
- Izdelek lahko ob neugodnih pogojih električnega omrežja povzroči prehodno napetostno nihanje.
- Proizvod je predviden izključno za uporabo na priključnih točkah, ki
 - a) ne prekorajajo najvišje dovoljene omrežne impedanco »Z« ($Z_{max} = 0,354 \Omega (230V\sim) / 0,330 \Omega (400V\sim)$), ali
 - b) imajo trajno tokovno obremenljivost omrežja najmanj 100 A po fazi.
- Kot uporabnik morate zagotoviti, po potrebi s posvetovanjem z vašim podjetjem za oskrbo z električno energijo, da vaša priključna točka, na katero želite priključiti proizvod in ga uporabljati, izpolnjuje obe od zgoraj navedeni zahtevi, a) in b).

Motor na trifazni tok 400 V 3~/50 Hz

Omrežna napetost 400 V 3N~/50 Hz

Omrežni priključek in podaljševalni vod morata biti 5-žilna = 3~ + N + PE.

- Podaljševalni vodi morajo imeti presek najmanj 1,5 mm² (≤ 25 m).
- Podaljševalni vodi morajo imeti presek najmanj 2,5 mm² (> 25 m).

Motor na izmenični tok 230 V/50 Hz

Omrežna napetost 230 V/50 Hz

- Podaljševalni vodi morajo imeti presek najmanj 1,5 mm² (≤ 25 m).
- Podaljševalni vodi morajo imeti presek najmanj 2,5 mm² (> 25 m).

Priključevanje in popravila električne opreme lahko izvajajo samo električarji.

V primeru povpraševanja morate navesti spodnje podatke:

- Vrsta toka, ki napaja motor
- Podatki tipske ploščice stroja
- Podatki tipske ploščice motorja

16. Odlaganje med odpadke in reciklaža

Napotki za embalažo



Embalažne materiale je mogoče reciklirati. Embalažo zavržite okoliju prijazno.

Napotki glede zakona o električnih in elektronskih napravah



Stare električne in elektronske naprave ne sodijo med gospodinjne, pač pa jih morate zavreči oz. oddati na zbirno mesto ločeno!

- Stare baterije in akumulatorje, ki niso fiksno vgrajeni v staro napravo, je treba pred oddajo na zbirno mesto odstraniti brez uničenja komponent! Navodila za njihovo odstranjevanje ureja zakon o baterijah.
- Lastnik oz. uporabnik električnih in elektronskih naprav je zakonsko zavezan, da stare naprave po njihovi uporabi odda.
- Končni uporabnik nosi odgovornost za brisanje svojih osebnih podatkov na stari napravi, ki jo želi zavreči!
- Simbol prečrtanega smetnjaka pomeni, da električnih in elektronskih naprav ne smete odlagati med gospodinjne odpadke.
- Električne in elektronske naprave lahko brezplačno oddate na naslednjih mestih:
 - Javno-pravna mesta za odstranjevanje odpadkov oz. zbirna mesta (npr. komunalna podjetja)
 - Prodajna mesta električnih naprav (stacionarna in spletna), če so trgovci zavezani k prevzemanju starih naprav ali to ponujajo brezplačno.
 - Do tri stare električne naprave na vrsto naprave, z dolžino stranice največ 25 centimetrov, lahko brez predhodnega nakupa nove naprave od proizvajalca oddate pri njem ali na drugem pooblaščenem zbirnem mestu v vaši bližini.
 - Ostale proizvajalceve in trgovčeve dodatne pogoje za prevzem najdete pri posamezni servisni službi.
- Če proizvajalec dostavi novo električno napravo v zasebno gospodinjstvo, lahko končni uporabnik na zahtevo naroči brezplačen prevzem stare električne naprave. Povežite se s servisno službo proizvajalca.

- Te izjave veljajo le za naprave, ki so nameščene in prodane v državah Evropske unije in so predmet evropske direktive 2012/19/EU. V državah izven območja Evropske unije lahko veljajo drugačna določila za odstranjevanje starih električnih in elektronskih naprav med odpadke.

Več informacij o odlaganju iztrošene naprave med odpadke izveste pri lokalni skupnosti ali občinski upravi.

Goriva in olja

- Pred odstranjevanjem naprave med odpadke je treba rezervoar za gorivo in rezervoar za motorno olje izprazniti!
- Gorivo in motorno olje ne sodita med gospodinjne, pač pa ju morate zavreči oz. oddati na zbirno mesto ločeno!
- Prazne posode za olje in gorivo je treba zavreči okoliju prijazno.

17. Pomoč pri motnjah

V naslednji tabeli so prikazani simptomi napak skupaj z opisom pomoči, če vaš stroj ne deluje pravilno. Če s tem ne morete lokalizirati in odpraviti težave, se obrnite na svoj servis.

Motnja	Mogoč vzrok	Ukrep
Motor (18) deluje, cepilni steber (1) se ne premakne navzgor.	Motor (18) se vrti v napačno smer.	Obrnite smer vrtenja faznega pretvornik v napajalnem priključku (glejte točko 10.6).
Motor (18) samodejno konča postopek cepljenja.	Sprožila se je zaščitna oprema za prenapetost.	Pokličite električarja.
Cepilni steber (1) se počasi premika navzdol.	Premalo olja.	Preverite raven olja, tako da je merilna palica za olje (24) privita.
	Vijak za odzračevanje (23) je zaprt.	Pred uporabo odvijte vijak za odzračevanje (23) za dva obrata.
	Prepričajte se, da klobučasta matica (drog za nastavitev dviga) (26) droga za nastavitev dviga (15) ni popuščena.	Privijte klobučasto matico (drog za nastavitev dviga) (26) droga za nastavitev dviga (15). Po potrebi namestite novo klobučasto matico.
Material za cepljenje se ne razcepi.	Cepilnik drv ni pravilno naložen.	Pravilno vstavite material za cepljenje.
	Zagozda za cepljenje (2) je topa.	Nabrusite zagozdo za cepljenje (2).
	Olje izteka.	Poiščite netesno mesto, stopite v stik s trgovcem.
Cepilni steber (1) vibrira, povzroča hrup.	Pomanjkanje olja in preveč zraka v hidravličnem sistemu.	Preverite raven olja in ga po potrebi dolijte, sicer stopite v stik s trgovcem.
Cepilni steber (1) močno vibrira v zgornjem položaju.	Plastična vodila so obrabljena.	Zamenjajte zgornja in spodnja plastična vodila.
Hidravlična črpalka piska.	Premalo hidravličnega olja v rezervoarju hidravličnega olja (6).	Dolijte hidravlično olje.
Puščanje olja iz cepilnega stebra (1) ali drugje.	Ujet zrak v hidravličnem sistemu med obratovanjem.	Pred uporabo odvijte vijak za odzračevanje (23) za dva obrata.
	Vijaka za odzračevanje (23) pred transportom ne privijte.	Pred transportom dobro privijte vijak za odzračevanje (23).
	Vijak za izpust olja (25) je zrahljan.	Zategnite vijak za izpust olja (25).
	Ventil za olje in/ali tesnila so okvarjena.	Stopite v stik s trgovcem.

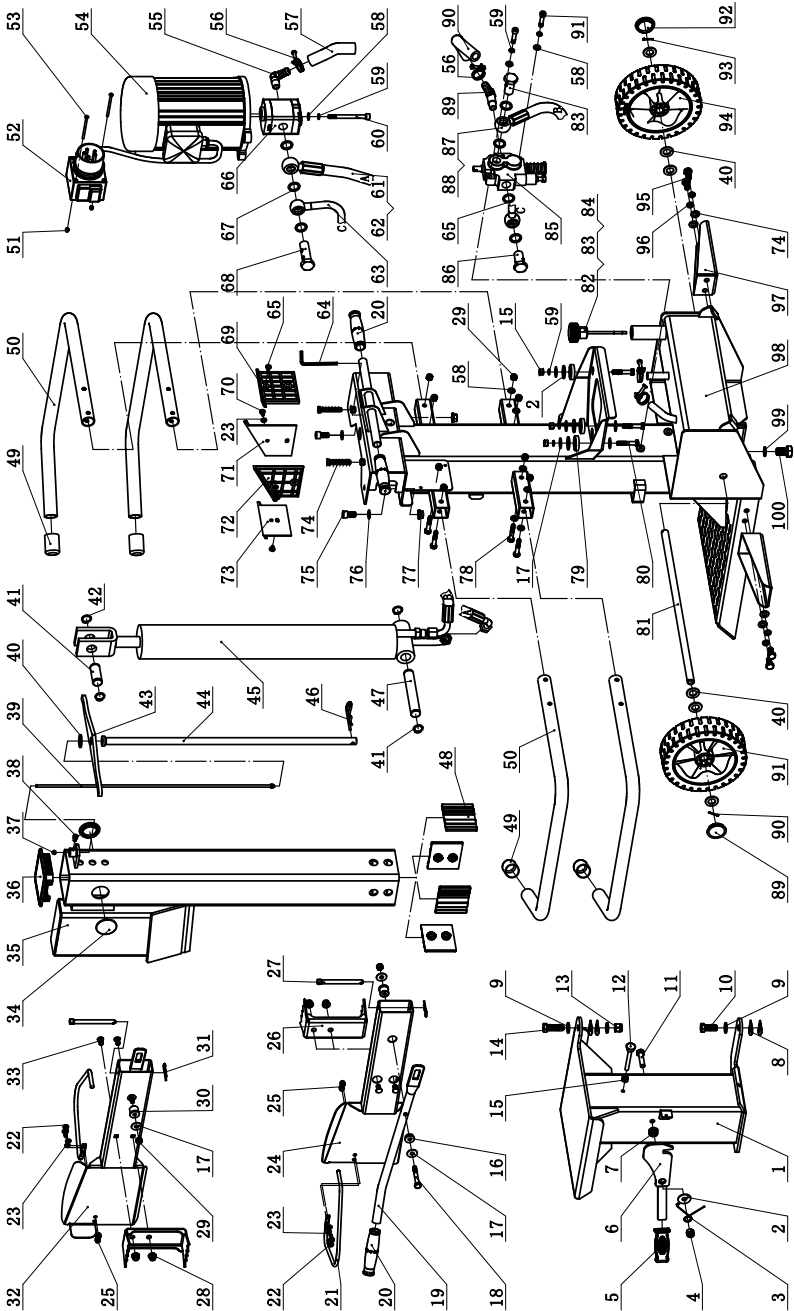

230 V

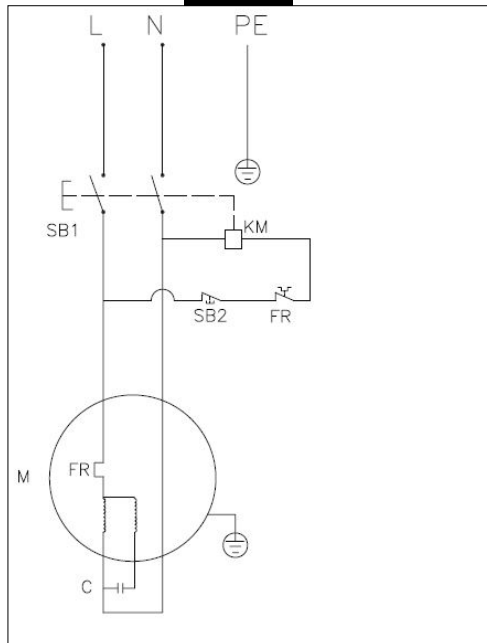

400 V

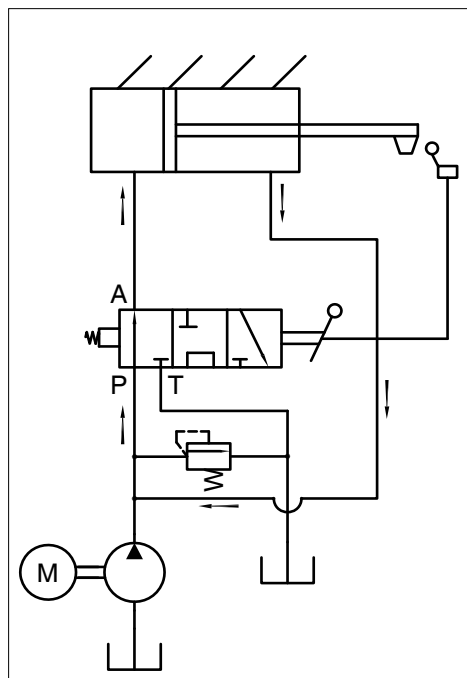
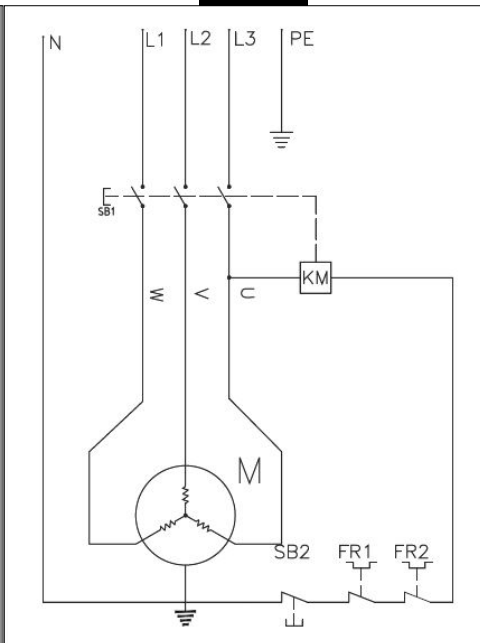

EG-Konformitätserklärung Originalkonformitätserklärung

EC Declaration of Conformity

Déclaration de conformité EC



Scheppach GmbH, Günzburger Str. 69, D-89335 Ichenhausen

DE	erklärt folgende Konformität gemäß EU-Richtlinie und Normen für den Artikel	PL	deklaruje, że produkt jest zgodny z następującymi dyrektywami UE i normami
GB	hereby declares the following conformity under the EU Directive and standards for the following article	HU	az EU-irányelv és a vonatkozó szabványok szerinti következo megfeleloségi nyilatkozatot teszi a termékre
CZ	prohlašuje následující shodu podle směrnice EU a norem pro výrobek	HR	ovime izjavljuje da postoji skladnost prema EU-smjernica i normama za sljedece artikle
SK	prehlasuje nasledujúcu zhodu podľa smernice EU a noriem pre výrobok	SI	izjavlja slededco skladnost z EU-direktivo in normami za artikel

Marke / Brand / Marque:

SCHEPPACH

Art.-Bezeichnung:

HOLZSPALTER - COMPACT 8T

Article name:

FENDEUR DE BÛCHES - COMPACT 8T

Nom d'article:

LOG SPLITTER - COMPACT 8T

Art.-Nr. / Art. no. / N° d'ident.:

5905419901, 5905419902

<input type="checkbox"/>	2014/29/EU	<input type="checkbox"/>	2004/22/EG	<input type="checkbox"/>	89/686/EWG_96/58/EG	<input type="checkbox"/>	2000/14/EG_2005/88/EG
<input type="checkbox"/>	2014/35/EU	<input type="checkbox"/>	2014/68/EU	<input type="checkbox"/>	90/396/EWG	<input type="checkbox"/>	Annex V
<input checked="" type="checkbox"/>	2014/30/EU	<input checked="" type="checkbox"/>	2011/65/EU*	<input type="checkbox"/>		<input type="checkbox"/>	Annex VI Noise: measured L_{WA} = xx dB; guaranteed L_{WA} = xx dB P = xx KW; L/O = cm Notified Body: Notified Body No.:
<input checked="" type="checkbox"/>	2006/42/EG	<input type="checkbox"/>		<input type="checkbox"/>		<input type="checkbox"/>	2016/1628/EU
<input type="checkbox"/>	Annex IV Notified Body: Notified Body No.: Certificate No.:	<input type="checkbox"/>		<input type="checkbox"/>		<input type="checkbox"/>	Emission. No:

Standard references:

EN 609-1:2017; EN 60204-1:2019; EN 55014-1:2017+A11; EN 55014-2:2015; EN IEC 61000-3-2:2019; EN IEC 61000-3-11:2019;

Die alleinige Verantwortung für die Ausstellung dieser Konformitätserklärung trägt der Hersteller.

This declaration of conformity is issued under the sole responsibility of the manufacturer.

Le fabricant assume seul la responsabilité d'établir la présente déclaration de conformité.

* Der oben beschriebene Gegenstand der Erklärung erfüllt die Vorschriften der Richtlinie 2011/65/EU des Europäischen Parlaments und des Rates vom 8. Juni 2011 zur Beschränkung der Verwendung bestimmter gefährlicher Stoffe in Elektro- und Elektronikgeräten.

The object of the declaration described above fulfils the regulations of the directive 2011/65/EU of the European Parliament and Council from 8th June 2011, on the restriction of the use of certain hazardous substances in electrical and electronic equipment.

L'appareil décrit ci-dessus dans la déclaration est conforme aux réglementations de la directive 2011/65/EU du Parlement Européen et du Conseil du 8 juin 2011 visant à limiter l'utilisation de substances dangereuses dans la fabrication des appareils électriques et électroniques.

Ichenhausen, 07.12.2022

Signature / Andreas Pecher / Head of Project Management

First CE: 2021

Subject to change without notice

Documents registrar: Viktor Härtl

Günzburger Str. 69, D-89335 Ichenhausen

Garantie DE

Offensichtliche Mängel sind innerhalb von 8 Tagen nach Erhalt der Ware anzuzeigen, andernfalls verliert der Käufer sämtliche Ansprüche wegen solcher Mängel. Wir leisten Garantie für unsere Maschinen bei richtiger Behandlung auf die Dauer der gesetzlichen Gewährleistungsfrist ab Übergabe in der Weise, dass wir jedes Maschinenteil, das innerhalb dieser Zeit nachweisbar in Folge Material- oder Fertigungsfehler unbrauchbar werden sollte, kostenlos ersetzen. Für Teile, die wir nicht selbst herstellen, leisten wir nur insoweit Gewähr, als uns Gewährleistungsansprüche gegen die Vorlieferanten zustehen. Die Kosten für das Einsetzen der neuen Teile trägt der Käufer. Wandlungs- und Minderungsansprüche und sonstige Schadensersatzansprüche sind ausgeschlossen.

Warranty GB

Apparent defects must be notified within 8 days from the receipt of the goods. Otherwise, the buyer's rights of claim due to such defects are invalidated. We guarantee for our machines in case of proper treatment for the time of the statutory warranty period from delivery in such a way that we replace any machine part free of charge which provably becomes unusable due to faulty material or defects of fabrication within such period of time. With respect to parts not manufactured by us we only warrant insofar as we are entitled to warranty claims against the upstream suppliers. The costs for the installation of the new parts shall be borne by the buyer. The cancellation of sale or the reduction of purchase price as well as any other claims for damages shall be excluded.

Záruka CZ

Viditelné vady jsou poukazatelné během 8 dní od obdržení zboží, jinak ztrácí zákazník všechny nároky týkající se takovýchto vad. Poskytujeme záruku na naše stroje, s kterými je správně zacházeno, na dobu zákonně záruční lhůty začínající od doručení tak, že bezplatně vyměníme každou část stroje, která se během této doby může stát prokazatelně nepoužitelnou následkem materiálové či výrobní vady. Na díly, které sami neopravujeme, poskytujeme záruku pouze v rozsahu, v němž nám přísluší nárok na záruční plnění vůči subdodavatelé. Náklady na instalaci nového dílu nese zákazník. Nárok na výměnu zboží, na slevu a jiné nároky na odškodnění jsou vyloučené.

Záruka SK

Zrejmé vady musia byť predstavené v priebehu 8 dní po obdržaní tovaru, ináč zákazník stratí všetky nároky týkajúce sa takejto vady. Ponúkame záruku na naše aparáty, ktoré sú správne používané počas zákonného termínu záruky tak, že bezplatne vymeníme každú časť aparátu, ktorá sa v priebehu tohto času môže stať dokázateľne nefunkčnou dôsledkom materiálnej či výrobnéj vady. Na časti ktoré sami nevyrobíme, poskytujeme záruku iba v rozsahu, v ktorom nám prísluší nárok na záručné plnenie k subdodávateľovi. Za trovy týkajúce sa inštalácie novej súčiastky je zodpovedný zákazník. Nárok na výmenu tovaru, na zľavu a iné nároky na nahradenie škody sú vylúčené.

Szavatosság HU

A nyilvántaló hibákat ki kell jelenteni számított 8 napon belül az áruk, különben a vevő elveszti minden igényt az ilyen hibák. Kínálunk garanciát a gépeinket a megfelelő kezeléssel időtartamának hallgatlagos garancia a szállítás időpontját oly módon, hogy cserélje ki minden egyes részre ezen idő alatti észlelhető a sorban anyag-vagy gyártási legyen hibávaló, ingeny. Az alkatrészeket, hogy nem termel magunkat, hogy csak olyan garanciát, hiszen jogosultak jótállási igények beszállítókkal szemben. A költség beillesztése az új részek a vevőnek. Átalakítása és csökkentése követelések és egyéb kártérítési igények ki vannak zárva.

Gwarancja PL

Wszelkie uszkodzenia muszają być zgłaszane w przeciagu 8 dni od daty otrzymania towaru, w przeciwnym wypadku, prawo do reklamacji wygasa. Gwarantujemy, że w czasie trwania gwarancji wymienimy wszelkie części maszyn, które okażą się niesprawne na skutek wad materiału z jakiego zostały wykonane lub błędów w produkcji bez dodatkowych opłat pod warunkiem, że maszyna będzie obsługiwana zgodnie z zaleceniami. W odniesieniu do części nie produkowanych przez nas, gwarancja obowiazuje tylko w przypadku naszych dostawców. Koszty instalacji nowych części są ponoszone przez klienta. Odszkodowania wynikłe z uszkodzeń maszyny oraz redukcje ceny zakupu maszyny w ramach reklamacji nie będą rozpatrywane.

Garancija HR

Vidljive štete se moraju prijaviti u roku od 8 dana od primitka robe U suprotnom slučaju kupac gubi pravo na reklamaciju. Mi jamčimo za naše strojeve u slučaju ispravnog postupanja tijekom perioda zakonskog jamstva tako što zamijenjujemo besplatno bilo koji dio stroja koji dokazano postane neupotrebljiv uslijed neispravnog materijala ili greška u proizvodnji u tom vremenskom periodu Za dijelove koje mi nismo proizveli jamčimo samo ukoliko imamo pravo na reklamaciju prema dobavljačima Troškove za ugradnju novih dijelova snosi kupac Molbe za smanjenjem cijene kao i sve druge reklamacije zbog šteta su isključene.

Garancija SI

Očitne pomanjkljivosti je potrebno naznaniti 8 dni po prejemu blaga, v nasprotnem primeru izgubi kupec vse pravice do garancije zaradi takšnih pomanjkljivosti. Za naše naprave dajemo garancijo ob pravilni uporabi za čas zakonsko določenega roka garancije od prodaje in sicer na takšen način, da vsak del naprave brezplačno nadomestimo, za katerega bi se v tem roku izkazalo, da je zaradi slabega materiala ali slabe izdelave neuporaben. Za dele, ki jih sami ne izdelujemo, jamčimo samo toliko, kolikor zahteva garancija drugih podjetij. Stroški za vstavljanje novih delov nosi kupec. Zahteve za spreminjanje in zmanjšanje ter ostale zahteve za nadomestilo škode so izključene.